

FUJIFILM

instax mini Evo

HYBRID INSTANT CAMERA

[INSTANTKAMERA + DIGITAL TEKNOLOGI]

Brukerhåndbok (komplett versjon)



- Denne brukerhåndboken (komplett versjon) tilsvarer fastvare-versjon Ver.1.05. Avhengig av fastvareversjonen kan funksjonene og skjermbildene avvike fra de som er beskrevet.
- Det finnes to metoder for å oppgradere fastvaren. For detaljer, se [FIRMWARE UPGRADE]. (s. 22)

Innholdsfortegnelse

Før bruk	3	Varierte bilder	17
Merknader om avfallshåndtering av kameraet	3	Endre lysstyrken på bildet	17
Om dette kameraet	3	Bruke selvutløseren til å ta bilder	17
Hovedfunksjoner	3	Ta bilder med blits	18
Funksjoner som er tilgjengelige med smarttelefon-applikasjonen	3	Ta makrobilder	18
Kameraets deler	4	Juster hvitbalansen	19
LCD-skjermdisplay	6	Ta et bilde av deg selv (selfie)	19
Bruk av menyknapp	7	Bruke AF/AE-lås til å ta bilder	20
Feste skulderstroppen	7	Skrive ut fra Print History	20
Lade batteriet	8	Bruke minnekortet	21
Ladestatusindikasjon	8	Sette inn et minnekort	21
Strøm på/av	8	Bruke Shooting Menu	22
Hvordan kontrollere batterinivået	9	Bruke PLAYBACK MENU	23
Grunnleggende oppsett	9	Funksjoner knyttet til smarttelefon-app	24
Sette inn/ta ut instax mini instant filmpakke	11	Direkte utskriftsfunksjon	24
Sette inn filmpakken	11	Fjernstyrt fotograferingsfunksjon	24
Ta ut en brukt filmpakke	12	Lagringsfunksjon for bildeutskrift	24
Grunnleggende fotografering og avspilling	12	Spesifikasjoner	24
Ta bilder	12	Feilsøking	25
Visning av bilder du har tatt	13	VIKTIG SIKKERHETSINFORMASJON	26
Endre displayet på visningsskjermen	13	Enkel kamerabehandling	27
Skriv ut	14	Bluetooth® enheter: Forholdsregler	28
Visning av antall gjenværende film	15		
Legge til effekter i bildene	15		
Velge objektiveffekter	15		
Velge en filmeffekt	16		
Angi en effektkombinasjon	16		
Registrer en effektkombinasjon	16		
Hente fram favoritteffekter	16		

Før bruk

Før du bruker kameraet, kontroller at du har følgende.

Medfølgende tilbehør

- Skulderstropp (1)

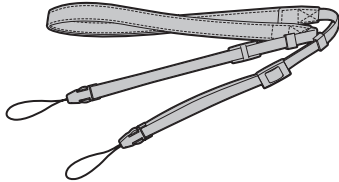

- Dedikert ladekabel (1)

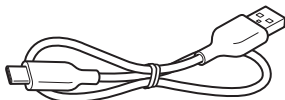

(BO38A34001)

- Brukerhåndbok (1)

- Bruk stroppen over skulderen, ikke rundt halsen.
- Pass på at skulderstroppen ikke henger over sporet for filmutløsning.
- Batteriet har ikke blitt helt oppladet på fabrikken, sørg for å lade opp batteriet før du bruker kameraet.

Merknader om avfallshåndtering av kameraet

I dette kameraet brukes et innebygd litium-ion-batteri.

Når du avhender kameraet, må du følge de lokale forskriftene og avhende det på riktig måte.

Se det medfølgende bladet med KONTAKTINFORMASJON for råd om avhending.

Hvis landet ditt eller regionen din ikke er med i bladet, ta kontakt med din lokale distributør.

FORSIKTIG

Ikke fjern det innebygde batteriet selv, da dette kan føre til personskade.



Avhending av elektrisk og elektronisk utstyr i private husholdninger

Avhending av brukt elektrisk og elektronisk utstyr (gjelder i EU og andre europeiske land med separat innsamlingssystem)

Dette symbolet på produktet, i bruksanvisningen eller i garantien, og/eller på emballasjen, indikerer at dette produktet ikke må behandles som husholdningsavfall. I stedet må det tas med til et egnet innsamlingssted for resirkulering av elektrisk og elektronisk utstyr.

Ved å sørge for at dette produktet avhendes på riktig måte, bidrar du til å forhindre potensielle negative konsekvenser for miljøet og menneskers helse, som ellers kan forårsakes av uhensiktsmessig avfallshåndtering av dette produktet.

Resirkulering av materialer bidrar til å bevare naturressursene. Hvis du ønsker mer informasjon om resirkulering av dette produktet, kan du kontakte kommunen, renovasjonsselskapet eller butikken der du kjøpte produktet.

I land utenfor EU: Hvis du ønsker å kaste dette produktet, må du ta kontakt med de lokale myndighetene og spørre dem om riktige avhendingsmetoder.



Dette symbolet på batteriene eller akkumulatorene angir at disse batteriene ikke skal behandles som vanlig husholdningsavfall.

Før kunder i Tyrkia:

EEE er i samsvar med direktivet.

Om dette kameraet

Hovedfunksjoner

- Høyeste bildekvalitet i instax-historien. (*Pr. desember 2021)
- 100 forskjellige bildeuttrykk med 10 objektiveffekter og 10 filmeffekter.
- Du kan ta bilder mens du ser på LCD-skjermen og lagre dem på enten hovedenheten eller mikro-SD-kortet.
- Du kan velge hvilke bilder som skal skrives ut.
- Klassisk, luksuriøst design.
- Analog-lignende funksjoner med objektivhjul, filmhjul og utskriftsspak.
- Har et selfie-speil for enkle selfies.

Funksjoner som er tilgjengelige med smarttelefon-applikasjonen

- **Direkte utskrift**
Overfør et bilde fra smarttelefonen til kameraet, og skriv det ut med instax Direct Print-funksjonen. Før du skriver ut bildet, kan du bruke smarttelefonappen til å flytte, rotere, zoome inn, zoome ut eller beskjære bildet.
- **Fjernstyrt fotografering**
Styr kameraet med smarttelefonen for fjernstyrt fotografering av bilder.
- **Lagre utskrevne bilder**
Du kan lagre utskrevne bilder tatt med kameraet i smarttelefon-appen. Du kan legge instax-rammer til bildene og lagre dem på smarttelefonen.

Kameraets deler

Foran

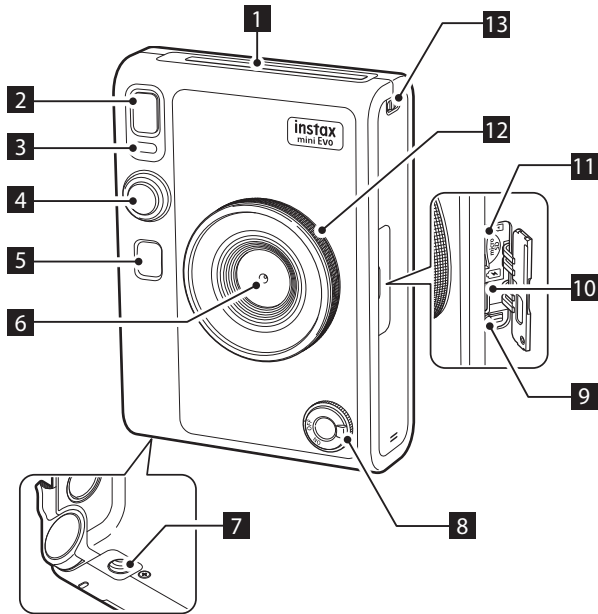

Bak

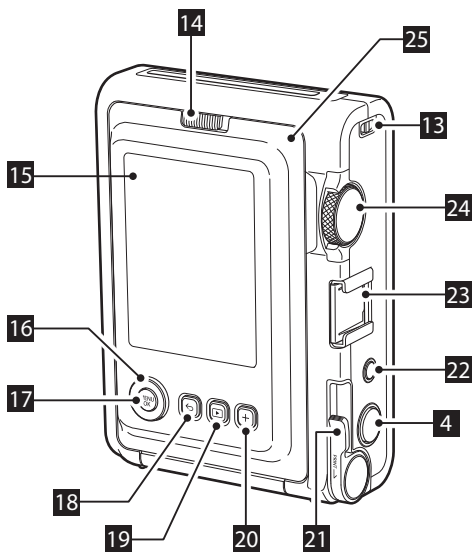

1 Filmutmatingsspor

Den eksponerte filmen kommer ut av filmutløserporet under utskrift.

2 Blits

Blitsen fungerer avhengig av innstillingen. Du kan også angi blitsen til ikke å utløses.

3 Selvutløserlampe/Ladelampe

Selvutløserlampen/ladelampen blinker når du tar et bilde med selvutløseren. Den tennes under lading og slukkes når ladingen er fullført.

4 Utløserknapp

Trykk utløserknappen halvveis ned for å fokusere på motivet. Hold utløserknappen trykket halvveis ned og trykk den helt ned for å betjene kameraets utløser og ta et bilde. Trykk på utløserknappen i visningsmodus for å bytte tilbake til fotograferingsmodus.

5 Selfie-speil

Du kan se deg selv i selfie-speilet for å kontrollere bildekomposisjonen og sørge for at du er i bildet.

6 Objektiv

Dette er objektivets som brukes til å ta bilder. Pass på at fingre eller andre kroppsdeler ikke blokkerer objektivets under fotograferingen.

7 Stativhull

Du kan feste et stativ ved hjelp av dette hullet.

8 Strømbryter

Drei strømbryteren med klokken for å slå på strømmen. Vri den mot klokken for å slå av strømmen.

9 Reset-knapp *1

Hvis kameraet ikke fungerer som det skal, trykker du på denne knappen for å tvinge kameraet til å slå seg av. Etter at du har trykket på reset-knappen, slå strømbryteren av og på igjen for å starte kameraet. Ikke bruk reset-knappen mens kameraet fungerer normalt, da dette kan føre til at fotodata slettes.

10 USB Type C-port

Dette er USB-porten for lading av kameraet. USB-porten kan ikke brukes til dataoverføring.

11 Micro SD-kortspor

Dette er sporet for et mikro SD-kort.

12 Objektivhjul *2

Drei på objektivhjulet for å bytte mellom 10 forskjellige objektiv effekter.

13 Stroppefeste

Før ledningen på stroppen gjennom stroppehullet for å feste stroppen til kameraet.

14 Lås til filmdeksel

Skyv på låsen til filmdekselet for å låse opp dekslet slik at den kan løftes opp.

*1 Hvis kameraet ikke fungerer som det skal, trykker du på reset-knappen for å tilbakestille det.

*2 Objektiv effekter behandles digitalt.

15 LCD-skjerm

Du kan se motivet som skal fotograferes under opptaket og kontrollere bilder du har tatt på LCD-skjermen. Du kan også vise og velge menyene på LCD-skjermen.

16 Valg-knapper (◀▶⏪⏩)

Bruk valgknappene til å velge menyelementer og til å bruke funksjonene som vises på LCD-skjermen.

17 MENU/OK -knappen

Under fotografering eller avspilling, trykk på MENU/OK-knappen for å vise menyen på LCD-skjermen. Denne knappen brukes også til å bekrefte menyelementer.

18 ↶ (Tilbake)-knapp

Trykk på ↶ (Tilbake)-knappen for å gå tilbake til forrige skjerm bilde. Denne knappen brukes også til å avbryte bildeutskrift.

19 ▶ (Visning)-knapp

Trykk på ▶ (Visning)-knappen for å vise bildene du har tatt på LCD-skjermen. I fotograferingsmodus brukes denne knappen også til å bytte til vsiningsmodus.

20 +(Funksjon) -knapp

Trykk på +(Funksjon)-knappen i fotograferingsmodus for å kontrollere gjeldende effekt på LCD-skjermen. Du kan også lagre og hente frem effekter.

21 Utskriftsspak

Skrive ut bildet som vises på LCD-skjermen.

22 Reset effekt-knapp

Stiller inn både objektivet og filmeffektene til normal.

23 Tilbehørssko

Monter kameratilbehør ved hjelp av tilbehørsskoen.

24 Filmhjul *3

Drei på filmhjulet for å bytte mellom 10 forskjellige filmeffekter.



25 Filmdeksel

Når du setter inn/tar ut en filmpakke, skyv på låsen til filmdekselet for å låse opp dekselet og løft den opp. Ikke åpne dekselet før du har brukt opp filmen.

*3 Filmeffekter behandles digitalt.

LCD-skjermdisplay

Når kameraet er slått på, vises fotograferingsskjermbildet på LCD-skjermen.

- For å bytte fra fotograferingsskjermbildet til visningsskjermbildet, trykk på  (Visnings)-knappen.
- Hvis du vil bytte fra visningsskjermbildet til fotograferingsskjermbildet, trykker du utløserknappen helt ned. Hvis du trykker på  (Tilbake) mens fotograferingsskjermbildet eller visningsskjermbildet vises, vil følgende informasjon vises på LCD-skjermen. For å gå tilbake til fotograferingsskjermbildet eller visningsskjermbildet, trykker du på  (Tilbake) igjen.

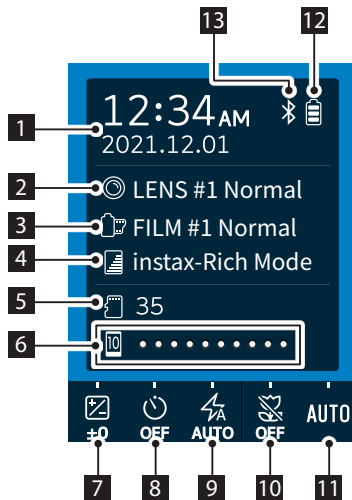

Fotograferingsskjermbildet

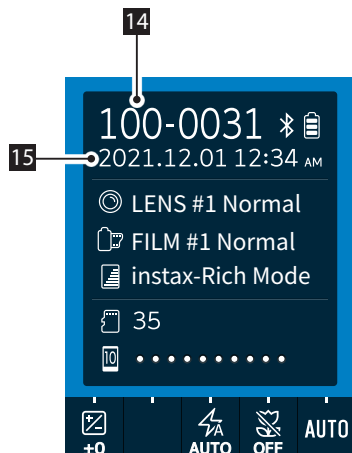

Visningsskjermbildet



- 1 Gjeldende dato og klokkeslett
- 2 Objektiveffekter
- 3 Filmeffekter
- 4 Utskriftskvalitet
- 5 Antall bilder tilgjengelig*4
- 6 Indikator for gjenværende film
- 7 EKSPONERING (EXPOSURE)
- 8 SELVUTLØSER (SELF-TIMER)
- 9 BLITS (FLASH)
- 10 MAKRO (MACRO)
- 11 HVITBALANSE (WHITE BALANCE)
- 12 Indikator for gjenværende batteri
- 13 Statusindikator for Bluetooth-tilkobling
- 14 Rammenummer
- 15 Dato og tid for fotografering

*4  (Kamera) vises når internminnet brukes. Når antall bilder som er tilgjengelig er 10 eller mindre, vises ikonet i rødt.
 (Minnekort) vises når et minnekort brukes.

Bruk av menyknapp

⬆️⬅️⬇️⬆️ (Opp/Ned/Venstre/Høyre)-knappene brukes til å velge menyelementer og til å hente frem funksjonene som er tildelt ⬆️⬅️⬇️⬆️-knappene. [MENU/OK]-knappen brukes til å vise menyer og foreta valg.

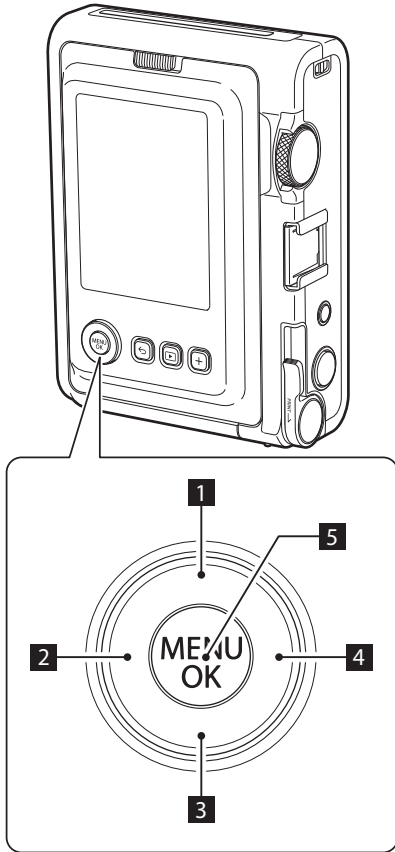

- 1 ⬆️ Flytt (opp).
- 2 ⬅️ Flytt (venstre).
- 3 ⬇️ Flytt (ned).
- 4 ⬆️ Flytt (høyre).
- 5 Bestemmer hvilke meny punkter som vises eller velges.

Feste skulderstroppen

Følg trinnene nedenfor for å feste skulderstroppen til kamerahuset.

- 1 Trekk den delen av stroppen som klypen er festet til gjennom stroppehullet på kameraet.

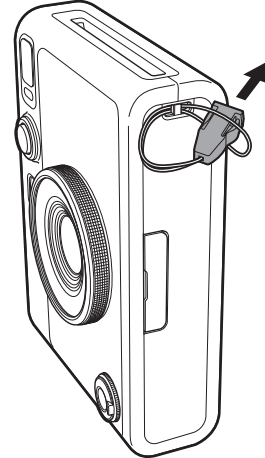

- 2 Fest resten av stroppen til klypen.

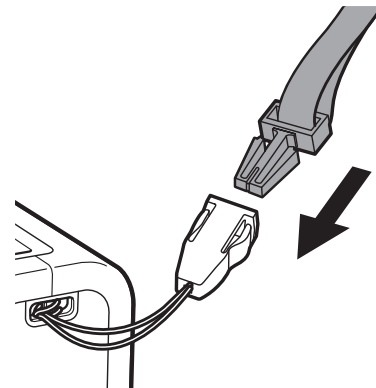

- 3 Fest den andre enden på samme måte.

- Skulderstroppen skal brukes på skulderen og ikke henge rundt halsen.
- Pass på at skulderstroppen ikke henger over sporet for filmutløsning.

Lade batteriet

- ❗ Slå av kameraet før du lader batteriet. Batteriet vil ikke lades opp hvis kameraet er slått på.

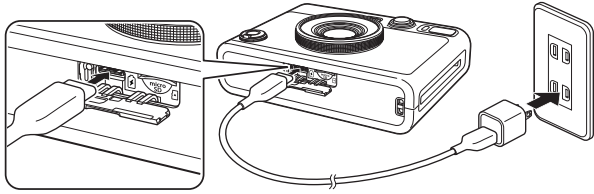

Koble kameraet med den medfølgende dedikerte ladekabelen til en USB-vekselstrømadapter (følger med smarttelefonen), og koble deretter USB-vekselstrømadapteren til en innendørs stikkontakt.

- Ladetiden er omtrent 2 til 3 timer.
- Effekten som leveres av laderen må være minst 0,4 watt som kreves av radioutstyret, og maks 2,5 watt for å oppnå maksimal ladehastighet.

Ladestatusindikasjon

Under lading	Selvtløserlampen tennes.
Lading fullført	Selvtløserlampen slukkes.
Ladefeil	Selvtløserlampen blinker.

Når du lader fra en datamaskin:

- Koble kameraet direkte til datamaskinen, ikke via en USB-hub eller et tastatur.
- Hvis datamaskinen går over i dvalemodus under lading, stoppes ladingen. For å fortsette ladingen aktiverer du PC-en fra dvalemodus (hvilemodus) og kobler til den medfølgende dedikerte ladekabelen igjen.
- Avhengig av datamaskinens spesifikasjoner, innstillinger eller forhold, kan det hende at det ikke er mulig å lade batteriet.

- Det er ikke mulig å fjerne batteriet.
- Batteriet har ikke blitt helt oppladet på fabrikken, sørg for å lade opp batteriet før du bruker kameraet.
- Vennligst se "Enkel kamerabehandling" for forholdsregler vedrørende batteriet. (s. 27)

Strøm på/av

Drei strømbryteren med klokken for å slå på kameraet.

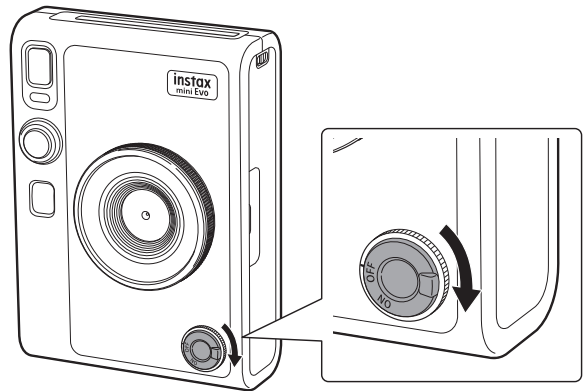

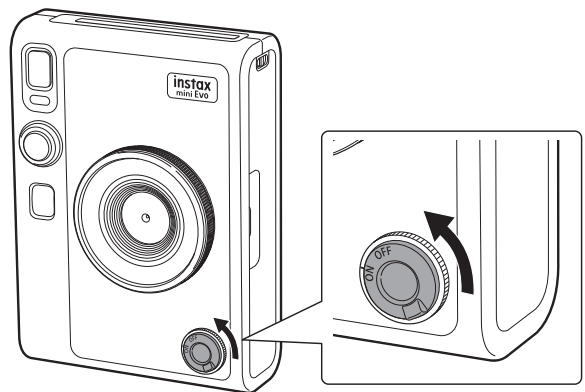

For å slå av kameraet, vri strømbryteren mot klokken.





- Hvis du ikke bruker kameraet i løpet av en viss tid, vil det slås av automatisk. Hvis kameraet slår seg av automatisk, slår du strømbryteren av og på igjen for å slå den på.
- Du kan også justere tiden til kameraet slår seg av. (s. 22)

Hvordan kontrollere batterinivået

Trykk på ↶ (Tilbake) på fotograferings- eller visningsskjermbildet for å vise gjenværende batterikapasitet på LCD-skjermen.

Display	Gjenværende batterilading
	Tilstrekkelig batterilading igjen.
	Mindre enn halvparten av batteriladingen igjen. Opplading av batteriet anbefales.
	Lav batterilading. Vennligst lad batteriet så snart som mulig.

- Når batterinivået er lavt, vil det også vises et ikon () i nedre høyre hjørne av LCD-skjermen.
- Når batteriet er helt utladet, vil et ikon () vises midt på LCD-skjermen og strømmen slås av.

For å gå tilbake til fotograferingsskjermbildet eller visningsskjermbildet, trykker du på ↶ (Tilbake) igjen.

Grunnleggende oppsett

Når du slår på kameraet for første gang etter at du har kjøpt det, blir du automatisk bedt om å angi språk, dato og klokkeslett, samt pare den med smarttelefonen din.

Før paring-registrering, må du installere appen "instax mini Evo" på smarttelefonen.

- Hvis du bruker en Android OS-smarttelefon, søk etter "instax mini Evo" i Google Play og installer den.
*Krav til Android OS-smarttelefoner: Android versjon 7 eller nyere og med Google Play installert.
 - Hvis du bruker en iOS-smarttelefon, søk etter "instax mini Evo" i App Store og installer den.
*Krav til iOS-smarttelefoner: iOS versjon 12 eller nyere
- Avhengig av smarttelefonmodellen din, kan det hende at du ikke kan bruke smarttelefon-appen selv om du har installert den og oppfyller de ovennevnte driftskravene.

Denne innstillingen kan angis på et senere tidspunkt. Hvis du vil angi eller angi det på nytt senere, angi den fra [言語/LANG.], [DATE/TIME], [BLUETOOTH SETTINGS] og i oppsettsmenyen.

1 Slår på strømmen.

- Når du slår på kameraet for første gang etter kjøpet, vises skjermbildet for språkinnstillinger.

2 Velg språket du vil bruke, og trykk deretter på [MENU/OK].

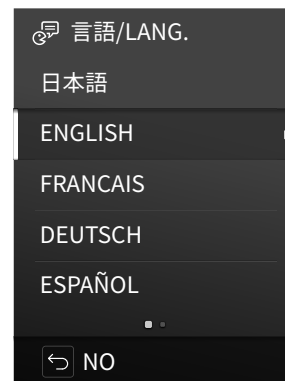

- 3** Angi år, måned og dato i den rekkefølgen, og trykk deretter på [MENU/OK].

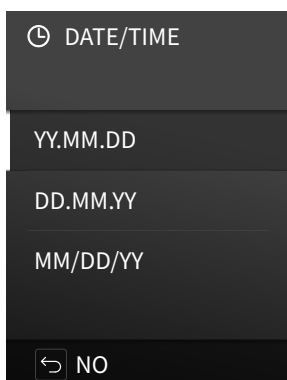

- 4** Angi år, måned, dag, time og minutt, og trykk deretter på [MENU/OK].
Trykk på ⏪ ⏩ for å velge elementet som skal angis (år, måned, dag, time, minutt) og trykk deretter på ⏴ og ⏵ for å velge nummeret som skal angis.

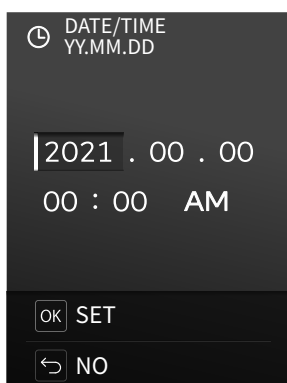

Deretter konfigurerer du paring-innstillingene.

- 5** Trykk på [MENU/OK].

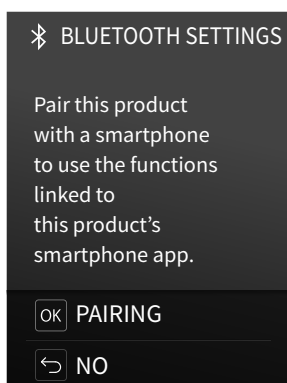

• Hvis du ikke ønsker å konfigurere paringinnstillingene, trykk på ⏪ (Tilbake) for å gå ut av de opprinnelige innstillingene.

- 6** Start smarttelefon-appen "instax mini Evo" og trykk på [SETTINGS].

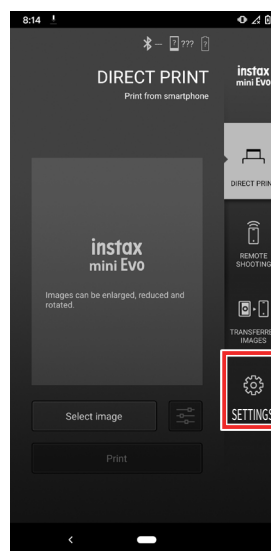

- 7** Trykk på [Bluetooth settings] på smarttelefon-appen.

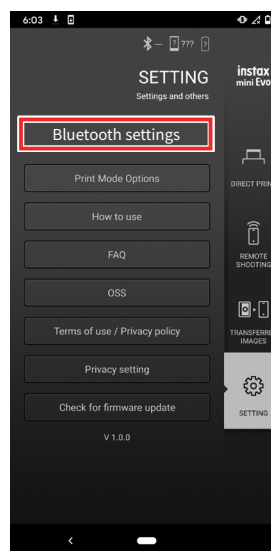

8 Trykk på [Connect] på smarttelefon-appen.

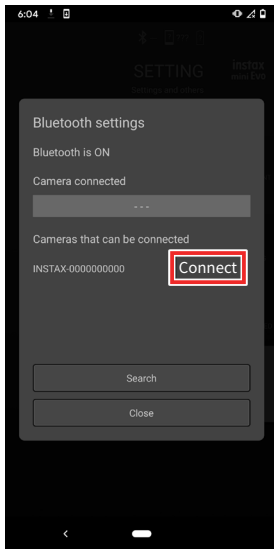

- For å kontrollere kameraets OWN NAME, vis shooting menu. (s. 22) Velg deretter [BLUETOOTH SETTINGS], [INFORMATION] og [OWN NAME] i denne rekkefølgen.

9 Tillat paring.

10 Bekreft at paring-registreringen er fullført.

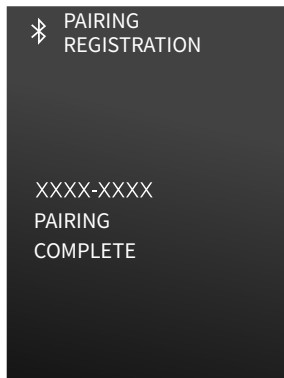

Når paringregistrering er ferdig, skifter skjermbildet til fotograferingsskjermbildet.

Sette inn/ta ut instax mini instant filmpakke

Sette inn filmpakken

1 Skyv på låsen til filmdekselet og åpne filmdekselet.

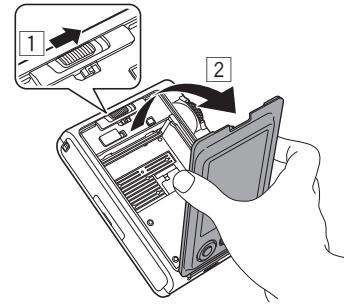

2 Sett inn filmpakken ved å rette inn etter de gule merkene.

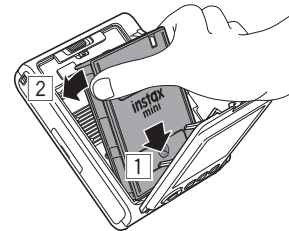

3 Lukk filmdekselet.

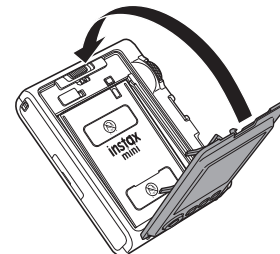

4 Fjern den sorte filmbeskyttelsen som automatisk støtes ut.

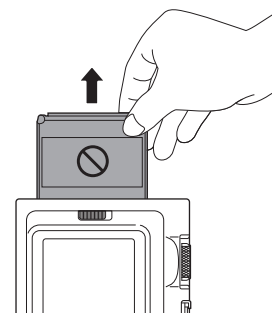

Ta ut en brukt filmpakke

- 1 Skyv på låsen til filmdekselet og åpne filmdekselet.

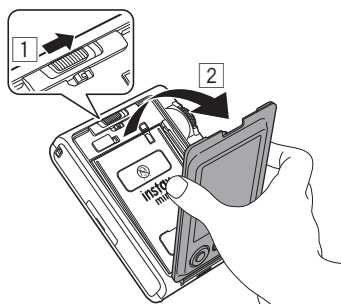



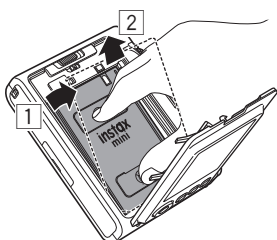

- 2 Ta tak i de rektangulære hullene på filmpakken, og ta den deretter ut av kameraet.



Grunnleggende fotografering og avspilling

Ta bilder

Dette avsnittet forklarer de grunnleggende fremgangsmåtene for å ta bilder.

- 1 Slå på strømmen.
- 2 Hold kameraet.
- 3 Angi effekter og andre innstillinger som ønsket.
- 4 Komponer bildet.
Trykk på  eller  for å justere komposisjonen. Trykk på  for å ta et større bilde av et fjernt motiv, eller trykk på  for å ta bilde av et større område.
- 5 Trykk utløserknappen halvveis ned for å få motivet i fokus.

Når motivet er i fokus

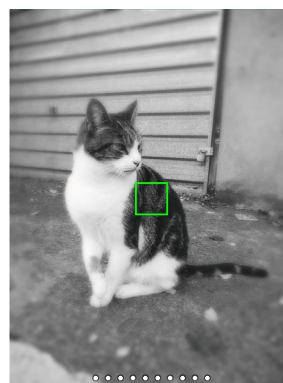

Høres en pipelyd og en grønn ramme vises på LCD-skjermen.

Når [FACE DETECTION] er aktivert, vises en grønn AF-ramme over ansiktet til personen når kameraet gjenkjenner ansiktene deres. (s. 22)

Når motivet ikke er i fokus

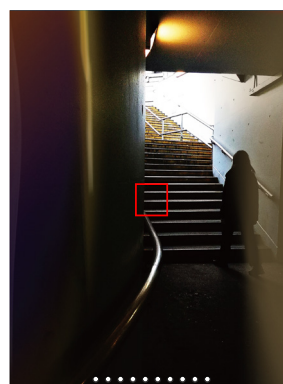

Vises en rød ramme på LCD-skjermen. Endre komposisjonen eller bruk AF/AE-lås. (s. 20)

6 Hold utløserknappen halvveis nede og trykk den inn (helt ned).

Etter at du har tatt et bilde, lagres bildet i internminne eller på minnekortet.

- Se "Før bruk" for fremgangsmåten for å skrive ut bilder du har tatt. (s. 14)



- Når du tar et bilde, holder du armene tett mot kroppen og holder kameraet godt fast med begge hender.
- Pass på at du ikke berører kameraobjektivet når du trykker på utløserknappen.
- Når du trykker utløserknappen helt ned, trykk lett på den for å forhindre at kameraet beveger seg og gjør bildet uskarpt.
- Pass på at du ikke lar fingrene eller skulderstroppen dekke til blitsen eller objektivet.
- I mørke eller bakgrunnsbelyste forhold kan blitsen utløses når utløserknappen trykkes helt ned. Du kan endre blits-innstillingene for å forhindre at blitsen utløses. (s. 18)

Forholdsregler for internminnet

- Hvis internminnet er fullt, vil ikke lukkeren utløses, og du kan ikke ta bilder. Slett bilder eller bruk et minnekort.
- Hvis kameraet ikke fungerer som det skal, kan bilder i internminnet bli skadet eller gå tapt.
- Vi anbefaler at du kopierer viktige bilder til et annet medium (harddisk, CD-R, CD-RW, DVD-R osv.) for sikkerhetskopiering.
- Hvis du sender kameraet inn til reparasjon, kan vi ikke garantere dataene i internminnet.
- Når kameraet repareres, kan det hende at vi må kontrollere dataene i internminnet.

Visning av bilder du har tatt





Du kan vise bildene som du har tatt på LCD-skjermen.

- 1 Slå på strømmen.
- 2 Trykk på  (Visning).
Det siste bildet du tok vises på skjermen.
- 3 Trykk på  eller  for å velge det bildet du vil se på.
 - Trykk utløserknappen helt ned for å gå tilbake til fotograferingsskjermbildet.

Endre displayet på visningsskjermen

Du kan zoome inn på et bilde eller endre antall rammer som vises på LCD-skjermen.



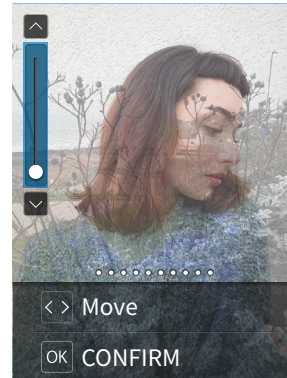

■ For å zoome inn på et bilde

- 1 Trykk på  eller  for å velge det bildet du vil se på.
- 2 Trykk på  eller .
Skjermbildet for zoom inn/ut vises.

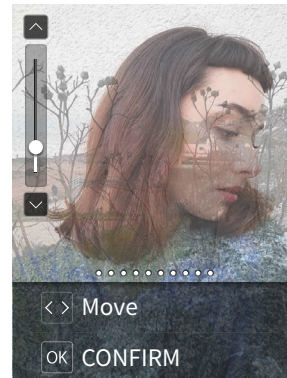

- 3 Trykk på  eller  for å zoome inn eller ut på bildet.



- Når du trykker på  eller  på zoom inn/ut-skjermbildet, skifter skjermbildet til Move-skjermbildet, og du kan trykke på   for å flytte skjermbildets posisjon. For å gå tilbake til zoom inn/ut-skjermbildet trykker du på  (Tilbake).

- 4 Trykk på [MENU/OK].



- Du kan også skrive ut et bilde som er zoomet inn eller zoomet ut.

■ Endre antall rammer som vises

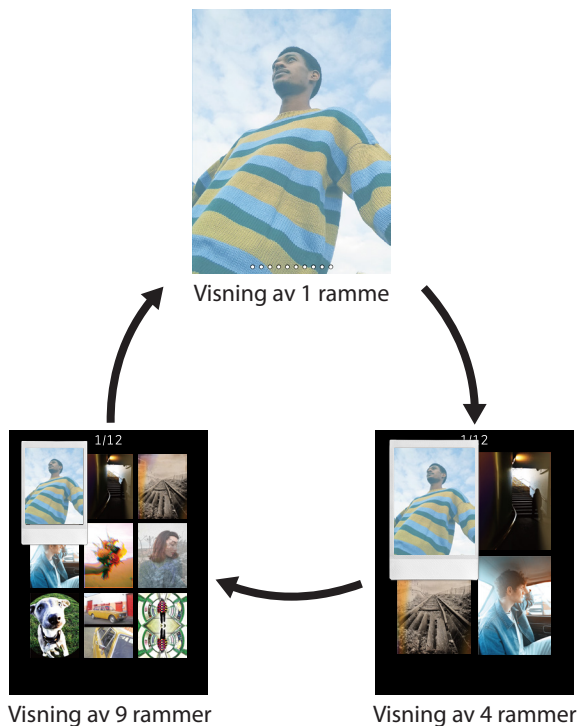
Når avspillingsskjermbildet vises, trykk på  (Visning) for å endre antall rammer som vises.



Skriv ut

- 1 Trykk på  (visning)-knappen.
- 2 Trykk på  eller  på MENU-knappen for å velge bildet du vil skrive ut.
- 3 Du har mulighet til å forstørre bildet eller gjøre andre redigeringer.
- 4 Vri på utskriftsspaken for å skrive ut.

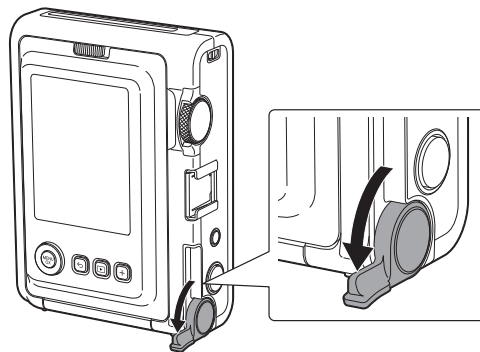

- 5 Når lyden av filmutløseren stopper, tar du tak i spissen av den utløste filmen og fjerner den.

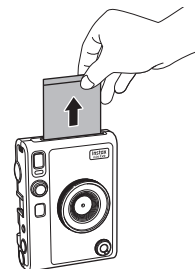

Pass på at du ikke lar fingrene eller kamerastroppen bli fanget inn i sporet for filmutløsning.

Visning av antall gjenværende film

Antall gjenværende film indikeres av en hvit prikk nederst på skjermen. Hver gang du er ferdig med å skrive ut, blir denne prikken grå. Når det bare er to film igjen, blir prikken rød.



Visning av 10 gjenværende film



Visning av 2 gjenværende film



Visning av 0 gjenværende film



- For detaljer om håndtering av film, se instruksene til FUJIFILM Instant Film instax mini.
- Filmen utvikles på cirka 90 sekunder (tiden varierer med temperaturen).

Legge til effekter i bildene

Velge objektiveffekter

Følg trinnene nedenfor for å velge typen objektiveffekt som skal brukes.

- 1 Vis fotograferingsskjermbildet.
- 2 Drei på objektivhjulet for å velge objektivtype.

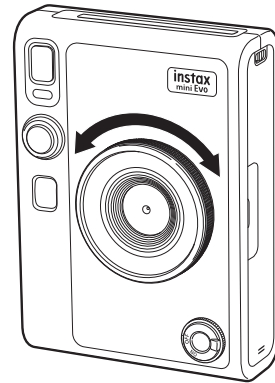

Følgende veiledning vises.



- Hvis du vil avbryte den angitte linseeffekten, velger du [Normal] fra typer objektiveffekt.
- Trykk på Reset effekt-knappen for å avbryte den angitte objektiveffekten og filmeffekten.

Du kan også trykke på + (Funksjon)-knappen for å frembringe dine favorittregistrerte objektiveffekter og filmeffekter.

Velge en filmeffekt

Følg trinnene nedenfor for å velge type filmeffekt.

- 1 Vis fotograferingsskjermbildet.
- 2 Drei på filmhjulet for å velge type filmeffekt.

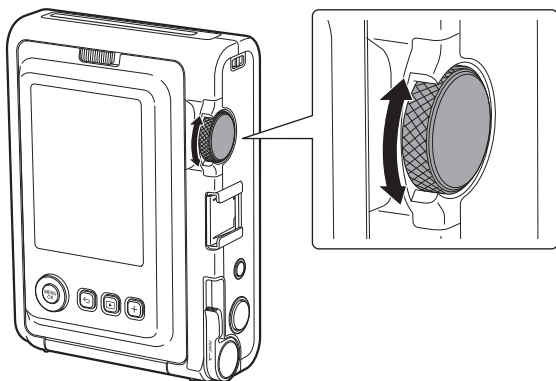

Følgende veiledning vises.

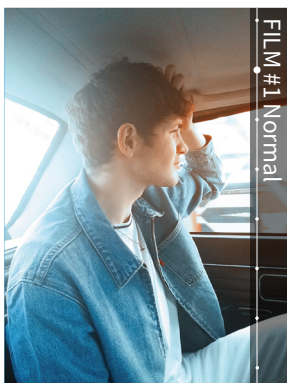

- Hvis du vil avbryte den angitte filmeffekten, velger du [Normal] fra typer filmeffekter.
- Trykk på Reset effekt-knappen for å avbryte den angitte objektiveffekten og filmeffekten.

Du kan også trykke på + (Funksjon)-knappen for å frembringe dine favorittregistrerte objektiveffekter og filmeffekter.

Angi en effektkombinasjon

Du kan registrere en kombinasjon av favoritteffekter. Du kan hente frem igjen en registrert effektkombinasjon ved å trykke på + (Funksjon)-knappen.

Registrer en effektkombinasjon

- 1 Vis fotograferingsskjermbildet.
- 2 Drei på objektivhjulet for å velge objektivtype.
- 3 Drei på filmhjulet for å velge type filmeffekt.
- 4 Trykk på + (Funksjon)-knappen.
- 5 Trykk på [MENU/OK].
- 6 Trykk på ◀ eller ▶ for å velge [Favorite[1]] til [Favorite[3]].
Det kan registreres opptil tre effektkombinasjoner.
- 7 Trykk på [MENU/OK].
Effekten er registrert.

Hente fram favoritteffekter

- 1 Vis fotograferingsskjermbildet.
- 2 Trykk på + (Funksjon)-knappen to ganger.
- 3 Trykk på ◀ eller ▶ for å velge [Favorite[1]] til [Favorite[3]].
- 4 Trykk på [MENU/OK].
Effekten blir brukt.





Varierte bilder

Endre lysstyrken på bildet

Juster lysstyrken til bildet. Bruk denne funksjonen når motivet er for lyst eller for mørkt, eller når kontrasten (forskjellen mellom lys og mørk) mellom motivet og bakgrunnen er for stor.

- 1 Trykk på  eller  inntil [EXPOSURE] vises på fotograferingsskjermbildet.





- 2 Trykk på  eller  for å korrigere eksponeringen.
 - Trykk på  for å korrigere eksponeringen på + siden for å gjøre hele bildet lysere.
 - Trykk på  for å justere eksponeringen til - siden for å gjøre hele bildet mørkere.
- 3 Trykk utløserknappen helt ned.

Bruke selvutløseren til å ta bilder

Bruk denne funksjonen til å ta et gruppebilde, inkludert fotografen, eller til å forhindre at kameraet flytter på seg mens utløseren trykkes ned.

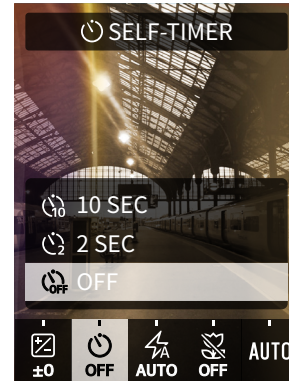
- 1 Trykk på  eller  inntil [SELF-TIMER] vises på fotograferingsskjermbildet.



- 2 Trykk på  eller  for å velge [2 SEC] eller [10 SEC]. Ikonet som korresponderer med den angitte selvutløseren vises i midten av skjermbildet.
 - Velg [OFF] hvis du ikke vil angi en selvutløser.
- 3 Trykk utløserknappen helt ned. Nedtellingen starter.

Når [2 SEC] er valgt:
Når du trykker på utløserknappen, vil selvutløserlyset blinke.

Når [10 SEC] er valgt:
Når du trykker på utløserknappen, tennes selvutløserlyset og begynner å blinke tre sekunder før bildet tas.



For å avbryte selvutløseren halvveis gjennom, trykk på  (Tilbake).

Ta bilder med blits

Bruk blits når du tar bilder om kvelden eller i et mørkt rom. Du kan også stille inn kameraet slik at blitsen ikke utløses.

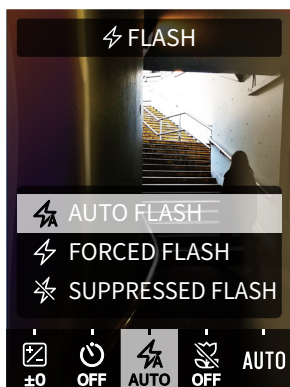
- 1 Trykk på  eller  inntil [FLASH] vises på fotograferingsskjermbildet.



- 2 Trykk på  eller  for å velge blits-innstillingen.
 - For mer informasjon om blits-innstillinger, se "Typer blits".
- 3 Trykk utløserknappen helt ned.

• Hvis du trykker på utløserknappen mens blitsen lades, vil selvutløserlyset blinke og lukkeren vil ikke utløses.

■ Typer blits

AUTO FLASH

Blitsen vil utløses automatisk når omgivelsene er mørke. Denne innstillingen gjelder for de fleste situasjoner.

FORCED FLASH

Blitsen utløses uavhengig av lysstyrken i omgivelsene. Bruk denne innstillingen når motivet er mørkt på grunn av bakgrunnslys.

SUPPRESSED FLASH

Blitsen vil ikke utløses av seg selv om omgivelsene er mørke. Denne innstillingen er egnet for fotografering på steder hvor blits er forbudt.



Ved fotografering på mørke steder uten bruk av blits, anbefales det å stabilisere kameraet på et bord eller lignende.

Ta makrobilder

Bruk makrofotografering når du ønsker å komme nær motivet.

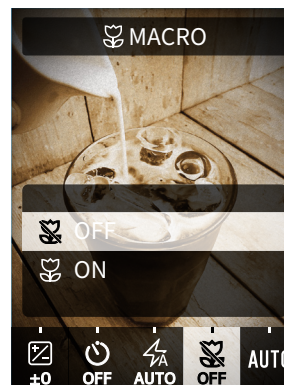
- 1 Trykk på  eller  inntil [MACRO] vises på fotograferingsskjermbildet.





- 2 Trykk på  eller  og velg [ON].
- 3 Trykk utløserknappen helt ned. Makrofotografering utføres.

Juster hvitbalansen

Ved å angi hvitbalansen til å samsvare med lyskilden, som sollys eller kunstig belysning, kan du fotografere med farger nærmere det virkelige liv.

- 1 Trykk på  eller  inntil [WHITE BALANCE] vises på fotograferingsskjermbildet.



- 2 Trykk på  eller  for å velge en av innstillingene.
 - For detaljer om hvordan du angir hvitbalanse, se "Typer hvitbalanse".
- 3 Trykk utløserknappen helt ned.

■ Typer hvitbalanse

AUTO

Kameraet angir hvitbalansen automatisk. AUTO anbefales for normal fotografering.

FINE

For fotografering utendørs i fint vær.

SHADE

For fotografering på overskyede dager eller i skyggen.

FLUORESCENT LIGHT-1

For fotografering i dagslys fluorescerende belysning.

FLUORESCENT LIGHT-2

For fotografering under dagslys med hvitt fluorescerende belysning.

FLUORESCENT LIGHT-3

For fotografering i hvitt fluorescerende belysning.

INCANDESCENT

For fotografering under lyspærer og glødelamper.

Ta et bilde av deg selv (selfie)

Du kan bruke selfie-speilet til å ta bilder av deg selv.

- 1 Hold kameraet godt slik at ansiktet ditt kommer 30 til 50 cm fra enden av objektivet.
 - Hold kameraet godt, da kameraristing spesielt kan oppstå i mørket.

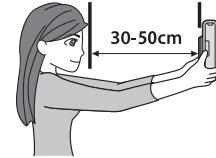

- 2 Bekreft komposisjonen med selfie-speil, og ta deretter et bilde.

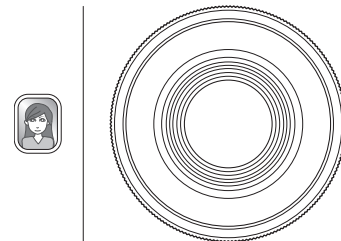

- Ikke se på blisten når du tar bilder. Blits-etterbilder kan forårsake midlertidig blindhet.

Bruke AF/AE-lås til å ta bilder

Når du tar et bilde, kalles det "AF-lås" å trykke og holde utløserknappen halvveis ned for å låse fokuset og "AE-lås" å trykke og holde inne utløserknappen for å låse lysstyrken. Dette er nyttig når du vil ta et bilde der motivet ikke er midt på skjermen.

- 1 Trykk utløserknappen halvveis ned for å få motivet i fokus.**
Trykk utløserknappen halvveis ned for å låse AF eller AE.
- 2 Trykk og hold utløserknappen halvveis nede for å endre komposisjonen.**
- 3 Trykk utløserknappen helt ned for å ta bildet.**





Det anbefales at du bruker AE/AF-lås når du tar bilder av følgende gjenstander, da de kan være vanskelige å fokusere på.

- Skinnende gjenstander, som speil og bilkarosserier
- Motiver som beveger seg med høy hastighet
- Motiver på den andre siden av glasset
- Mørke gjenstander som hår eller pels, som absorberer lys i stedet for å reflektere det
- Uhåndgripelige gjenstander som røyk eller flammer
- Motiver med liten forskjell mellom lys og mørk (for eksempel en person med klær i samme farge som bakgrunnen)
- Når det er stor kontrastforskjell i AF-rammen og motivet er i det området (for eksempel et motiv foran en høykontrastbakgrunn)

Skrive ut fra Print History

Du kan hente frem bilder som du har skrevet ut tidligere, og beholde innstillingen (bildeeffekter osv.) som ble brukt på dette tidspunktet.

Du kan skrive ut bildene du har tatt, ved å følge trinnene nedenfor.

- 1 På avspillingskjernbildet trykker du på [MENU/OK].**
Avspillingsmenyen vises.
- 2 Trykk  eller  for å velge [PRINT HISTORY].**
- 3 Trykk på [MENU/OK].**
- 4 Trykk på  eller  for å velge det bildet du vil skrive ut.**



- 5 Vri på utskriftsspaken.**
Utskriften starter.

For å avbryte utskriften halvveis gjennom, trykk på  (Tilbake).

- 6 Når lyden fra filmen som utløses stopper, tar du tak i kanten på den utløste filmen og tar ut filmen.**

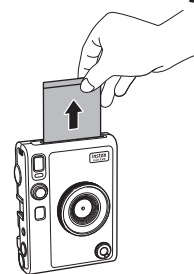

Pass på at du ikke lar fingrene eller skulderstroppen dekke til sporet for filmutløsning.

Bruke minnekortet

Kameraets internminne kan lagre omtrent 45 stillbilder, men du kan lagre flere bilder ved å bruke et minnekort. Du trenger også et minnekort for å oppgradere fastvaren. Klargjør et minnekort på forhånd.

Forholdsregler for minnekort

- Dette kameraet er kompatibelt med mikro SD-kort og mikro SDHC-kort. Bruk av andre typer minnekort kan skade kameraet.
- Minnekort er små og kan bli svelget av spedbarn ved uhell. Oppbevar dem utilgjengelig for spedbarn. I det usannsynlige tilfellet at et barn svelger et minnekort, må du kontakte lege umiddelbart.
- **Ikke slå av kameraet eller ta ut minnekortet under formatering eller under registrering/sletting av data. Minnekortet kan bli skadet.**
- Ikke bruk eller oppbevar minnekort i omgivelser som er utsatt for sterk statisk elektrisitet eller elektrisk støy.
- Hvis du setter inn et minnekort som er ladet med statisk elektrisitet i kameraet, kan kameraet svikte. Slå kameraet av og på igjen hvis dette skjer.
- Ikke oppbevar et minnekort i lommen på buksa di. Når du setter deg ned, kan en sterk kraft påføres, noe som kan føre til at minnekortet går i stykker.
- Minnekortet kan bli varmt å ta på etter langvarig bruk, men dette er ikke en feil.
- Ikke sett etiketter på minnekortet. Hvis etiketten løsner, kan det føre til at kameraet svikter.

Forholdsregler for bruk av minnekort på en datamaskin

- Formater alltid et ubrukt minnekort eller et minnekort som har vært brukt på en datamaskin eller en annen enhet, før du bruker det i kameraet.
- Når et minnekort er formattert i kameraet og brukes til fotografering og registrering, opprettes mapper automatisk. Ikke bruk datamaskinen til å gi nytt navn til eller slette mapper på minnekortet. Hvis du gjør dette, kan minnekortet i kameraet bli ubrukelig.
- Ikke bruk PC-en til å slette bilder på minnekortet. Bruk alltid kameraet.
- Hvis du vil redigere en bildefil, kopiér, eller flytt bildefilen til en harddisk eller lignende enhet, og deretter rediger den kopierte, eller den flyttede bildefil.

Sette inn et minnekort

1 Åpne dekslet til kortsporet.

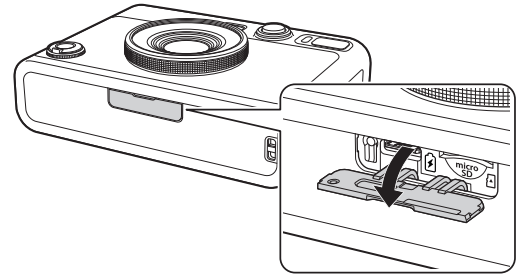

2 Sett minnekortet helt inn i riktig retning som vist til du hører et "klikk".

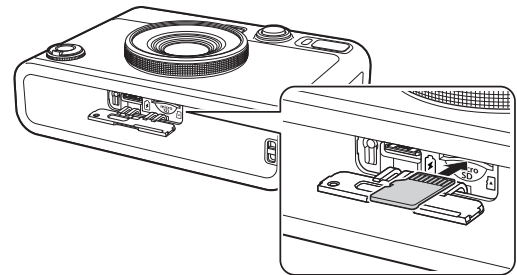

3 Lukk dekslet til kortsporet.

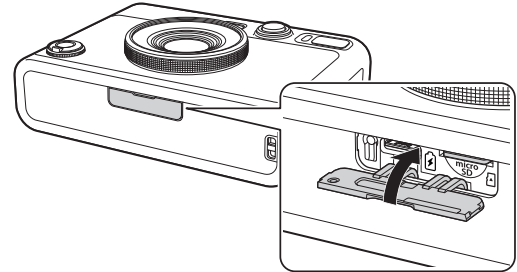

- Du fjerner minnekortet ved å trykke det inn med fingeren og deretter slippe fingeren forsiktig. Kortet låses opp og er klart til å tas ut.



Hvis du plutselig slipper fingeren mens du tar ut minnekortet, kan kortet sprette ut. Slipp fingeren forsiktig.

Bruke Shooting Menu

Du kan bruke shooting menu til å endre ulike innstillinger knyttet til fotograferingen.

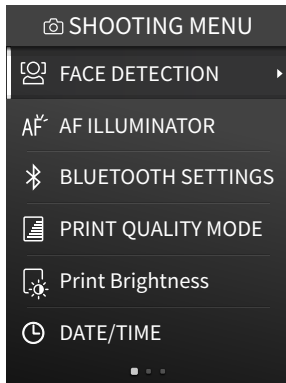
- 1 På fotograferingskjernbildet, trykk på [MENU/OK]. Shooting menu vises.



- 2 Trykk på  eller  for å velge et element.
 - For detaljer om hvert element, se "Elementer på Shooting Menu".
- 3 Endre innstillingene.
- 4 Trykk på [MENU/OK]. Innstillinger tas i bruk og skjermen går tilbake til fotograferingskjernbildet.

■ Elementer på Shooting Menu

[FACE DETECTION]

Når [FACE DETECTION] er på, oppdager kameraet personens ansikt og justerer fokus og lysstyrke til ansiktet i stedet for bakgrunnen for å få personen til å stå frem.

[AF ILLUMINATOR]

Når funksjonen er slått til, vil AF ILLUMINATOR lyse fra tidspunktet utløserknappen trykkes halvveis ned til motivet er i fokus, slik at det blir lettere å fokusere på et mørkt motiv.

- Avhengig av motivet, kan det være vanskelig å få motivet i fokus selv når AF ILLUMINATOR er aktivert.
- AF ILLUMINATOR vil kanskje ikke være helt effektiv når du tar bilder nær motivet.
- Ikke utløs AF ILLUMINATOR i nærheten av det menneskelige øyet.

[BLUETOOTH SETTINGS]

Installer smarttelefonappen på smarttelefonen før du parer sammen kameraet.

[PAIRING REGISTRATION]:

Når du kobler til kameraet til smarttelefonen din via Bluetooth for første gang, må du pare enhetene sammen. Vennligst se følgende fremgangsmåte for paring.

1. Velg [BLUETOOTH SETTINGS] fra SHOOTING MENU eller PLAYBACK MENU.
2. Velg [PAIRING REGISTRATION] og trykk på [MENU/OK].

3. Trykk på [SETTINGS] på smarttelefon-appen.
4. Trykk på [Bluetooth settings] på smarttelefon-appen.
5. Trykk på [Connect] på smarttelefon-appen.
6. Tillat paring.

[DELETE PAIRING REG.]:

Du kan slette informasjon for en parett smarttelefon.

[INFORMATION]:

Viser Bluetooth-adressen og navnet på enheten og informasjon om den parette enheten.

[PRINT QUALITY MODE]

Angi [instax-Natural Mode] for vanlig kvalitet, eller [instax-Rich Mode] for rikere fargeprestasjon (fabrikkinnstilling).

[Print Brightness]

Angi [×1 (standard)], [×1.5 (semi-bright)] eller [×2.0 (bright)].

[DATE/TIME]

Angir dato og klokkeslett.

[DATE STAMP]

Stempler datoen på bildet. Hvis du vil slette datostemplet på bildet, setter du den til [OFF].

[言語/LANG.]

Angir språket som vises på LCD-skjermen.

[SOUND SET-UP]

Angir lydstyrken på driftslyden, lukkervolumet og oppstartslyden. Hvis du vil slå av lyden, setter du denne til [OFF].

[AUTO POWER OFF]

Angir tiden for når den slår seg av automatisk når kameraet ikke brukes.

[RESET]

Tilbakestiller innstillingene til fabrikkinnstillingene. Dato og klokkeslett angitt i DATE/TIME blir ikke tilbakestilt.

[FORMAT]

Initialiserer kameraets internminne eller et minnekort som er satt inn i kortsporet. Alle lagrede bilder vil bli slettet.

[FIRMWARE UPGRADE]

Oppgraderer programvaren. Det finnes to metoder for å oppgradere programvaren, som vist nedenfor. Det kreves et minnekort for å oppgradere programvaren. Klargjør et minnekort på forhånd.

● Ved bruk av Smarttelefon-appen "instax mini Evo"

1. Sett minnekortet inn i kortsporet på kameraet.
2. Start Smarttelefon-appen "instax mini Evo".
3. Trykk på [SETTINGS] i "instax mini Evo".
4. Klikk på [Check for firmware update] i "instax mini Evo".
5. Følg veiledningen på skjermen.

● Ved bruk av kameraet

1. Last ned den nyeste programvare (FPUPDATE.DAT) fra FUJIFILMs nettside ved hjelp av en datamaskin eller annen enhet, og kopier den til innholdskatalogen på minnekortet.
2. Sett inn minnekortet med den kopierte programvaren i kameraets kortspor.
3. Velg [FIRMWARE UPGRADE] fra SHOOTING MENU eller PLAYBACK MENU.
4. Følg veiledningen på skjermen.

Bruke PLAYBACK MENU

Du kan bruke PLAYBACK MENU til å endre ulike avspillingsrelaterte innstillinger.

- 1 På visningsskjermbildet trykker du på [MENU/OK].
Visningsmenyen vises.

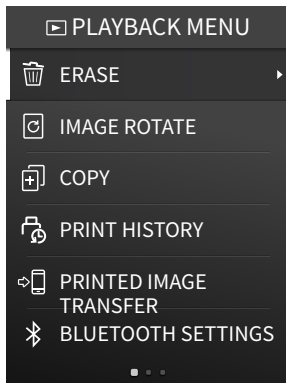

- 2 Trykk på eller for å velge et element.
For detaljer om hvert element, se "Elementer i PLAYBACK MENU".
- 3 Endre innstillingene.
- 4 Trykk på [MENU/OK].
Innstillinger tas i bruk og skjermen går tilbake til forrige skjerm bilde.

■ Elementer i PLAYBACK MENU

[ERASE]

Sletter bilder én ramme om gangen eller alle rammene samtidig.

[IMAGE ROTATE]

Roterer bildet med 90-graders intervaller og viser det på skjermen.

[COPY]

Kopierer bilder fra internminnet til minnekortet eller fra minnekortet til internminnet.

Følg trinnene nedenfor.

1. Velg [COPY] fra PLAYBACK MENU.
2. Velg kopieringsdestinasjonen og trykk på [MENU/OK].
3. Velg [FRAME] eller [ALL FRAMES] og trykk på [MENU/OK].
Hvis du valgte [ALL FRAMES], starter kopieringen. Hvis du valgte [FRAME], gå til trinn 4.
4. Trykk på eller for å velge det bildet du vil kopiere.
5. Trykk på eller og velg [COPY].
6. Trykk på [MENU/OK].

[PRINT HISTORY]

- Viser opptil 50 bilder som har blitt skrevet ut tidligere.
- Velg et bilde og vri på utskriftsspaken for å starte utskriften.
- Trykk på [MENU/OK] for å tømme utskrifthistorien ramme for ramme.

[PRINTED IMAGE TRANSFER]

Du kan sende bilder som er skrevet ut med kameraet, til smarttelefon-appen for å lagre dem som instax rammebilder på smarttelefonen.

For mer informasjon om følgende elementer, vennligst referer til de samme elementene i "Bruke Shooting Menu". (s. 22)

[BLUETOOTH SETTINGS]/[PRINT QUALITY MODE]/[Print Brightness]/[DATE/TIME]/[DATE STAMP]/[言語/LANG.]/[SOUND SET-UP]/[AUTO POWER OFF]/[RESET]/[FORMAT]/[FIRMWARE UPGRADE]

Funksjoner knyttet til smarttelefon-app

Følgende funksjoner er tilgjengelige når du er koblet til med smarttelefonappen "instax mini Evo".

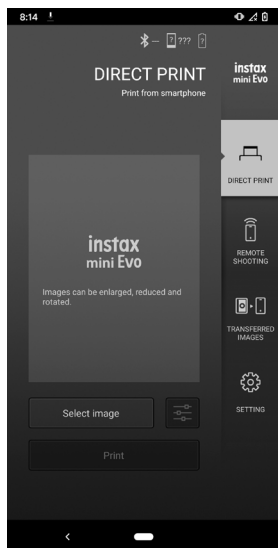

Direkte utskriftsfunksjon

Denne funksjonen lar deg sende bilder fra din smarttelefon til kameraet for instax-utskrift. Du kan bruke smarttelefonappen til å flytte, rotere, og zoome bildet før du sender det.

Fjernstyrt fotograferingsfunksjon

Du kan angi blitsen og selvutløseren med smarttelefon-appen og ta bilder eksternt.

Lagringsfunksjon for bildeutskrift

Du kan sende bilder som er skrevet ut med kameraet, til smarttelefon-appen for å lagre dem som instax rammebilder på smarttelefonen.

Spesifikasjoner

■ Kamerafunksjon

Bildesensor	1/5-tommers CMOS med primærfargefilter
Antall registrerte piksler	2560 × 1920
Lagringsmedium	Internminne, mikroSD-/mikroSDHC-minnekort
Lagringskapasitet	Cirka 45 bilder i internminnet, omtrent 850 bilder per 1 GB i mikroSD/mikroSDHC-minnekort
Registreringsmetode	DCF-kompatibel Exif ver 2.3
Fokusavstand	f = 28 mm (35 mm filmekvivalent)
Blenderåpning	F2.0
Autofokus	Enkel AF (med AF Illuminator)
Fotograferingsavstand	10 cm til ∞
Lukkerhastighet	1/4 sekund til 1/8000 sekund (automatisk omkobling)
ISO-følsomhet	ISO100 til 1600 (automatisk omkobling)
Eksponeringskontroll	Program AE
Eksponeringskompensasjon	-2,0 EV til +2,0 EV (1/3 EV-trinn)
Lysmålingsmetode	TTL 256 delt måling, multimåling
Hvitbalanse	Auto, Fine, Shade, Fluorescent 1, Fluorescent 2, Fluorescent 3, Incandescent
Blits	AUTO FLASH/FORCED FLASH/SUPPRESSED FLASH Fotograferingsområde med blits: Ca. 50 cm til 1,5 m
Selvutløser	Ca. 2 sekunder / ca. 10 sekunder
Bildeeffekter	10 objektiveffekter, 10 filmeffekter Totalt 100 effekter ved å multiplisere de ovenfor

■ Utskriftsfunksjon

Antall eksponeringspiksler	1600 × 600 punkter (800 × 600 punkter ved utskrift fra smarttelefon-appen)
Eksponeringsoppløsning	25 punkter/mm × 12,5 punkter/mm (635 × 318 dpi, 40 x 80 µm punkthøyde) 12,5 punkter/mm ved utskrift fra smarttelefon-appen (318 dpi, 80 µm-punkthøyde)
Eksponeringsgradering	RGB-gradering på 256 farger
Grensesnitt	Standardsamsvar: Bluetooth ver. 4.2 (BLE)

Utskriftbart bildeformat	JPEG-bilder tatt med denne enheten
Utskriftstid	Ca. 16 sekunder * Pluss 7 sekunder ved utskrift med instax-Rich Mode rett etter oppstart.
Utskriftsfunksjon	Bilder i internminnet og bilder på minnekortet kan skrives ut.
Skriv ut på nytt	Skriv ut på nytt er mulig for bilder som er lagret i utskrifthistorikken (opptil 50).

■ Annen

Funksjoner knyttet til smarttelefon-app	Smarttelefonens funksjon for bildeutskrift, fjernstyrt fotograferingsfunksjon, overføring av utskrevet bilde, funksjon for oppgradering av programvare
LCD-skjerm	3,0 tommers TFT-farge-LCD-skjerm Pikselstall: Ca. 460 000 punkter
Eksternt grensesnitt	USB type-C port (kun for lading)
Strømforsyning	Litium ion-batteri (innvendig type: kan ikke fjernes)
Ladefunksjon	Innebygd
Mulig antall utskrevne bilder	Cirka 100 (fra full lading) *Antall utskrifter avhenger av bruksforholdene.
Ladetid	Ca. 2 til 3 timer *Ladetid avhenger av temperaturen.
Hovedenhetens dimensjoner	87 mm × 122,9 mm × 36 mm (uten utstikkende deler)
Hovedenhetens vekt	Ca. 285 g
Driftsmiljø	Temperatur: 5 °C til 40 °C Fuktighet: 20 % til 80 % (ingen kondens)
Film brukt	FUJIFILM instant film "instax mini" (selges separat)

* Spesifikasjonene ovenfor kan endres for bedre ytelse.

Feilsøking

Kontroller følgende punkter før du vurderer et problem som en funksjonsfeil. Hvis problemet vedvarer selv etter handling, ta kontakt med vårt servicesenter for reparasjon eller besøk nettsiden nedenfor.

FUJIFILMs nettside: <https://global.fujifilm.com/>

Hvis følgende problem oppstår...

Problem	Mulige årsaker og løsninger
Jeg kan ikke slå på kameraet.	Batteriet kan være utladet. Vennligst lad opp kameraet.
Batteriet blir raskt utladet.	Hvis du bruker kameraet i svært kalde omgivelser, vil batteriet tømmes raskt. Hold kameraet varmt før du tar bilder.
Kameraet slår seg av under bruk.	Batterinivået kan være lavt. Vennligst lad opp kameraet.
Ladingen starter ikke.	<ul style="list-style-type: none"> Kontroller at USB-strømadapterstikket er koblet til strømuttaket. Slå av kameraet når du lader det. Hvis kameraet er på, lades det ikke opp.
Det tar for lang tid å lade.	Ved lave temperaturer kan ladingen ta noe lenger tid.
Selvutløserlampen blinker under lading.	Lad opp batteriet i et temperaturområde på +5 °C til +40 °C. Hvis du ikke kan lade batteriet innenfor dette området, ta kontakt med vårt supportcenter.
Jeg kan ikke fotografere når jeg trykker på utløserknappen.	<ul style="list-style-type: none"> Kontroller at strømmen er på. Hvis batterinivået er lavt, må du lade opp kameraet. Hvis internminnet eller minnekortet er fullt, sett inn et nytt minnekort eller slett unødvendige bilder. Bruk et minnekort formatert med denne enheten. Hvis kontaktflaten på minnekortet (den gullbelagte delen) er skitten, må du tørke det av med en myk, tørr klut. Minnekortet kan være ødelagt. Sett inn et nytt minnekort.
Jeg kan ikke fokusere kameraet.	Bruk AF/AE-låsen til å ta bilder av motiver som er vanskelige å fokusere på.
Blitsen utøses ikke.	Kontroller at innstillingen suppressed flash ikke er valgt. Velg en annen innstilling enn suppressed flash-innstillingen.
Selv om blitsen ble utløst, er bildet mørkt.	<ul style="list-style-type: none"> Kontroller at du ikke er for langt unna motivet. Ta bilder innenfor blits-rekkevidden. (Ca. 50 cm til 1,5 m) Hold kameraet korrekt slik at du ikke hindrer blitsen med fingrene.

Problem	Mulige årsaker og løsninger
Bildet er uklart.	<ul style="list-style-type: none"> • Hvis objektivet har smuss på det, for eksempel fingeravtrykk, rengjør objektivet. • Kontroller at AF-rammen er grønn før du tar et bilde.
Kameraet fungerer ikke som det skal.	<ul style="list-style-type: none"> • Det kan være en midlertidig feil. Trykk på Reset-knappen. Hvis det fortsatt ikke fungerer som det skal, ta kontakt med vårt servicesenter for reparasjon. • Batteriet kan være utladet. Vennligst lad opp kameraet.
Filmpakken kan ikke settes inn eller kan ikke settes inn på en jevn måte.	<ul style="list-style-type: none"> • Vennligst bruk FUJIFILM instant film "INSTAX mini" (andre filmer kan ikke brukes). • Rett inn det gule merket på filmpakken med det gule på kamerahuset for å sette inn filmen.
Filmen kan ikke tas ut.	<ul style="list-style-type: none"> • Filmen kan være feiljustert på grunn av støt som vibrasjoner eller fall. Legg inn en ny filmpakke. • Hvis filmen sitter fast, slå av kameraet og slå det på igjen. Hvis problemet vedvarer, fjerner du den fastklemt filmen og legger inn en ny filmpakke.
Noen eller alle de ferdige utskriftene er hvite.	Ikke åpne filmdekselet før alle filmeksponeringene er brukt. Ueksponert film vil bli eksponert for tidlig dersom dekselet åpnes. For tidlig eksponert film vil være hvit uten bilder.
Utskriften er ujevn.	<ul style="list-style-type: none"> • Ikke rist, bøy, brett eller hold på utskriften umiddelbart etter at den er skrevet ut. • Ikke blokker sporet for filmutløsning.

VIKTIG SIKKERHETSINFORMASJON

Dette produktet er utformet for å sikre brukerens sikkerhet når det håndteres riktig i samsvar med brukerveiledningen og instruksjonene som er gitt. Det er viktig at både produktet og "instax mini"-filmen håndteres korrekt og kun brukes til å skrive ut bilder som beskrevet i bruksanvisningen og i "instax mini"-filminstruksjonene. For fremtidig referanse, oppbevar brukerhåndboken på et trygt og lett tilgjengelig sted.

ADVARSEL

Dette symbolet indikerer fare, som kan føre til personskade eller død. Følg disse instruksjonene.

ADVARSEL

⚠ Hvis noen av følgende tilfeller oppstår, må du umiddelbart trekke ut den dedikerte ladekabelen, slå av kameraet og slutte å bruke det.

- Kameraet blir varmt, avgir røyk, avgir en brent lukt eller fungerer unormalt.
- Kameraet mistes i vann eller fremmedlegemer kommer inn i kameraet.

⚠ Denne enheten inneholder et innebygd batteri. Ikke utsett det for varme, kast det i en åpen ild, mist det i gulvet eller utsett det for støt.

Dette kan føre til at kameraet eksploderer.

ADVARSEL

- ⚠ Forsøk aldri å ta dette produktet fra hverandre. Du kan bli skadet.
- ⚠ Hvis kameraet ikke fungerer som det skal, må du ikke forsøke å reparere det selv, for å unngå personskade.
- ⚠ Hvis produktet mistes i gulvet eller skades slik at de indre delene er synlige, må du ikke ta på dem. Kontakt din FUJIFILM-forhandler.
- ⚠ Ikke berør noen deler på innsiden av bakdekselet. Dette kan forårsake skade.
- ⚠ Du må aldri få dette produktet vått eller håndtere det med våte hender. Dette kan føre til elektrisk støt.
- ⚠ Koble umiddelbart fra den dedikerte ladekabelen når batteriet er fulladet.
- ⚠ Må oppbevares utilgjengelig for små barn. Dette produktet kan forårsake skade i hendene på et barn.
- ⚠ Ikke dekk til eller pakk inn kameraet eller strømadapteren i en klut eller et teppe. Dette kan forårsake varmedannelse og forvrengning av kamerahuset eller forårsake brann.



"CE"-merket sertifiserer at dette produktet tilfredsstillende kravene i EU (Den europeiske unionen) angående sikkerhet, offentlig helse, miljø og forbrukerbeskyttelse. ("CE" er forkortelsen for Conformité Européenne.)

FUJIFILM erklærer herved at radioutstyrstypen "FI019" er i samsvar med direktiv 2014/53/EU.

For mer informasjon, gå til nettsiden nedenfor.

https://instax.com/mini_evo/en/spec.html

Enkel kamerabehandling

■ Håndtere kameraet og batteriet

- **FORSIKTIG** - Må ikke utsettes for ekstrem varme, som solskinn, ild eller lignende, som kan føre til en eksplosjon eller lekkasje av brannfarlig væske eller gass under bruk, lagring eller avhending.
- **FORSIKTIG** - Ikke avhend batteriet i åpen ild eller i en varm ovn, eller mekanisk knus eller kutt opp batteriet, da dette kan føre til en eksplosjon.
- **FORSIKTIG** - Må ikke utsettes for ekstremt lavt lufttrykk ved høy høyde, noe som kan føre til eksplosjon eller lekkasje av brannfarlig væske eller gass.

■ Kamerabehandling

1. **Ikke åpne filmdekselet før alle filmeksponeringene er brukt, da dette vil eksponere den gjenværende filmen for tidlig og gjøre den ubrukelig.**
2. Kameraet er en skjor gjenstand. Ikke utsett den for vann, sand eller skitt.
3. Ikke bruk en stropp som er laget for mobiltelefoner eller andre lignende elektroniske produkter. Disse stroppene er vanligvis for svake til å holde kameraet på en sikker måte. For sikkerhets skyld, bruk kun stropper som er designet for ditt kamera, og bruk kun slik som den er spesifikt tiltenkt og instruert.
4. Ikke bruk løsemidler som tynner eller alkohol for å fjerne smuss.
5. Ikke la kameraet ligge i direkte sollys eller på varme steder, slik som inne i bilen. Ikke la kameraet ligge på fuktige steder over lengre perioder.
6. Møllavvisende gass som naftalen, kan påvirke kameraet og utskriftene. Pass på å oppbevare kameraet og utskriftene på et trygt, tørt sted.
7. Vær oppmerksom på at temperaturområdet som kameraet kan brukes innenfor er +5 °C til +40 °C.
8. Vær svært nøye med å sikre at utskrevet materiale ikke bryter opphavsretten, bilderrettighetene, privatliv eller andre personlige rettigheter og ikke fornærmer offentlig anstendighet. Handlinger som krenker andres rettigheter, er i strid med offentlig anstendighet eller utgjør en plage, kan være straffbart etter lov eller på annen måte være lovpålagt.

■ Håndtere LCD-skjermen

Da LCD-skjermen lett kan skrapes eller skades av skarpe eller harde gjenstander, anbefaler vi at du setter på et beskyttelsesark (tilgjengelig i butikk) på LCD-skjermen.

■ Lade batteriet

Batteriet er ikke blitt ladet under produksjon. Lad batteriet helt opp før første gangs bruk.

Lad batteriet ved hjelp av den medfølgende ladekabelen. Ladetiden vil øke ved omgivelsestemperaturer under +10 °C eller over +35 °C. Ikke forsøk å lade batteriet ved temperaturer over +40 °C eller ved temperaturer under +5 °C, da batteriet ikke vil bli ladet.

■ Batterilevetid

Ved normale temperaturer kan batteriet lades opp igjen omtrent 300 ganger. En merkbar reduksjon i hvor lenge batteriet holder på ladingen, indikerer at det har nådd slutten av sin levetid.

■ Forsiktig: Håndtering av batteriet

Batteriet og kameraet kan bli varme å ta på etter lang tids bruk. Dette er normalt.

- **Sertifiseringsmerker er plassert inne i filmkammeret.**
- **Forholdsregler under utskrift**

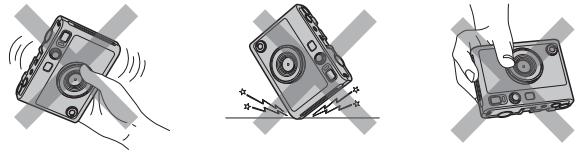

■ "instax mini"-film og utskriftbehandling

Se FUJIFILM Instant Film "instax mini"-emballasjen for bruksanvisning for film. Følg alle instruksjoner for sikker og riktig bruk.

1. Oppbevar filmen på et kjølig sted. Legg ikke filmen på et sted der temperaturen er ekstremt høy (f.eks. i en lukket bil) i mange timer.
2. Ikke punkter, revne eller skjær i filmen. Filmene må ikke brukes hvis den blir skadet.
3. Når du setter inn en film, må du bruke filmen så snart som mulig.
4. Hvis filmen har blitt oppbevart på et sted der temperaturen er ekstremt høy eller lav, må den returneres til romtemperatur før du begynner å skrive ut bilder.
5. Pass på å bruke filmen før utløpsdatoen eller "Bruk før"-datoen.
6. Unngå flyplasskontrollert bagasjeskanning og annen sterk røntgeneksponering. Effekten av dugg osv. kan vises på en ubrukt film. Vi anbefaler at du tar med deg kameraet og/eller filmen på flyet som håndbagasje. (Sjekk med hver flyplass for mer informasjon.)
7. Unngå sterkt lys, og oppbevar de utskrevne utskriftene på et kjølig og tørt sted.
8. Ikke stikk hull på eller klipp over filmen, fordi den inneholder en liten mengde kaustisk lim (alkalisk). La aldri barn eller dyr putte filmen i munnen. Pass også på at limet ikke kommer i kontakt med hud eller klær.
9. Hvis limet inne i filmen kommer i kontakt med hud eller klær, må du straks vaske det av med rikelige mengder vann. Hvis limet kommer i kontakt med øyne eller munn, må du umiddelbart vaske området med store mengder vann og kontakte lege. Merk at den alkaliske filmen forblir aktiv i ca. 10 minutter etter at bildet er skrevet ut.

■ Forholdsregler om håndtering av filmen og utskrifter

For detaljer, se instruksjoner og advarsler på emballasjen til FUJIFILM Instant Film "instax mini".



Bluetooth® enheter: Forholdsregler

VIKTIG: Les følgende merknader før du bruker produktets innebygde Bluetooth-sender.

■ Brukes bare som del av et Bluetooth-nettverk.

FUJIFILM påtar seg ikke ansvar for skader som følge av uautorisert bruk. Må ikke brukes i applikasjoner som krever en høy grad av pålitelighet, for eksempel i medisinske enheter eller andre systemer som kan ha direkte eller indirekte innvirkning på menneskeliv. Når du bruker enheten i en datamaskin og andre systemer som krever en større grad av pålitelighet enn Bluetooth-enheter, må du sørge for å ta alle nødvendige forholdsregler for å sikre sikkerheten og forhindre funksjonsfeil.

■ Bruk bare i landet der enheten ble kjøpt.

Denne enheten er i overensstemmelse med forskrifter for Bluetooth-enheter i det landet den ble kjøpt. Følg alle lokale forskrifter ved bruk av enheten. FUJIFILM tar ikke ansvar for problemer som oppstår ved bruk i andre jurisdiksjoner.

■ Trådløse data (bilder) kan fanges opp av tredjeparter.

Sikkerheten på data som er overført via trådløse nettverk, garanteres ikke.

■ Ikke bruk enheten på steder som er utsatt for magnetfelt, statisk elektrisitet eller radioforstyrrelser.

Ikke bruk senderen i nærheten av mikrobølgeovner eller på andre steder som er utsatt for magnetfelt, statisk elektrisitet eller radioforstyrrelser som kan forhindre mottak av trådløse signaler. Gjensidig forstyrrelse kan forekomme når senderen brukes i nærheten av andre trådløse enheter som opererer i 2,4 GHz-båndet.

■ Bluetooth-senderen bruker 2,4 GHz-båndet.

Maksimal radiofrekvenseffekt er 6,79 mW.

■ Denne enheten opererer med samme frekvens som kommersielle, opplærings og medisinske enheter og trådløse sendere.

Den opererer også med samme frekvens som lisensierte sendere og spesielle ikke-lisensierte lavspenningssendere som brukes i sporingssystemer for radiofrekvensidentifikasjon for monteringslinjer og i andre lignende bruksområder.

■ For å unngå forstyrrelser med de ovennevnte enhetene, må du ta følgende forholdsregler.

Bekreft at radiofrekvensidentifikasjonssenderen ikke er i drift før du bruker denne enheten. Hvis du legger merke til at denne enheten forårsaker interferens ved radiofrekvensidentifikasjonssystemet med lavspenning, kontakt en FUJIFILM representant.

■ Følgende kan straffes etter loven:

- Demontering eller modifisering av denne enheten.
- Fjerning av etiketter for enhetssertifisering.

■ Informasjon om varemerker

Bluetooth® ordmerke og logoer er registrerte varemerker som tilhører Bluetooth SIG, Inc., og all bruk av slike merker av FUJIFILM er under lisens.

Informasjon om sporbarhet i Europa**Produsent: FUJIFILM Corporation**

7-3, Akasaka 9-Chome, Minato-ku, Tokyo
Japan

Autorisert representant i Europa:**FUJIFILM Europe GmbH**

Balcke-Duerr-Allee 6, 40882 Ratingen
Tyskland

Importør i EU: FUJIFILM Europe B.V.

Oudenstaart 1, 5047 TK Tilburg
Nederland

Importør i UK: FUJIFILM UK Limited

Fujifilm House, Whitbread Way,
Bedford, Bedfordshire, MK42 0ZE
STORBRITANNIA

Hvis du har spørsmål om dette produktet, vennligst ta kontakt med en FUJIFILM autorisert forhandler, gå til nettsiden nedenfor.
<https://global.fujifilm.com/>

FUJIFILM

FUJIFILM Corporation

7-3, AKASAKA 9-CHOME, MINATO-KU, TOKYO 107-0052, JAPAN