

FUJIFILM

instax mini 41™

INSTANT CAMERA



Guida per l'Utente/Precauzioni per la sicurezza



**Prestare attenzione quando
si maneggia la cartuccia di
pellicola instax™ mini instant**

IT Non aprire lo sportello pellicola fino a quando non si sono utilizzati tutti i 10 fogli di pellicola nella cartuccia di pellicola instax™ mini caricata. L'apertura dello sportello pellicola espone la parte restante della cartuccia di pellicola inutilizzata, rendendola bianca e inutilizzabile.

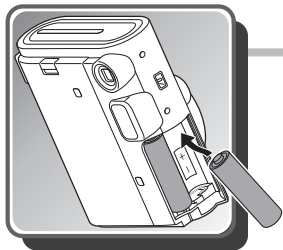

1

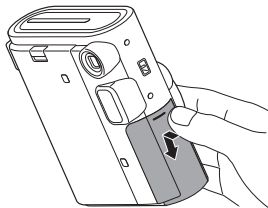

2

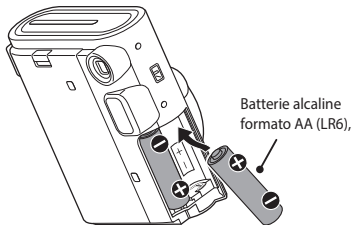

Batterie alcaline
formato AA (LR6),

3

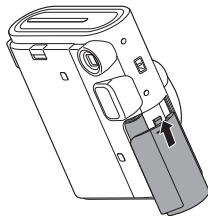



1

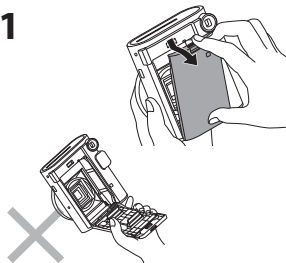

2

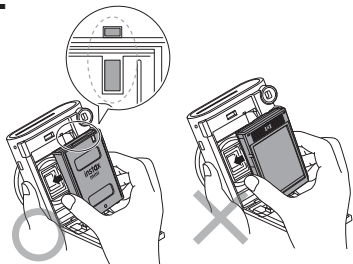

3

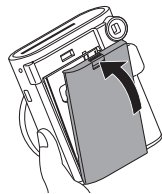

4



1

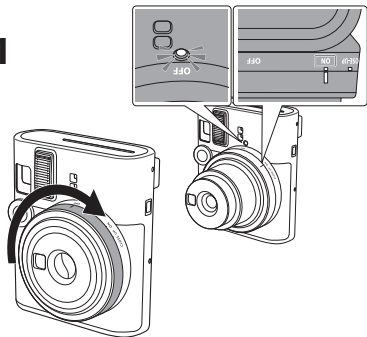

2

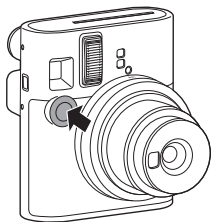

3

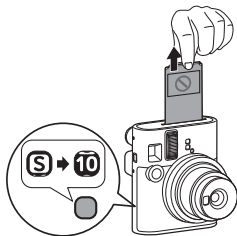



1

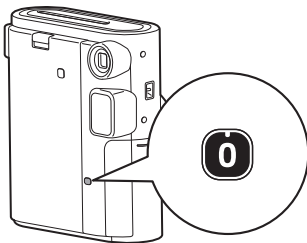

2

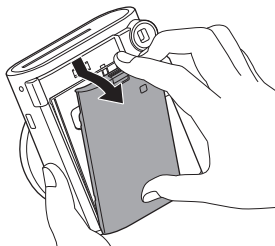

3

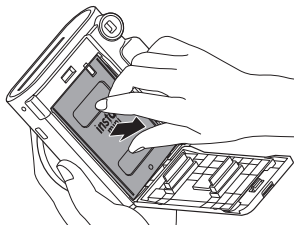

Prima dell'uso

Prima di utilizzare la fotocamera, verificare di avere quanto segue:

Accessori in dotazione

- Cinghia da polso (1)
- Batterie alcaline formato AA (LR6) (2)

- Per la modalità di inserimento delle batterie e per quella di inserimento e rimozione di un instax™ mini Film Pack, vedere le pagine da 3 a 6.

Nomenclatura delle parti

Parte anteriore

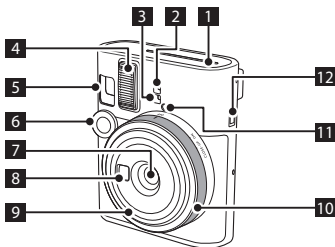

Parte posteriore

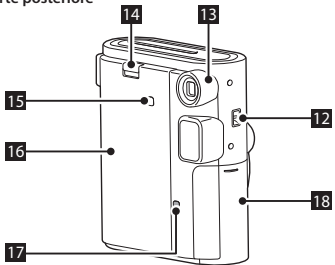

- 1 Slot di espulsione della pellicola
- 2 Sensore luminosità flash
- 3 Sensore luce esposizione automatica
- 4 Flash
- 5 Mirino (anteriore)
- 6 Pulsante di scatto
- 7 Copriobiettivo/Obiettivo
- 8 Specchio selfie
- 9 Barilotto dell'obiettivo
- 10 Anello obiettivo
- 11 Spia di ricarica flash
- 12 Occhiello per cinturino
- 13 Mirino (posteriore)
- 14 Blocco sportello della pellicola
- 15 Finestra di conferma pellicola
- 16 Sportello pellicola
- 17 Contatore pellicola
- 18 Coperchio della batteria

Scatto di foto

Non aprire il coperchio posteriore finché non si è esaurita la pellicola. Altrimenti, la parte rimanente della pellicola verrà esposta, diventerà bianca e non potrà più essere utilizzata.

1 Accendere la fotocamera ruotando il barilotto dell'obiettivo su ON.

* L'obiettivo si estende e la spia di carica del flash lampeggia e quindi si accende. (Il lampeggio indica che il flash si sta caricando.)

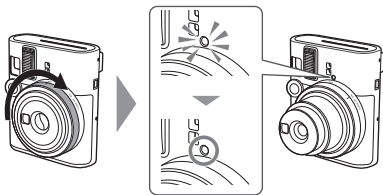

2 Impugnare la fotocamera, guardare attraverso il mirino della fotocamera per inquadrare la scena desiderata, quindi premere il pulsante di scatto.

* Non è possibile premere il pulsante di scatto mentre il flash si sta caricando.



3 Quando il suono dell'espulsione della pellicola si interrompe, afferrare il bordo della pellicola espulsa ed estrarre la pellicola. Il contatore pellicola diminuisce in ordine numerico, contando alla rovescia da "10" con ciascuna foto scattata. "0" verrà visualizzato al termine della pellicola e dopo che è stata scattata l'ultima foto.



4 Dopo aver finito di scattare foto, spegnere la fotocamera ruotando il barilotto dell'obiettivo su OFF.

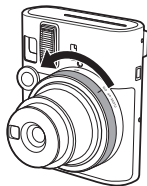

Se la fotocamera non funziona correttamente, rimuovere le batterie mentre l'alimentazione è accesa e quindi reinserirle per ripristinare la fotocamera.

Scatto di una foto in modalità primo piano

Scatto di un primo piano

La modalità primo piano consente di avvicinarsi al soggetto.

- 1 Ruotare la ghiera dell'obiettivo nella posizione "PRIMO PIANO" per estrarre l'obiettivo in avanti. Il campo visivo del mirino passa all'impostazione di scatto ravvicinato.

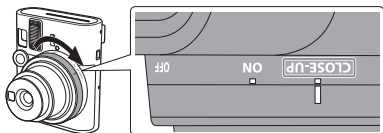

- 2 Tenere la fotocamera in modo che il simbolo  nel mirino si trovi al centro del soggetto, quindi scattare una foto.

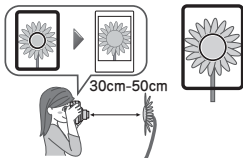

Scatto di un autoritratto

La modalità primo piano consente di scattare selfie migliori. Confermare la composizione utilizzando lo specchio selfie nella parte anteriore dell'obiettivo, dopodiché è possibile scattare una foto.

- 1 Ruotare la ghiera dell'obiettivo nella posizione "PRIMO PIANO" per estrarre l'obiettivo in avanti.
- 2 Tenere la fotocamera saldamente in modo che il proprio viso si trovi a una distanza da 30 a 50 cm dall'estremità dell'obiettivo.

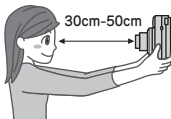

- 3 Se l'inquadratura riflessa nello specchio è corretta, quindi premere il pulsante di scatto per scattare la foto.

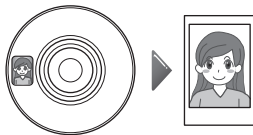

Precauzioni quando si scattano foto

Precauzioni quando si regge la fotocamera



Modo corretto di tenere la fotocamera

Non coprire il flash con le dita

Non coprire il sensore di luce del flash e il sensore luce esposizione automatica con le dita

- Fare attenzione affinché le dita e la cinghia non coprano il sensore luce flash, il sensore luce esposizione automatica, il flash, l'obiettivo o l'alloggiamento di espulsione pellicola.
- Tenere la fotocamera in modo che il flash si trovi in alto quando si scatta una foto orizzontale.
- Non scattare foto in luoghi in cui è vietata la fotografia con flash.
- Non afferrare l'obiettivo quando si impugna la fotocamera. Le foto finite potrebbero essere alterate negativamente.
- Guardare nel mirino in modo che il riferimento  nel mirino appaia al centro del soggetto.
- Quando si preme il pulsante di scatto, fare attenzione a non toccare l'obiettivo.
- **Quando si scattano foto al buio, reggere saldamente la fotocamera per evitare sfocature, poiché il tempo di posa potrebbe essere lento.**

Distanze per la modalità normale e la modalità primo piano

- In modalità normale, scattare una foto a una distanza di almeno 0,5 m dal soggetto. La portata effettiva del flash va fino a circa 2,2 m.
- Utilizzare la modalità primo piano quando si regge la fotocamera a una distanza inferiore a 0,5 m dal soggetto. La modalità primo piano consente di scattare foto a una distanza compresa tra 30 e 50 cm dal soggetto.

Stato della spia di carica del flash e risoluzione dei problemi

Stato spia di ricarica flash	Descrizione
Accesa	Pronta a scattare una foto.
Spento	La fotocamera è spenta.
Lampeggio lento	Il flash è in carica. Attendere finché la spia di ricarica non smette di lampeggiare e si accende.
Lampeggio lento e lampeggio rapido ripetuti	La tensione della batteria è bassa.
Lampeggio rapido	Si è verificato un errore. <ul style="list-style-type: none">• La pellicola si è inceppata.• Posizione ghiera obiettivo non corretta.• Altro errore

Problema	Soluzione
La tensione della batteria è bassa	Sostituire le batterie con batterie nuove (batterie alcaline).
Pellicola inceppata	Non estrarre la pellicola con la forza, rimuovere le batterie e reinserire batterie nuove (batterie alcaline). Potrebbe essere possibile espellere la pellicola.
Posizione ghiera obiettivo non corretta.	Impostare la ghiera dell'obiettivo nella posizione corretta.
Altro	La fotocamera potrebbe non funzionare correttamente. Rimuovere e reinserire le batterie quando l'alimentazione è accesa.

IMPORTANTI AVVISI DI SICUREZZA

- **Non utilizzare questo prodotto e i suoi accessori per uno scopo diverso da quello dello scatto di foto.**
- **Questo prodotto è stato progettato pensando alla sicurezza, ma comunque leggere attentamente le seguenti precauzioni di sicurezza e quindi utilizzare il prodotto correttamente.**





AVVERTENZA

Questo simbolo indica un pericolo che potrebbe provocare lesioni o la morte. Seguire queste istruzioni.

ATTENZIONE

Indica una questione che potrebbe causare lesioni o danni fisici se ignorata o gestita in modo errato.

AVVERTENZA

-  Non tentare mai di smontare il prodotto. Potrebbero verificarsi scosse elettriche.
-  Non toccare questo prodotto se la parte interna viene esposta a causa di cadute, ecc. Questo prodotto contiene circuiti ad alta tensione che potrebbero causare scosse elettriche.
-  Non maneggiare il prodotto con le mani bagnate. Potrebbero verificarsi scosse elettriche.
-  Se si nota qualche anomalia, per esempio la fotocamera (la batteria) si surriscalda, emette fumo o produce un odore di bruciato, rimuovere immediatamente le batterie. Potrebbero verificarsi incendi o ustioni (fare attenzione a non ustionarsi durante la rimozione delle batterie).

- ⚠ Non scattare mai foto con flash di persone che vanno in bicicletta, sono alla guida di auto, usano uno skateboard, si trovano a cavallo e simili. Il flash può sorprendere e distrarre il conducente e spaventare gli animali, o causare in altro modo un incidente.
- ⚠ Se la fotocamera dovesse cadere in acqua o se l'acqua, pezzi di metallo o altri oggetti estranei dovessero penetrare all'interno della fotocamera, rimuovere immediatamente le batterie. Potrebbero verificarsi dei cortocircuiti e causare incendi.
- ⚠ Non utilizzare la fotocamera in luoghi in cui vi sono gas infiammabili, nei pressi di benzina, benzene, solventi per vernici o altre sostanze instabili che possono sprigionare vapori pericolosi. La mancata osservanza potrebbe provocare esplosioni o incendi.
- ⚠ Conservare il prodotto fuori dalla portata di neonati e bambini piccoli. Potrebbero verificarsi lesioni.
- ⚠ Non smontare o riscaldare le batterie, non gettarle nel fuoco o metterle in cortocircuito elettrico. Le batterie potrebbero rompersi.
- ⚠ Utilizzare solo batterie AA (LR6). Potrebbero verificarsi generazione di calore o incendi se si utilizzano altre batterie.
- ⚠ Tenere le batterie fuori dalla portata dei neonati. Un neonato potrebbe ingoiare accidentalmente una batteria. In caso di ingestione di una batteria, consultare immediatamente un medico.

⚠ ATTENZIONE

- ⚠ Se la fotocamera non funziona correttamente, per evitare lesioni non tentare di ripararla da soli.
- ⚠ Non toccare le parti all'interno del coperchio posteriore. Ciò potrebbe causare lesioni.
- ⚠ Non coprire o avvolgere la fotocamera in un panno o in una coperta. Ciò può provocare accumulo di calore con conseguente deformazione della struttura esterna o provocare un incendio.

- ⚠ L'utilizzo di un flash troppo vicino agli occhi di una persona potrebbe influenzerne negativamente la vista per un breve periodo. Fare attenzione quando si scattano foto di neonati e bambini piccoli.
- ⚠ Fare attenzione a non commettere errori con le polarità \oplus e \ominus quando si inseriscono le batterie AA (LR6). Potrebbero verificarsi danni all'ambiente circostante a causa di danni alla fotocamera o fuoriuscita del liquido della batteria.
- ⚠ Non toccare le parti in movimento all'interno della fotocamera. Ciò potrebbe provocare lesioni.



Il marchio "CE" certifica che questo prodotto soddisfa i requisiti dell'UE (Unione Europea) per quanto riguarda la sicurezza, la salute pubblica, l'ambiente e la tutela dei consumatori. ("CE" è l'abbreviazione di Conformità Europea.)

- **I display della conformità alle normative richieste per legge si trovano all'interno del coperchio posteriore della fotocamera.**

■ Precauzioni quando si maneggia la fotocamera

- 1. Aprire lo sportello della pellicola solo dopo aver usato tutte e 10 le pellicole nella cartuccia instax™ mini caricata. L'apertura dello sportello della pellicola esporrà il resto della cartuccia inutilizzata, facendola diventare bianca e rendendola inutilizzabile.**
- La fotocamera è uno strumento di precisione, quindi non bagnarla, non lasciarla cadere o sottoporla a urti. Inoltre, non posizionare la fotocamera in luoghi in cui sarà esposta a sabbia o ghiaia.
- Per rimuovere lo sporco, non utilizzare solventi, come diluenti per vernici o alcool.
- La presenza di sporco o polvere nel vano pellicola compromette la finitura della stampa. Non lasciare che il vano pellicola si sporchi o si impolveri.
- Non lasciare la fotocamera in un veicolo a motore chiuso, in un altro luogo molto caldo, in un luogo umido, sulla spiaggia, ecc. per qualsiasi periodo di tempo.
- La presenza di gas contenente antitarme può compromettere gravemente la fotocamera e la pellicola. Evitare di tenere la fotocamera e le pellicole in cassette, ecc. insieme a palline antitarme.
- L'intervallo delle temperature di funzionamento di questa fotocamera è compreso tra +5 °C e +40 °C.
- Quando si scattano foto, prestare attenzione a non violare i diritti delle altre persone, quali il copyright, i diritti d'immagine e la privacy o l'ordine pubblico. Qualsiasi azione che violi i diritti delle altre persone, o è contraria all'ordine pubblico o morale, o costituisce un disturbo, è soggetta a sanzioni legali e richieste di risarcimento danni.
- Questa fotocamera è per uso domestico generico. Non è adatta alla fotografia commerciale e ad altre applicazioni che comportano l'utilizzo di un grande numero di stampe.

10. Prima di utilizzare un cinturino disponibile in commercio, controllare la resistenza del cinturino. Prestare particolare attenzione quando si utilizza un cinturino per telefoni cellulari e smartphone, perché tali cinturini sono realizzati per dispositivi leggeri. Si consiglia pertanto di utilizzare accessori originali.
11. Se non si utilizza la fotocamera per un periodo prolungato, rimuovere le batterie e riporla dove potrà evitare calore, polvere e umidità.
12. Togliere terra e polvere dalla finestra del mirino, ecc. con un soffiatore d'aria e strofinando delicatamente con un panno morbido.

■ Precauzioni durante la stampa



■ Gestione di instax™ mini Film e delle foto

Per dettagli sulla gestione della pellicola e delle foto, vedere le istruzioni riportate sulla confezione di FUJIFILM Instant Film instax™ mini.

1. Conservare la pellicola in un luogo fresco e asciutto. In particolare, non lasciare la pellicola in un luogo estremamente caldo, per esempio in un veicolo a motore chiuso, per un lungo periodo di tempo.
2. Non praticare un foro nella pellicola né strappare o tagliare la pellicola. Non utilizzare una pellicola danneggiata.
3. Utilizzare la pellicola il più presto possibile dopo averla inserita nella fotocamera.
4. Se la pellicola è stata tenuta in un luogo dove la temperatura è estremamente alta o bassa, prima di scattare le foto lasciare che si adegui alla temperatura normale.

5. Utilizzare la pellicola prima della data di scadenza riportata sulla confezione.
6. Evitare l'ispezione del bagaglio da stiva in aeroporto e altre forti esposizioni ai raggi X. La pellicola non utilizzata è suscettibile all'effetto di offuscamento, ecc. Raccomandiamo di trasportare le pellicole sugli aeromobili nel bagaglio a mano (per ulteriori informazioni, consultare l'aeroporto competente).
7. Evitare di esporre le foto a una luce forte e conservarle in un luogo fresco e asciutto.
8. Non tagliare o smontare la pellicola instax™ mini Film, poiché contiene pasta alcalina nera caustica. Prestare particolare attenzione a non consentire che neonati o animali domestici si mettano la pellicola in bocca. Inoltre, fare attenzione in modo che la pasta non entri a contatto con la pelle e gli abiti.
9. Se si tocca accidentalmente la pasta di pellicola non utilizzata, lavarla via immediatamente con abbondante acqua. Se la pasta viene a contatto con gli occhi o la bocca, lavare l'area e quindi rivolgersi a un medico. L'alcalinità di questa pellicola si indebolisce 10 minuti circa dopo l'espulsione della foto dalla fotocamera.
10. Non conservare le foto in una busta sigillata, in quanto ciò potrebbe provocarne lo scolorimento.
11. Non toccare la pellicola durante lo sviluppo.

■ Precauzioni quando si maneggia la pellicola

Per i dettagli, vedere le istruzioni sulla confezione di FUJIFILM instax™ mini Instant Film.



Note sullo smaltimento della fotocamera



Smaltimento di apparecchiature elettriche ed elettroniche in abitazioni private
Smaltimento di attrezzature elettriche ed elettroniche usate
(applicabile nell'Unione Europea e in altri Paesi europei con sistema di raccolta differenziata)

Questo simbolo sul prodotto, oppure nel manuale e nella garanzia e/o sulla confezione, indica che il prodotto non deve essere trattato come rifiuto domestico. Deve essere portato invece presso un punto di raccolta appropriato per il riciclaggio di apparecchiature elettriche ed elettroniche. Assicurandosi che questo prodotto sia smaltito correttamente si contribuirà a prevenire potenziali conseguenze negative per l'ambiente e la salute umana, che potrebbero altrimenti essere causate da un inappropriato smaltimento del prodotto. Il riciclaggio dei materiali aiuterà a conservare le risorse naturali. Per informazioni più dettagliate sul riciclaggio di questo prodotto, contattare l'ufficio locale competente, il servizio di smaltimento dei rifiuti domestici o il negozio presso il quale è stato acquistato il prodotto. In Paesi al di fuori dell'UE: se si desidera smaltire questo prodotto, contattare le autorità locali per avere ulteriori informazioni sulle modalità di smaltimento corrette.



Questo simbolo sulle batterie o sugli accumulatori indica che tali batterie non devono essere trattate come rifiuti domestici.

Per i clienti in Turchia:

EEE Conforme alla Direttiva.

Caratteristiche

Pellicola utilizzata	FUJIFILM instax™ mini Instant Film (venduta separatamente)
Dimensioni della foto	62 mm x 46 mm
Obiettivo	2 componenti, 2 elementi, f = 60 mm, 1:1,7
Mirino	Mirino a immagine reale, 0,37x, con punto di mira Presenta la funzione di correzione di parallasse per la modalità primo piano
Gamma di ripresa	0,3 m e oltre (utilizzare la modalità primo piano da 0,3 m a 0,5 m)
Otturatore	Otturatore elettronico programmato Da 1/2 a 1/250 sec. Sincro lento per scarsa luminosità
Controllo esposizione	Automatico, da Lv 5,0 a 14,5 (ISO 800)
Espulsione del film	Automatica
Tempo di sviluppo pellicola	Circa 90 secondi (varia in base alla temperatura ambiente)
Flash	Flash ad attivazione costante (regolazione automatica della luce), tempo di riciclo: 7 secondi o meno (quando si usano batterie nuove), portata del flash effettiva: da 0,3 a 2,2 m

Alimentazione	<p>Due batterie alcaline formato AA (LR6), capacità: circa 10 instax™ mini film pack da 10 scatti ciascuno (dipende dalle condizioni di utilizzo)</p> <p>* Le batterie in dotazione sono per un uso di prova. Quando si esauriscono, sostituirle con batterie nuove (batterie alcaline). Le prestazioni delle batterie alcaline variano a seconda della marca.</p> <p>* Non è possibile utilizzare batterie al manganese.</p>
Tempo di spegnimento automatico	Dopo 5 minuti
Altro	Include contatore di pellicola e finestra di conferma del film pack
Dimensioni (W x H x D)	104,5 mm x 122,5 mm x 67,5 mm
Peso	345 g (senza batterie, cinturino e pellicola)

Informazioni per la tracciabilità in Europa

Produttore: FUJIFILM Corporation
7-3, Akasaka 9-Chome, Minato-ku, Tokyo
Giappone

Rappresentante autorizzato in Europa:
FUJIFILM Europe GmbH
Balcke-Duerr-Allee 6, 40882 Ratingen
Germania

Importatore UE: FUJIFILM Europe B.V.
Oudenstaart 1, 5047 TK Tilburg
Paesi Bassi

Importatore Regno Unito: FUJIFILM UK Limited
Fujifilm House, Whitbread Way,
Bedford, Bedfordshire, MK42 0ZE
Regno Unito

[**en**] If you have any inquiries about this product, please contact a FUJIFILM authorized distributor or dealer, or access the website below.

[**de**] Wenn Sie Fragen zu diesem Produkt haben, wenden Sie sich bitte an einen von FUJIFILM autorisierten Händler oder Vertriebspartner oder besuchen Sie die untenstehende Website.

[**fr**] Si vous avez des questions concernant ce produit, veuillez contacter un distributeur ou un revendeur FUJIFILM agréé ou visitez le site Internet suivant.

[**es**] Si tiene alguna pregunta sobre este producto, póngase en contacto con un vendedor o un distribuidor de FUJIFILM autorizados o acceda al sitio web siguiente.

[**zht**] 如果對本產品有任何疑問，請與經過授權的FUJIFILM的分銷商或經銷商取得聯繫，或訪問以下網站聯繫我們。

[**ko**] 이 제품에 관한 문의 사항은 FUJIFILM 공식 대리점 또는 판매점에 문의하시거나 아래의 웹사이트를 방문하십시오.

[**pt**] Caso tenha alguma questão acerca deste produto, por favor, contacte um distribuidor ou revendedor autorizado FUJIFILM, ou acesse ao website abaixo.

[**ru**] Если у Вас есть любые вопросы относительно этого изделия, обратитесь к авторизованному дистрибьютору или дилеру FUJIFILM, либо посетите следующий веб-сайт.

[**it**] In caso di domande relative al prodotto, contattare un rivenditore o un distributore autorizzato FUJIFILM o accedere al sito web riportato di seguito.

[**nl**] Als u vragen heeft over dit product, neem dan contact op met een geautoriseerde FUJIFILM-distributeur of -dealer, of ga naar onderstaande website.

[**pl**] Jeśli masz jakieś pytania dotyczące tego produktu, skontaktuj się z autoryzowanym dystrybutorem lub sprzedawcą FUJIFILM, albo odwiedź witrynę internetową podaną poniżej.

[**cs**] Máte-li jakékoli dotazy týkající se tohoto výrobku, obraťte se prosím na oprávněného distributora či prodejce společnosti FUJIFILM nebo navštivte níže uvedené webové stránky.

[**sk**] Ak máte akékoľvek otázky týkajúce sa tohto výrobku, kontaktujte autorizovaného distribútora alebo predajcu výrobkov od spoločnosti FUJIFILM, alebo si pozrite nižšie uvedenú webovú stránku.

[**hu**] A termékkel kapcsolatos bármely kérdésével kérjük, keresse fel a FUJIFILM egyik hivatalos forgalmazóját vagy kereskedőjét, vagy látogasson el az alábbi weboldalra.

[**uk**] Якщо маєте якісь запитання щодо цього виробу, будь ласка, зверніться до вповноваженого представника чи дилера FUJIFILM або завітайте на сайт, указаний далі.

<https://global.fujifilm.com/>

FUJIFILM

FUJIFILM Corporation

7-3, AKASAKA 9-CHOME, MINATO-KU, TOKYO 107-0052, JAPAN