

# FUJIFILM

## instax mini LiPlay<sup>MC</sup>

APPAREIL INSTANTANÉ HYBRIDE

Guide de l'utilisateur (version complète)



- Ce Guide de l'utilisateur (version complète) est destiné à un appareil photo avec la version 3,07 ou ultérieure du micrologiciel. Si la version du micrologiciel est antérieure à 3,07, les fonctions et les écrans peuvent différer de ceux présentés dans les explications.
- Téléchargez le micrologiciel le plus récent à partir du site web de FUJIFILM.

### Licences du Groupe Indépendant JPEG (IJG)

Ce logiciel se base en partie sur le travail du Groupe Indépendant JPEG.

© 2024 FUJIFILM Corporation. Tous droits réservés.



Veuillez retirer la feuille de protection avant utilisation.



### Précautions sur la manipulation de la cassette de films INSTAX MINI

N'ouvrez pas le couvercle arrière de l'appareil tant que les 10 feuilles du paquet de films instantanés INSTAX MINI n'ont pas été utilisées. L'ouverture de la porte exposera tous les films restants et les rendra inutilisables.



### Removing a memory card

To remove a memory card, press down on it with your finger, then gently release the pressure on the card to eject from the card slot.

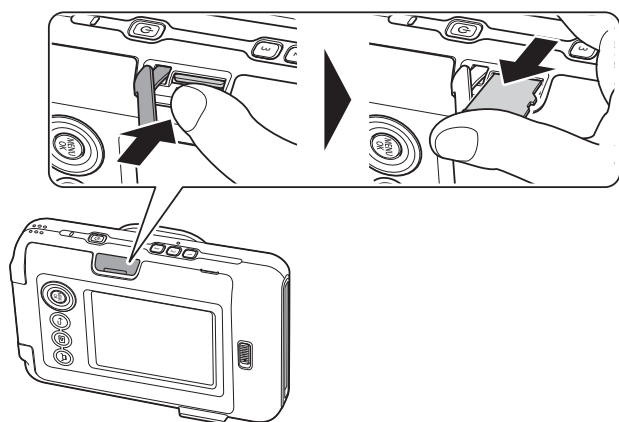

## Table des matières

Avant l'utilisation .....	4	Différents types de prises de vue .....	17
Remarques sur la mise au rebut de l'appareil photo.....	4	Prise de vue à l'aide du retardateur .....	17
À propos de cet appareil photo .....	4	Prise de vue à l'aide du Flash.....	17
Fonctions principales.....	4	Prendre une photo de vous-même (Selfie).....	17
Fonctions disponible avec l'application pour smartphone.....	4	Prise de vue avec le verrouillage AF/AE .....	18
Noms des pièces .....	5	Impression à partir de l'Historique d'impression .....	18
Moniteur LCD .....	7	Utilisation d'une carte mémoire.....	19
Utilisation du Bouton sélection .....	8	Insertion d'une carte mémoire .....	19
Fixation de la dragonne .....	8	Utilisation du Menu de prise de vue.....	20
Charge de la batterie .....	9	Utilisation du Menu de lecture .....	20
Indication d'état de la charge .....	9	Utilisation du Menu de configuration .....	21
Mise sous/hors tension.....	9	Fonctions disponibles en liaison avec l'application pour smartphone INSTAX MINI LIPLAY .....	22
Vérification du niveau de la batterie.....	9	Fonction audio .....	22
Réglages initiaux .....	10	Prise de vue à distance .....	22
Chargement/déchargement de la cassette de film INSTAX MINI.....	11	Fonction de raccourci.....	22
Chargement de la cassette de film .....	11	Impression directe.....	22
Déchargement d'une cassette de film utilisée.....	12	Sauvegarde des photos imprimées sur votre smartphone ...	22
Prise de vue de base et lecture .....	12	Caractéristiques .....	22
Prise de vue.....	12	Dépannage .....	23
Lecture des images.....	13	AVIS DE SÉCURITÉ IMPORTANT .....	24
Changement de l'affichage de l'écran de lecture .....	13	Comment prendre soin de son appareil photo.....	25
Impression .....	14	Périphériques Bluetooth® : Précautions .....	26
Témoin de film restant .....	14		
Sélection du cadre et du filtre.....	15		
Sélection du cadre.....	15		
Sélection du filtre.....	15		
Enregistrer du son sur les images.....	15		
Enregistrer du son lors de la prise de vue .....	15		
Enregistrement de son lors de la lecture.....	16		

## Avant l'utilisation

Avant d'utiliser l'appareil photo, vérifiez ce qui suit :

### Accessoires fournis

- Câble USB de type C (1)  
(BO38A34001)
- Dragonne (1)
- Guide d'utilisation (1)



Notez que l'adaptateur secteur USB n'est pas inclus, mais est généralement fourni avec votre smartphone.

## Remarques sur la mise au rebut de l'appareil photo

Cet appareil photo est équipé d'une batterie lithium-ion intégrée.

Lorsque vous mettez l'appareil photo au rebut, suivez la réglementation locale et mettez-le correctement au rebut. N'essayez pas de retirer la batterie intégrée. Vous pourriez vous blesser.

Pour qu'un produit en fin de vie soit correctement mis au rebut aux États-Unis, veuillez appeler le +1 800 800 3854 Option #1 INSTAX.

## À propos de cet appareil photo\*1

### Fonctions principales

- Vous pouvez prendre une photo tout en consultant l'écran LCD et la sauvegarder dans la mémoire de l'appareil photo ou sur la carte micro SD.
- Vous pouvez sélectionner une photo dans la photothèque et l'imprimer grâce à la fonction d'impression INSTAX.
- Vous pouvez modifier vos photos avec les cadres et filtres photographiques intégrés.
- Vous pouvez sauvegarder votre photo avec le son enregistré.
- Équipé d'un miroir sur l'avant pour prendre facilement des selfies.

### Fonctions disponibles avec l'application pour smartphone

Naviguez vers votre boutique d'applications pour smartphone et téléchargez l'application gratuite pour smartphone FUJIFILM INSTAX MINI LIPLAY. (p. 10) Grâce à l'application pour smartphone INSTAX MINI LIPLAY, vous pouvez :

- **Fonction audio**  
Enregistrez des sons avec l'appareil photo, convertissez-les en code QR et imprimez le code QR sur une photo. Le son enregistré peut s'écouter via votre smartphone en scannant le code QR imprimé avec le smartphone.
- **Prise de vue à distance**  
Contrôlez l'appareil photo avec votre smartphone pour la prise de vue à distance.
- **Fonction de raccourci**  
Appuyez sur l'une des 3 touches de raccourci situées sur le côté de l'appareil photo pour ajouter un cadre à votre photo. Ou sinon, utilisez l'application pour smartphone pour attribuer vos modèles préférés aux 3 touches de raccourci.
- **Impression directe**  
Transférez une photo de votre smartphone vers l'appareil photo et imprimez-la avec la fonction d'impression INSTAX. Avant de transférer la photo, vous pouvez utiliser l'application pour smartphone pour déplacer, basculer, agrandir ou réduire la taille de la photo.
- **Sauvegarde des photos imprimées sur votre smartphone**  
Vous pouvez sauvegarder les photos imprimées, prises avec l'appareil photo, dans l'application pour smartphone. Vous pouvez ajouter des cadres INSTAX à vos photos et les sauvegarder sur votre smartphone.

\*1 Les fonctions et spécifications peuvent changer, suite aux mises à jour de l'application et du micrologiciel.



## Noms des pièces

### Avant

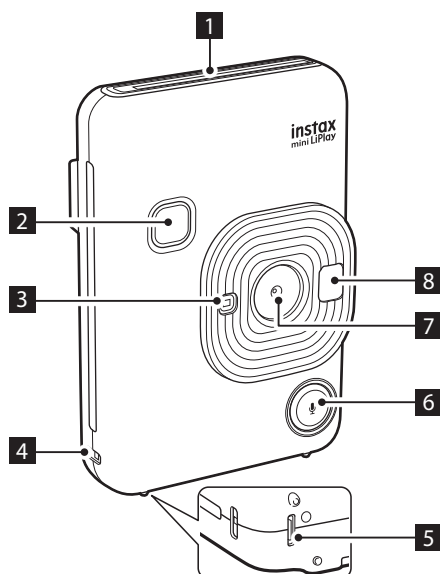

- 1** Fente d'éjection du film
- 2** Déclencheur  
Décidez de la composition et appuyez sur le déclencheur jusqu'à mi-course pour mettre au point. Après avoir vérifié que la mise au point est correcte, appuyez à fond pour prendre la photo.
- 3** Flash/Témoin du retardateur  
S'allume et clignote selon le réglage. Le voyant s'illumine quand le flash est utilisé et clignote pendant une prise de vue à l'aide du retardateur. Il s'allume également pendant la charge et s'éteint quand la charge est finie.
- 4** Crochet pour dragonne
- 5** Port USB de type C  
Prise USB\*2 pour la charge.
- 6** Touche (son)  
Vous pouvez sonoriser l'INSTAX que vous créez en appuyant sur la touche de l'écran de prise de vue. Appuyez sur la touche pour accéder au mode enregistrement et l'icône d'enregistrement s'affiche dans le coin supérieur droit de l'écran LCD. Après avoir appuyé à fond sur la touche de prise de vue, vous pouvez enregistrer des sons. (Jusqu'à 10 secondes)

### Arrière

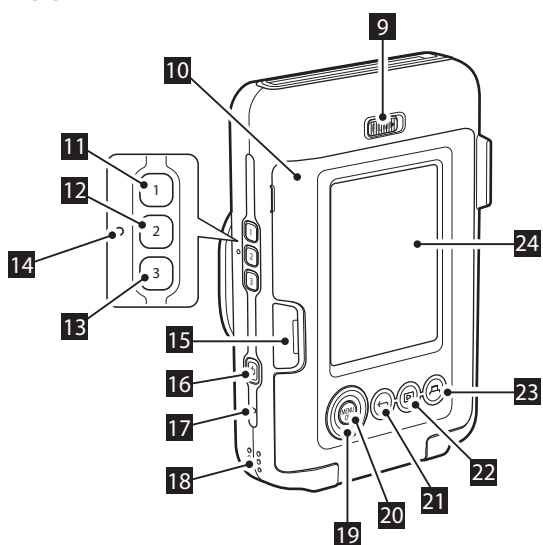

- 7** Objectif
- 8** Miroir selfie  
Vous pouvez vous voir dans le miroir selfie pour vérifier la composition avant de prendre la photo.
- 9** Verrou de la porte du film
- 10** Porte du film  
Pour insérer ou retirer la cassette de film, faites coulisser le verrou de la porte du film pour libérer le verrou et soulevez la porte du film. N'ouvrez pas la porte du film avant que le film ait été entièrement utilisé.
- 11** 1 (Bouton de raccourci pour sélectionner le cadre 1)
- 12** 2 (Bouton de raccourci pour sélectionner le cadre 2)
- 13** 3 (Bouton de raccourci pour sélectionner le cadre 3)  
Avec LIPLAY, vous pouvez ajouter des cadres à vos photos. Vous pouvez télécharger des cadres à partir de l'application et enregistrer vos cadres préférés avec les touches de raccourci 1, 2 et 3 des cadres.
- 14** Touche Reset\*3  
Si l'appareil photo ne fonctionne pas correctement, appuyez sur cette touche pour le forcer à s'éteindre. Après avoir appuyé sur la touche reset, éteignez l'appareil photo avec l'interrupteur d'alimentation, puis rallumez-le et démarrez l'appareil photo. N'utilisez pas la touche reset si l'appareil photo fonctionne correctement. Vos données photo pourraient être perdues.
- 15** Fente de la carte Micro SD
- 16** Touche (alimentation)
- 17** Microphone  
Vous pouvez enregistrer jusqu'à 10 secondes d'audio à l'aide du microphone. Un code QR pour l'audio enregistré peut être imprimé avec l'image prise.

\*2 Il n'est pas possible de transférer des données par la prise USB.

\*3 Si l'appareil photo ne fonctionne pas correctement, appuyez sur la touche reset pour réinitialiser l'appareil photo.

**18** Haut-parleur

**19** Touche de sélection (⬆️⬇️⬅️⬇️)

**20** Touche MENU/OK

**21** Touche ↶ (retour)

**22** Touche ▶️ (lecture)

Vous pouvez examiner les images prises sur le moniteur LCD. Sélectionnez une image avec la Touche de sélection et appuyez sur la touche ▶️ (lecture) pour examiner l'image.

Appuyez à fond sur le déclencheur pour revenir à l'écran de prise de vue.

**23** Touche 🖨️ (imprimer)

Vous pouvez sélectionner une image prise et l'imprimer. Vous avez le choix entre une impression ordinaire et une impression avec audio.

**24** Moniteur LCD

Quand l'alimentation est activée, le moniteur LCD affiche l'écran de prise de vue.

- Appuyez sur la touche ▶️ (lecture) pour passer de l'écran de prise de vue à l'écran de lecture.
- Appuyez sur le déclencheur pour passer de l'écran de lecture à l'écran de prise de vue.

Appuyez sur la touche ↶ (retour) pendant l'affichage de l'écran de prise de vue ou de l'écran de lecture pour afficher les informations sur le moniteur LCD.

## Moniteur LCD

Lorsque vous mettez l'appareil photo sous tension, l'écran de prise de vue s'affiche sur le moniteur LCD.

- Pour passer de l'écran de prise de vue à l'écran de lecture, appuyez sur  (lecture).
- Pour passer de l'écran de lecture à l'écran de prise de vue, appuyez sur le déclencheur.

Lorsque l'écran de prise de vue ou l'écran de lecture est affiché, appuyez sur  (Retour) pour afficher les informations suivantes sur le moniteur LCD.

### Écran de prise de vue



### Écran de lecture

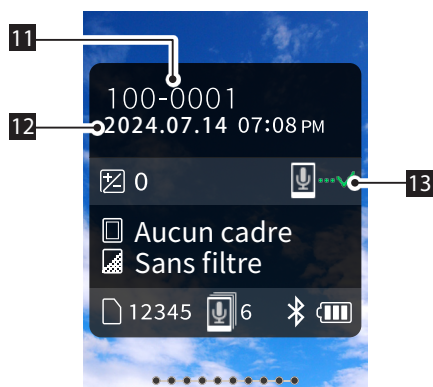

- 1 Date et heure actuelles
- 2 Correction d'exposition
- 3 Nom de l'image
- 4 Nom du filtre
- 5 Nombre d'images disponibles\*4
- 6 Nombre d'images « Imprimer avec son » en attente d'envoi à l'application pour smartphone INSTAX MINI LIPLAY
- 7 Témoin de film restant
- 8 Témoin d'état de la connexion Bluetooth
- 9 Témoin du niveau de batterie
- 10 Témoin du flash
- 11 Témoin du n° d'image
- 12 Informations sur la date/heure de la prise de vue
- 13 Témoin du statut de transmission des images « Imprimer avec son »

### ■ Affichage du bouton de sélection des fonctions guide



Lors du démarrage ou du changement d'écrans (écran de prise de vue ↔ écran de lecture), le bouton de sélection des fonctions guide apparaît brièvement.







BOUTON SÉLECTION DES FONCTIONS GUIDE

\*4 Lorsque vous utilisez la MEM. INT,  s'affiche. L'icône s'affiche en rouge lorsque le nombre d'images supplémentaires pouvant être enregistrées dans la mémoire interne est inférieur ou égal à 10.

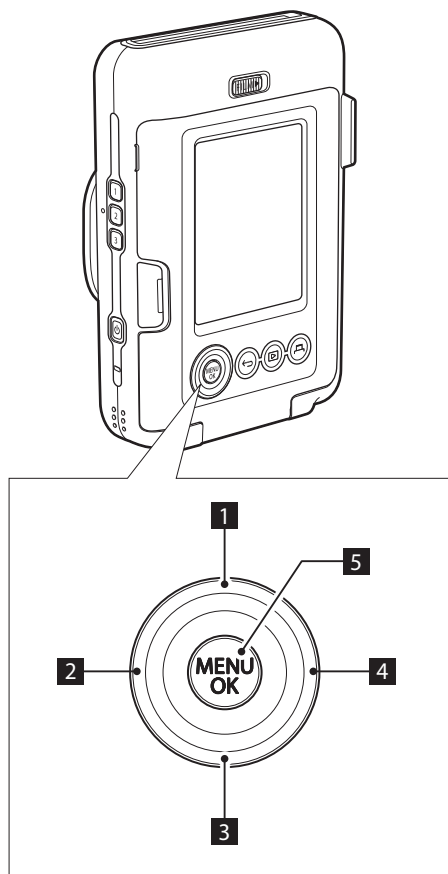
## Utilisation du Bouton sélection

Les touches  (haut, bas, gauche et droite) permettent de sélectionner des éléments de menu etc. ou de rappeler les fonctions attribuées aux touches . Le touche [MENU/OK] permet d'afficher le menu ou d'effectuer une sélection.



- 1  Déplacer vers le haut
- 2  Déplacer vers la gauche
- 3  Déplacer vers le bas
- 4  Déplacer vers la droite
- 5 Affichage du menu/Effectuer la sélection

## Fixation de la dragonne

Fixez la dragonne comme montré ci-dessous.

- Pour éviter de laisser tomber l'appareil photo, mettez la dragonne autour de votre poignet lorsque vous le transportez ou prenez des photos. L'appareil photo risque d'être endommagé si il tombe.

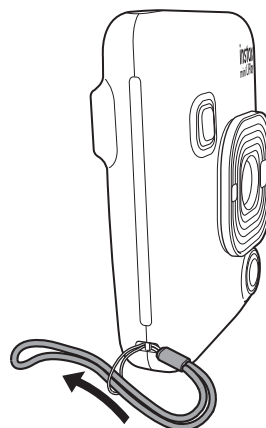

## Charge de la batterie

- ⚠ Éteignez l'appareil photo avant de charger la batterie. La batterie ne se charge pas si l'appareil photo est sous tension.

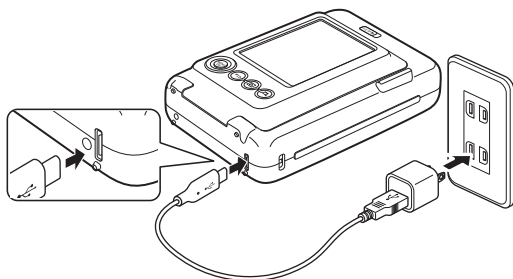

Connectez l'appareil photo et un adaptateur CA USB fourni avec votre smartphone à l'aide du câble USB de type C fourni, puis connectez l'adaptateur CA USB à une prise secteur intérieure.

- Le temps de charge est d'environ 2 à 3 heures.

## Indication d'état de la charge

Pendant la charge	Le voyant du retardateur s'allume.
Charge terminée	Le voyant du retardateur s'éteint.
Erreur de charge	Le voyant du retardateur clignote.

### Charge à partir d'un ordinateur :

- Connectez l'appareil photo et l'ordinateur directement. Ne connectez pas via un hub USB ou un clavier.
- La charge est interrompue si l'ordinateur passe en mode veille pendant la charge. Pour continuer à charger, quittez le mode veille, puis reconnectez le câble USB.
- La batterie risque de ne pas se charger en fonction des caractéristiques, des réglages ou de l'état de l'ordinateur.

### Remarque

- La batterie ne peut pas être retirée.
- La batterie n'est pas complètement chargée au moment de l'expédition. Assurez-vous de charger la batterie avant utilisation.
- Pour des remarques sur la batterie, veuillez vous reporter à «Comment prendre soin de son appareil photo». (Voir p. 25)



## Mise sous/hors tension

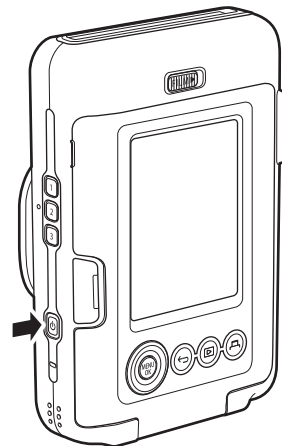

Appuyez et maintenez enfoncé  (alimentation) pour mettre sous ou hors tension.



## Vérification du niveau de la batterie

Le niveau de la batterie est affiché sur le moniteur LCD lorsque vous appuyez sur  (Retour) sur l'écran de prise de vue ou l'écran de lecture.

Affichage	Niveau de la batterie
	Il reste assez de charge.
	La charge restante se situe à la moitié ou moins. La charge est recommandée.
	Il ne reste pas assez de charge. Veuillez charger la batterie dès que possible.

- Quand le niveau de la batterie est faible, l'icône  apparaît en bas à droite du moniteur LCD.
- Lorsque la batterie est complètement épuisée, l'icône  apparaît sur le moniteur LCD et l'appareil s'éteint.

- Si vous ne faites pas fonctionner pas l'appareil photo pendant un certain temps, il s'éteint automatiquement. Vous pouvez également configurer le délai jusqu'à la mise sous tension. (Voir p. 21)

## Réglages initiaux

Lors de la première mise sous tension après l'achat, l'écran de configuration de la langue, de la date et de l'heure et du couplage avec un smartphone s'affiche automatiquement.

### Instructions d'installation de l'application

Veuillez installer l'application pour smartphone INSTAX MINI LIPLAY sur votre smartphone avant de procéder à l'enregistrement du couplage.

- Si vous utilisez un smartphone Android OS, recherchez l'application pour smartphone INSTAX MINI LIPLAY dans le Google Play Store et installez l'application.  
\*Configuration requise pour les smartphones Android OS :  
Android Ver. 10,0 ou supérieure avec Google Play Store installé
- Si vous utilisez un smartphone iOS, recherchez l'application pour smartphone INSTAX MINI LIPLAY dans l'App Store et installez l'application.  
\*Conditions requises pour les smartphones iOS : iOS Ver. 16,0 ou supérieure

Selon le modèle de votre smartphone, il se peut que vous ne puissiez pas utiliser l'application pour smartphone INSTAX MINI LIPLAY même si vous avez l'installé et que votre smartphone répond aux exigences ci-dessus.

Ce réglage peut également être configuré ultérieurement. Si vous souhaitez configurer les réglages ultérieurement ou reconfigurer les réglages, configurez [言語/LANG.], [DATE/HEURE] et [RÉGLAGES Bluetooth] dans le menu de configuration.

### 1 Mettez sous tension

- Lorsque vous allumez l'appareil photo pour la première fois après l'achat, l'écran de réglages de la langue (言語/LANG.) s'affiche.

### 2 Sélectionnez la langue que vous souhaitez utiliser et appuyez sur [MENU/OK]

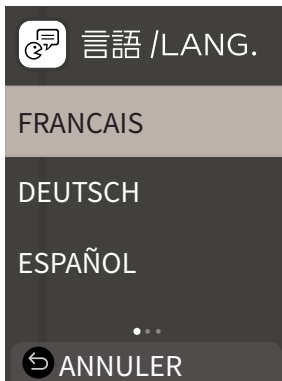

### 3 Réglez l'ordre de la date et appuyez sur [MENU/OK]

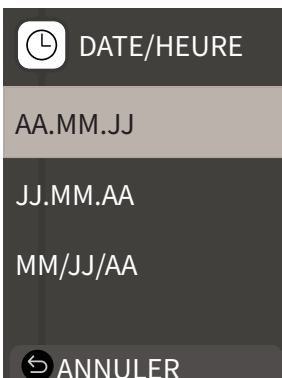

### 4 Réglez l'année, le mois, le jour, l'heure et les minutes puis appuyez sur [MENU/OK]

Déplacez le curseur en utilisant ◀ ▶, puis modifiez le numéro en utilisant ▲ ▼.

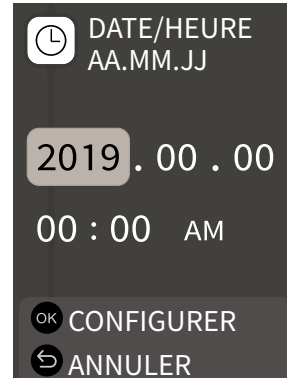

Ensuite, configurez les réglages de couplage.

### 5 Appuyez sur [MENU/OK]



- Si vous ne souhaitez pas configurer de couplage, appuyez sur ↵ (Retour) pour terminer les réglages initiaux.

### 6 Lancez l'application pour smartphone INSTAX MINI LIPLAY et appuyez sur [RÉGLAGES]

Référez-vous à «Instructions d'installation de l'application». (Voir p. 10)



**7** Appuyez sur [Réglage du Bluetooth] dans l'application pour smartphone INSTAX MINI LIPLAY



**8** Appuyez sur [Connecter] dans l'application pour smartphone INSTAX MINI LIPLAY

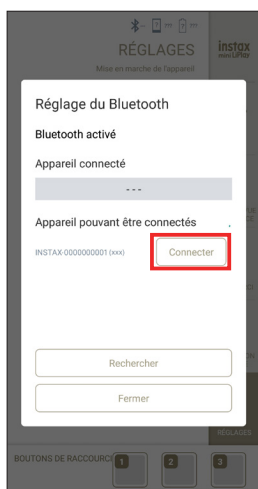

• Vous pouvez confirmer le NOM de l'appareil photo, via le Menu de configuration (p. 21). Sélectionnez ensuite les éléments de menu dans l'ordre suivant : [RÉGLAGES Bluetooth], [INFORMATIONS], [Nom].

**9** Autorisez le couplage

**10** Confirmez que l'Enregistrement du couplage est terminé



Une fois l'Enregistrement du couplage terminé, l'écran passe à l'Écran de prise de vue.

## Chargement/déchargement de la cassette de film INSTAX MINI

### Chargement de la cassette de film

**1** Faites coulisser le verrou de la porte du film et ouvrez la porte du film.

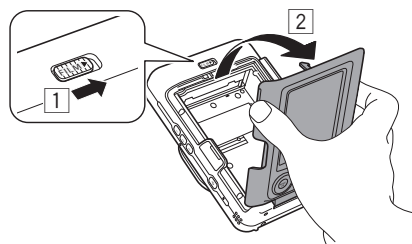

**2** Insérez une cassette de film en alignant les repères jaunes.

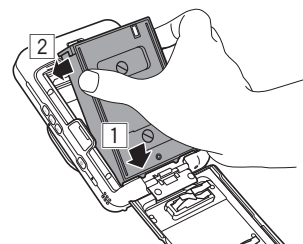

**3** Fermez la porte du film.

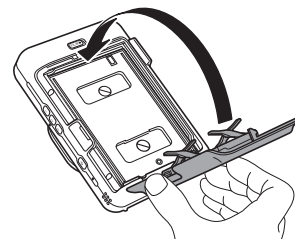

**4** Retirez le couvercle noir de protection du film, qui est éjecté automatiquement.

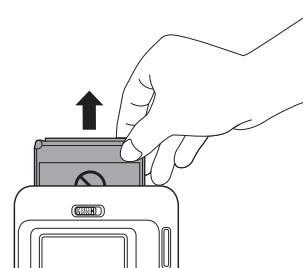

## Déchargement d'une cassette de film utilisée

- 1 Faites coulisser le verrou de la porte du film et ouvrez la porte du film.

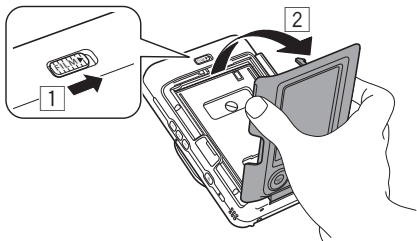

- 2 Saisissez la cassette de film par les trous rectangulaires puis tirez la cassette de film hors de l'appareil photo.

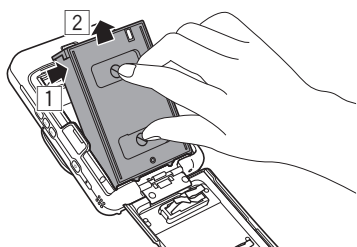

## Prise de vue de base et lecture

### Prise de vue

Les étapes suivantes décrivent la procédure de prise de vue de base.

- 1 Mettez sous tension
- 2 Configurez l'image et le filtre, etc. si nécessaire
- 3 Décidez de la composition à photographier
- 4 Appuyez sur le déclencheur à mi-course pour faire la mise au point sur le sujet

Lorsque le sujet est net

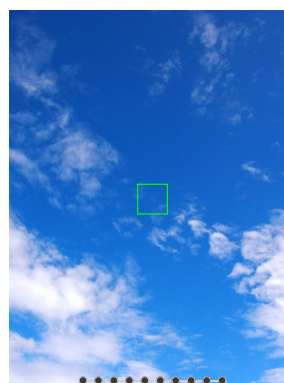

Un bip est émis et le cadre AF vert s'affiche sur le moniteur LCD.

Lorsque le sujet n'est pas net

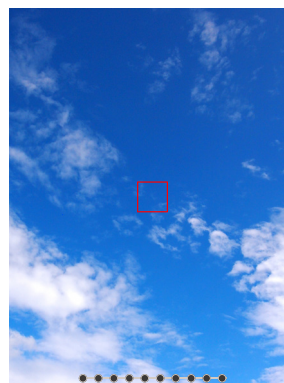

Un cadre AF rouge s'affiche sur le moniteur LCD. Changez la composition ou utilisez le Verrouillage AF/AE. (Voir p. 18)

- 5 **Tout en appuyant sur le déclencheur à mi-course, appuyez à fond sur le bouton (pression maximale)**  
La photo est prise et l'image est enregistrée dans la mémoire interne ou la carte mémoire.
  - Pour savoir comment imprimer une image que vous avez prise, veuillez vous reporter à «Impression». (Voir p. 14)



- Lorsque vous prenez des photos, maintenez vos bras contre votre corps et tenez fermement l'appareil photo à deux mains.
- Veillez à ne pas toucher l'objectif de l'appareil photo lorsque vous appuyez sur le déclencheur.
- Quand vous appuyez à fond sur le déclencheur, faites-le en douceur de sorte que l'appareil photo ne bouge pas ou ne tremble pas.
- Veillez à ne pas couvrir le flash ou l'objectif avec vos doigts ou la dragonne.
- Dans des conditions de faible luminosité ou à contre-jour, le flash peut se déclencher lorsque vous appuyez à fond sur le déclencheur. Vous pouvez modifier les Réglages du flash afin qu'il ne se déclenche pas. (Voir p. 17)

#### Remarques sur la mémoire interne

- Lorsque la mémoire interne est saturée, l'obturateur ne se déclenche pas et vous ne pouvez pas prendre de photos. Supprimez certaines images ou utilisez une carte mémoire.
- Les images de la mémoire interne peuvent être corrompues ou perdues en raison d'un dysfonctionnement de l'appareil photo.
- Il est recommandé de copier des images importantes sur un autre format de support (disque dur, CD-R, CD-RW, DVD-R, etc.) en tant que sauvegarde. Reportez-vous à «[COPIER]». (Voir p. 20)
- Si vous apportez votre appareil photo à la réparation, nous ne pouvons pas garantir l'intégrité des données de la mémoire interne.
- Lors de la réparation de l'appareil photo, il peut être nécessaire de vérifier les données de la mémoire interne.

#### Lecture des images

Vous pouvez lire les images sur le Moniteur LCD.

- 1 Mettez sous tension**
- 2 Appuyez sur [RETOUR] (lecture)**  
La dernière image prise est affichée.
- 3 Appuyez sur [DROITE] ou [GAUCHE] pour sélectionner l'image que vous souhaitez lire**
  - Appuyez à fond sur le déclencheur pour revenir à l'Écran de prise de vue.

#### Changement de l'affichage de l'écran de lecture

Vous pouvez zoomer sur l'image et modifier le nombre d'images affichées sur le moniteur LCD.

#### ■ Zoomer des images

- 1 Sélectionnez l'image sur laquelle vous souhaitez zoomer et appuyez sur [MENU/OK]**  
Le Menu de lecture s'affiche.

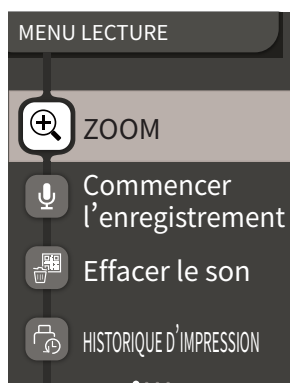

- 2 Appuyez sur [DROITE] ou [GAUCHE] pour sélectionner [ZOOM]**
- 3 Appuyez sur [MENU/OK]**  
L'écran de zoom s'affiche.
- 4 Zoomez ou dézoomez sur l'image avec [DROITE] et [GAUCHE]**

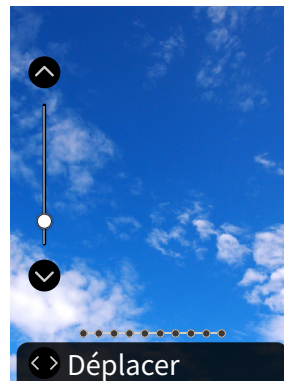

- Appuyez sur [DROITE] ou [GAUCHE] sur l'écran de zoom pour passer à l'écran de déplacement et déplacez la position de l'écran à l'aide de [DROITE], [GAUCHE], [DROITE], [GAUCHE]. Pour revenir à l'Écran de zoom, appuyez sur [RETOUR].
- Si vous appuyez sur [MENU/OK] alors que l'Écran de zoom ou l'écran de déplacement est affiché, l'écran revient à l'écran de lecture.
- Vous pouvez également imprimer l'image zoomée ou dézoomée.

#### ■ Changer le nombre d'images affichées

Lorsque l'Écran de lecture est affiché, appuyez sur [RETOUR] (lecture) pour modifier le nombre d'images affichées.

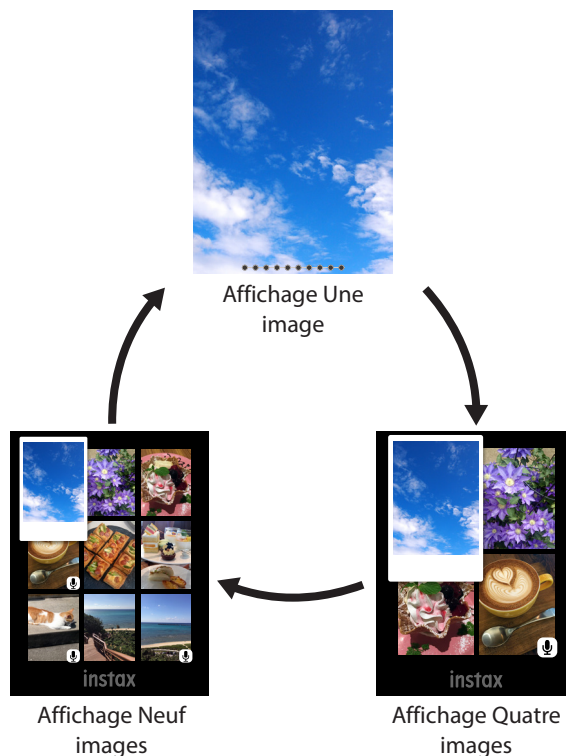

## Impression

Vous pouvez imprimer les images en suivant la procédure suivante.

- 1 Mettez sous tension**
- 2 Appuyez sur [Lecture]**  
La dernière image prise est affichée.
- 3 Appuyez sur [←] ou [→] pour sélectionner l'image que vous souhaitez imprimer**
- 4 Configurez les réglages tels que Image et Zoom selon vos besoins**
- 5 Appuyez sur [Imprimer]**
- 6 Appuyez sur [🔊] ou [🔊] pour sélectionner [IMPRIMER] ou [Imprimer avec son]**

### Remarque

Pour imprimer avec son, il est nécessaire de créer un lien avec la fonction sonore de l'application pour smartphone INSTAX MINI LIPLAY. Téléchargez correctement l'application pour garantir que la fonction sonore est activée. (Voir p. 10)

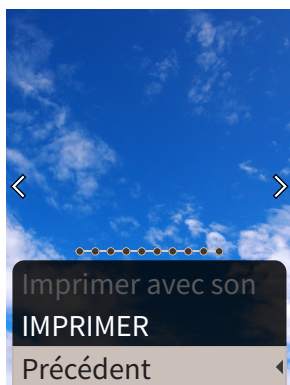

- 7 Appuyez sur [MENU/OK]**  
L'impression démarre.
  - Pour Imprimer avec son, utilisez [🔊] [🔊] [🔊] [🔊] pour modifier la position d'impression du code QR selon vos besoins.
  - Pour annuler l'impression, sélectionnez [Précédent] ou appuyez sur [↶] (Retour).
- 8 Lorsque le son du déchargement du film s'arrête, tenez le haut du film et retirez-le**

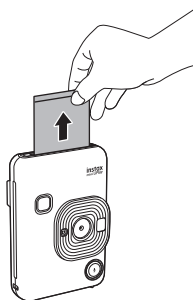

### Remarque

Veillez à ne pas obstruer la fente d'éjection du film avec vos doigts ou la dragonne.

## Témoin de film restant

Le nombre restant de feuilles pour film instantané INSTAX MINI est indiqué par les points en bas de l'écran. Chaque fois qu'une image est imprimée, un point se transforme en un petit point carré. Les points apparaissent en rouge lorsque le nombre de feuilles de film instantané INSTAX MINI disponibles est inférieur ou égal à 2.

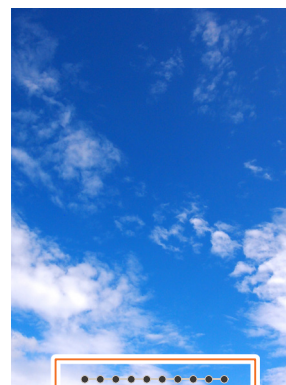

### Dix feuilles restantes



### Cinq feuilles restantes



### Deux feuilles restantes



### Aucune feuille restante ; la cassette de films est épuisée



- Pour savoir comment manipuler un film instantané INSTAX MINI veuillez vous reporter au manuel d'instruction FUJIFILM INSTAX MINI Instant Film.
- Le développement du film dure environ 90 secondes (le temps varie en fonction de la température).

## Sélection du cadre et du filtre





### Sélection du cadre

Suivez la procédure ci-dessous pour sélectionner le type de cadre.

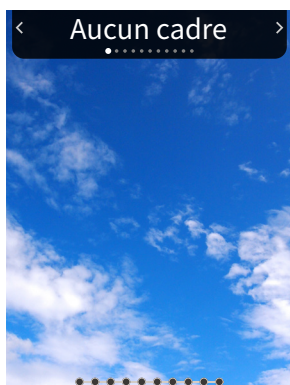
- 1 Sur l'Écran de prise de vue ou de lecture, appuyez sur 

Le guide suivant est affiché.



- 2 Appuyez sur  ou  pour sélectionner le type de cadre
- 3 Appuyez sur  ou sur [MENU/OK]  
L'image est appliquée et l'affichage retourne à l'écran précédent.
  - Appuyez sur  (retour) pour revenir à l'écran précédent sans appliquer l'image.
  - Pour annuler le cadre que vous avez appliqué, sélectionnez « Aucun cadre » sous le type de cadre.

Vous pouvez également appuyer sur un bouton de raccourci pour sélectionner le Cadre assigné à ce bouton.

### Sélection du filtre

Suivez la procédure ci-dessous pour sélectionner le type de Filtre.

- 1 Sur l'Écran de prise de vue, appuyez sur 

Le guide suivant est affiché.

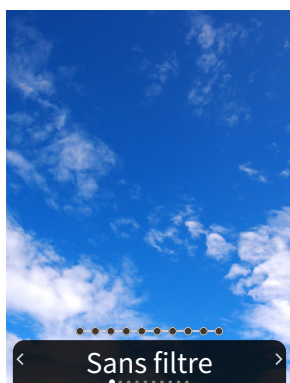

- 2 Appuyez sur  ou  pour sélectionner le type de Filtre

- 3 Appuyez sur  ou sur [MENU/OK]

Le Filtre est appliqué et l'affichage retourne à l'écran précédent.

- Appuyez sur  (retour) pour revenir à l'écran précédent sans appliquer le Filtre.
- Pour annuler le Filtre que vous avez appliqué, sélectionnez « Sans filtre » sous le type de Filtre.



## Enregistrer du son sur les images

Cet appareil photo permet d'enregistrer le son enregistré sur les images.

### Enregistrer du son lors de la prise de vue

Vous pouvez basculer entre deux modes d'enregistrement, [Après cliché] et [Avant et après], en fonction de vos préférences ou de vos besoins d'utilisation. Le mode d'enregistrement peut être changé dans Param. enreg. du menu Prise de vue. (Voir p. 20)

#### ■ Enregistrement du son immédiatement après la prise de vue lorsque [Après cliché] est réglé

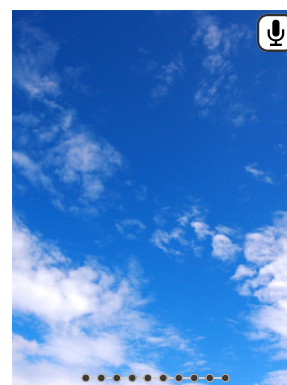

- 1 Appuyez sur  (son) sur l'écran de prise de vue  
Une explication sur le mode d'enregistrement s'affiche.
- 2 Appuyez sur [MENU/OK] ou  (son)  
Le mode d'enregistrement démarre et une icône d'enregistrement s'affiche en haut à droite de l'écran.



- 3 Appuyez sur le déclencheur à mi-course pour faire la mise au point sur le sujet.
- 4 Appuyez à fond sur le déclencheur  
L'enregistrement démarre après cliché.
  - La durée d'enregistrement maximale est d'environ 10 secondes. Après environ 10 secondes, l'enregistrement se termine et l'écran change automatiquement.
  - Si vous appuyez à nouveau sur  (son) pendant l'enregistrement, celui-ci se termine à ce moment.
- 5 Appuyez sur [MENU/OK] pour imprimer avec son

#### Remarque

Pour imprimer avec son, il est nécessaire de créer un lien avec la fonction sonore de l'application pour smartphone.

- Utilisez  pour modifier la position d'impression du code QR selon vos besoins.
- Pour annuler imprimer avec son, appuyez sur .

## ■ Enregistrement du son avant et après la prise de vue lorsque [Avant et après] est réglé

### 1 Appuyez sur (son) sur l'écran de prise de vue

Le mode d'enregistrement démarre et une animation d'enregistrement s'affiche en bas de l'écran.

- Lorsque vous appuyez pour la première fois sur le  (son) après la mise sous tension, une explication sur le mode d'enregistrement s'affiche pendant un court instant puis le mode d'enregistrement démarre.

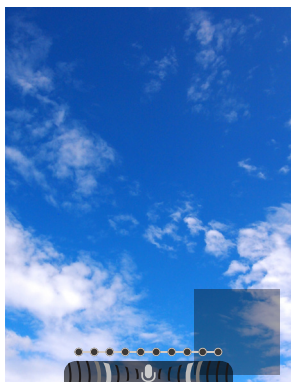

### 2 Appuyez sur le déclencheur à mi-course pour faire la mise au point sur le sujet

### 3 Appuyez à fond sur le déclencheur

Une photo est prise et le son est enregistré pendant 5 secondes avant et 5 secondes après que vous ayez appuyé à fond sur le déclencheur.

- Pour quitter le mode d'enregistrement, appuyez à nouveau sur  (son).

## Enregistrement de son lors de la lecture

### 1 Appuyez sur (son) sur l'écran de lecture image par image

Une explication sur le mode d'enregistrement s'affiche.

### 2 Appuyez sur [MENU/OK] ou (son)





L'enregistrement démarre et une icône d'enregistrement est affichée au centre de l'écran.

- La durée d'enregistrement maximale est d'environ 10 secondes. Après environ 10 secondes, l'enregistrement se termine automatiquement.
- Si vous appuyez à nouveau sur  (son) pendant l'enregistrement, celui-ci se termine à ce moment.

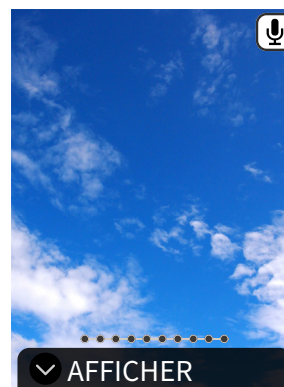
### 3 Appuyez sur pour vérifier l'enregistrement.

L'enregistrement est lu.



- Appuyez sur  pour mettre en pause la lecture du son et sur  pour arrêter la lecture du son.
- Appuyez sur [MENU/OK] pendant la lecture pour afficher l'écran de réglage du volume de lecture. Vous pouvez également régler le volume en appuyant sur  ou .
- Si vous appuyez sur  (son) tout en affichant une image avec du son, le message « Êtes-vous sûr de vouloir écraser cet enregistrement ? » s'affiche. Pour écraser, sélectionnez [OK]. Sinon, sélectionnez [Précédent].

## Différents types de prises de vue

### Prise de vue à l'aide du retardateur

Utilisez le retardateur pour les photos de groupe incluant le photographe ou pour empêcher l'appareil photo de trembler lorsque le déclencheur est actionné.

#### 1 Sur l'Écran de prise de vue, appuyez sur

Le guide suivant est affiché.



#### 2 Appuyez sur ou pour sélectionner [2 SEC] ou [10 SEC]

#### 3 Appuyez sur [MENU/OK] ou

Une icône correspondant au retardateur précédemment configuré s'affiche dans le coin supérieur droit de l'écran.

- Appuyez sur (retour) pour revenir à l'écran précédent sans appliquer le réglage.

#### 4 Appuyez à fond sur le déclencheur

**Si vous avez sélectionné [2 SEC] :**

Quand vous appuyez sur le déclencheur, le témoin du retardateur clignote.

**Si vous avez sélectionné [10 SEC] :**

Quand vous appuyez sur le déclencheur, le témoin du retardateur s'allume, puis il clignote 3 secondes avant la prise de vue.

Appuyez sur (retour) pour annuler le retardateur.

### Prise de vue à l'aide du Flash

Utilisez le flash pour prendre des photos la nuit ou dans un environnement sombre. Vous pouvez modifier les réglages du flash afin qu'il ne se déclenche pas.

#### 1 Sur l'Écran de prise de vue, appuyez sur

Le guide suivant est affiché.

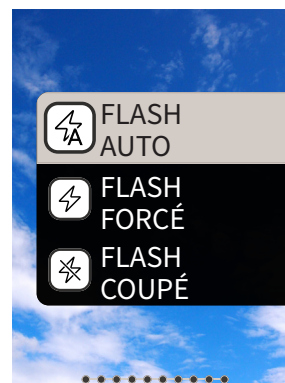

#### 2 Appuyez sur ou pour sélectionner le Réglage du flash

- Pour plus d'informations sur les Réglages du flash, reportez-vous à «Types de Flash».

#### 3 Appuyez sur [MENU/OK] ou

#### 4 Appuyez à fond sur le déclencheur

• Si vous appuyez sur le déclencheur alors que le flash est en charge, le témoin du retardateur clignote et le déclencheur ne fonctionne pas.

### ■ Types de Flash

#### Flash auto

Le flash se déclenche automatiquement si l'environnement est sombre. Ce réglage convient à la plupart des situations.

#### Flash forcé

Le flash se déclenche quelle que soit la luminosité ambiante. Utilisez-le lorsque le sujet est sombre en raison du contre-jour.

#### Flash coupé

Le flash ne se déclenche pas même si l'environnement de prise de vue est sombre. Ce réglage convient aux prises de vue dans des endroits où la photographie à l'aide du flash est interdite. Il est recommandé de stabiliser l'appareil photo sur une table, etc. lors d'une prise de vue dans l'obscurité.

### Prendre une photo de vous-même (Selfie)

Vous pouvez prendre une photo de vous-même en utilisant le Miroir selfie.

#### 1 Tenez fermement l'appareil photo avec le bord avant de l'objectif 30 cm à 50 cm de votre visage

- Tenez fermement l'appareil photo, car il est particulièrement vulnérable aux effets des vibrations dans un environnement sombre.

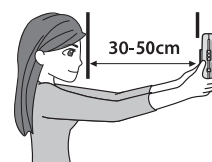



## 2 Vérifiez la composition avec le Miroir selfie et photographiez

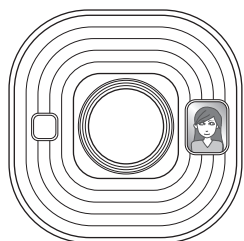

- Ne regardez pas le flash lors de la prise de vue. Regarder le flash peut provisoirement rendre la vision difficile.

### Prise de vue avec le verrouillage AF/AE

Lors de la prise de vue, maintenez le déclencheur enfoncé à mi-course pour verrouiller la mise au point est appelée « Verrouillage AF » et décider de la luminosité. Le réglage s'appelle « Verrouillage AE ». Cela est utile lorsque vous souhaitez placer le sujet en dehors du centre de l'écran pendant la prise de vue. Le verrouillage AF et AE se produit lorsque vous activez le verrouillage AF/AE. Il est impossible d'activer l'un sans l'autre.

#### 1 Appuyez sur le déclencheur à mi-course pour faire la mise au point sur le sujet

Lorsque vous appuyez sur le déclencheur à mi-course, AF et AE sont verrouillés.

#### 2 Modifiez la composition tout en appuyant sur le déclencheur à mi-course

#### 3 Appuyez à fond sur le déclencheur pour prendre la photo

Il est recommandé d'utiliser le Verrouillage AE/AF lors de la prise de vue des sujets suivants, car la mise au point peut être difficile.

- Sujets brillants tels qu'un miroir ou une carrosserie de voiture
- Sujets qui se déplacent à grande vitesse
- Sujets de l'autre côté d'une vitre
- Sujets sombres qui absorbent la lumière sans la réfléchir, tels que les cheveux ou la fourrure
- Sujets non solides tels que de la fumée ou des flammes
- Sujet présentant peu de contraste avec l'arrière-plan (par exemple, une personne portant des vêtements de la même couleur que l'arrière-plan)
- Lorsqu'il y a une grande différence de contraste dans le Cadre AF et que le sujet en est proche (par exemple, un sujet devant un arrière-plan avec un fort contraste)

## Impression à partir de l'Historique d'impression

Vous pouvez retrouver des images imprimées auparavant et conserver les réglages (tels que les effets d'image) pour l'impression. Vous pouvez imprimer les images que vous avez prises en suivant la procédure suivante.

- 1 Appuyez sur [MENU/OK] sur l'Écran de lecture  
Le Menu de lecture s'affiche.
- 2 Appuyez sur ◀ ou ▶ et sélectionnez [HISTORIQUE D'IMPRESSION]
- 3 Appuyez sur [MENU/OK]
- 4 Appuyez sur ◀ ou ▶ pour sélectionner l'image que vous souhaitez imprimer
- 5 Appuyez sur 🖨️ (Imprimer)
- 6 Appuyez sur 🔊 ou 🔊 pour sélectionner [IMPRIMER] ou [Imprimer avec son]

### Remarque

Pour Imprimer avec son, il est nécessaire de créer un lien avec la fonction sonore de l'application pour smartphone INSTAX MINI LIPLAY.

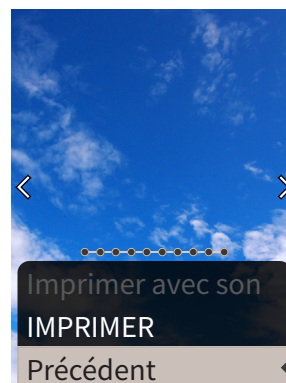

#### 7 Appuyez sur [MENU/OK]

L'impression démarre.

- Pour Imprimer avec son, utilisez 🔊🔊🔊 pour modifier la position d'impression du code QR selon vos besoins.
- Pour annuler l'impression, sélectionnez [Précédent] ou appuyez sur ↶ (Retour).

#### 8 Lorsque le son du déchargement du film s'arrête, tenez le haut du film et retirez-le

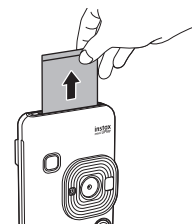

### Remarque

Veillez à ne pas obstruer la fente d'éjection du film avec vos doigts ou la dragonne.

## Utilisation d'une carte mémoire

L'appareil photo peut enregistrer environ 45 images dans la mémoire interne, mais vous pouvez enregistrer davantage d'images en utilisant une carte mémoire.

### Remarques sur l'utilisation de la carte mémoire avec l'appareil photo INSTAX MINI LIPLAY

- Les cartes mémoire Micro SD et micro SDHC sont compatibles avec cet appareil photo. L'utilisation d'une carte mémoire autre que celle spécifiée peut endommager l'appareil photo.
- Les cartes mémoire étant petites, les nourrissons et les enfants peuvent les avaler accidentellement. Tenir hors de portée des nourrissons et des enfants. Veuillez consulter votre médecin immédiatement si un nourrisson ou un enfant avale une carte mémoire.
- **N'éteignez pas l'appareil photo ou ne retirez pas la carte mémoire pendant le formatage de la carte mémoire, ou pendant l'enregistrement ou la suppression d'images, de sons ou d'autres données. Cela pourrait endommager la carte mémoire.**
- N'utilisez pas et ne stockez pas de carte mémoire dans un environnement sujet à une forte électricité statique ou à des parasites électriques.
- Si vous insérez une carte mémoire chargée avec de l'électricité statique, cela peut entraîner un dysfonctionnement de l'appareil-photo. Si cela se produit, éteignez l'appareil photo, puis rallumez-le.
- Ne mettez pas de carte mémoire dans la poche de votre pantalon. Lorsque vous vous asseyez, la carte mémoire peut être soumise à des contraintes qui peuvent la casser.
- Lorsque vous retirez une carte mémoire après une utilisation prolongée, elle peut être chaude, mais ceci n'est pas un dysfonctionnement.
- N'apposez pas d'étiquettes, etc. sur les cartes mémoire. Les étiquettes qui ne sont pas intactes ou qui se décollent peuvent entraîner un dysfonctionnement de l'appareil photo.

### Remarques sur l'utilisation de la carte mémoire avec votre ordinateur

- Veillez à utiliser l'appareil photo pour le formatage des cartes mémoire non utilisées et des cartes mémoire utilisées sur votre ordinateur et les autres périphériques avant de les utiliser.
- Lorsque vous formatez une carte mémoire avec l'appareil photo, que vous prenez et enregistrez des images, un dossier est automatiquement créé. N'utilisez pas d'ordinateur pour modifier ou supprimer les noms de dossier ou de fichier de la carte mémoire. La carte mémoire peut devenir inutilisable par l'appareil photo.
- N'utilisez pas l'ordinateur pour supprimer des images de la carte mémoire. Utilisez toujours l'appareil photo pour supprimer des images de la carte mémoire.
- Lors de l'édition d'un fichier image, copiez ou déplacez le fichier d'image de la carte mémoire vers votre ordinateur, disque dur, clé USB, etc. pour effectuer des modifications.

## Insertion d'une carte mémoire

### 1 Ouvrez le cache du logement de la carte

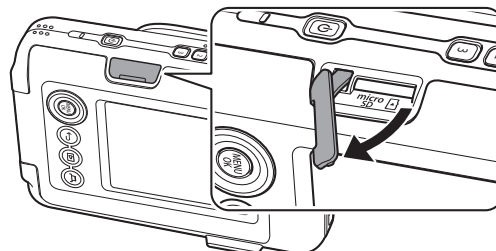

### 2 Insérez la carte mémoire à fond jusqu'au dé clic, dans le bon sens, comme indiqué ci-dessous

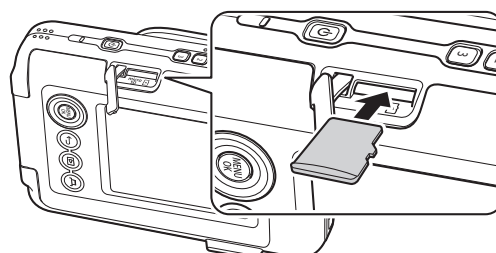

### 3 Fermez le cache du logement de la carte

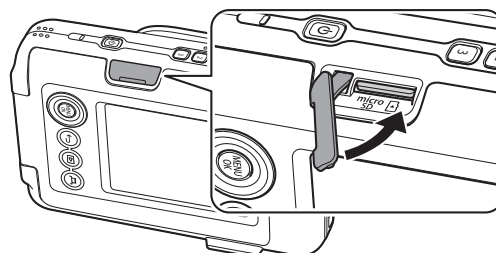

- Lorsque vous retirez une carte mémoire, poussez la carte avec votre doigt et relâchez doucement votre doigt. Le verrou est libéré et la carte mémoire peut être retirée.

#### Remarque

Lorsque vous retirez une carte mémoire, celle-ci peut ressortir rapidement si vous relâchez brusquement le doigt. Veuillez retirer votre doigt doucement.

## Utilisation du Menu de prise de vue

Vous pouvez modifier divers réglages liés à la prise de vue à partir du Menu prise de vues.

- 1 Appuyez sur [MENU/OK] sur l'Écran de prise de vue  
Le Menu de prise de vue s'affiche.

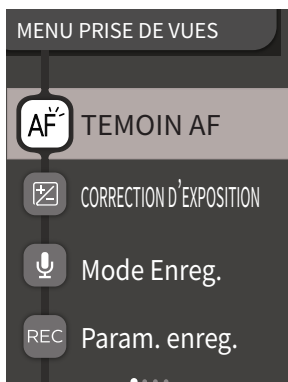

- 2 Appuyez sur ou pour sélectionner l'élément à régler  
• Pour une description de chaque élément, veuillez-vous référer à «Éléments du Menu de prise de vue».
- 3 Changer les réglages
- 4 Appuyez sur [MENU/OK]  
Les réglages sont appliqués et l'affichage revient à l'Écran de prise de vue.

### ■ Éléments du Menu de prise de vue

#### [TEMOIN AF]

Si vous sélectionnez MARCHE, le témoin AF sera allumé pendant la période durant laquelle vous appuyez sur le déclencheur à mi-course jusqu'à ce que le sujet soit net, ce qui rend plus facile la mise au point sur des sujets sombres.

- Selon l'environnement, il peut être difficile de faire la mise au point même si le flash est utilisé.
- Lors de la prise de vue à proximité du sujet, l'effet du témoin AF risque de ne pas être suffisant.
- N'utilisez pas le témoin AF près d'un œil humain.

#### [CORRECTION D'EXPOSITION]

La correction d'exposition est utilisée lorsque le sujet est trop lumineux ou trop sombre, ou lorsque le contraste entre le sujet et l'arrière-plan (différence de luminosité) est important. Modifiez la valeur de la correction d'exposition et réglez la luminosité de l'image.

- La valeur de la correction d'exposition est conservée même après avoir déplacé les données d'image vers un ordinateur, etc.

#### [Mode Enreg.]

Démarre le mode d'enregistrement réglé dans [Param. enreg.].

#### [Param. enreg.]

Bascule sur [Après cliché] ou [Avant et après]. (Voir p. 15)

Pour une description des éléments suivants, veuillez vous référer à «Utilisation du Menu de configuration». (Voir p. 21)

[Réglages d'impression] / [RÉGLAGES Bluetooth] / [BOUTON SÉLECTION DES FONCTIONS GUIDE] / [DATE/HEURE] / [言語/LANG.] / [CONFIGURATION SON] / [VOL. LECTURE] / [MISE EN VEILLE] / [REINITIALISER] / [DONNÉES DE CADRE RÉINITIALISER] / [FORMATAGE] / [Mise à jour DU FIRMWARE]

## Utilisation du Menu de lecture

Vous pouvez modifier divers réglages liés à la lecture à partir du Menu lecture.

- 1 Appuyez sur [MENU/OK] sur l'Écran de lecture  
Le Menu de lecture s'affiche.



- 2 Appuyez sur ou pour sélectionner l'élément  
• Pour une description de chaque élément, veuillez-vous référer à «Éléments du Menu de lecture».
- 3 Changer les réglages
- 4 Appuyez sur [MENU/OK]  
Les réglages sont appliqués et l'affichage revient à l'écran précédent.

### ■ Éléments du Menu de lecture

#### [ZOOM]

Veillez vous référer à «Zoomer des images». (Voir p. 13)

#### [Commencer l'enregistrement]

Enregistre du son sur les images. Dans le cas d'images avec du son déjà enregistré, le son est écrasé. (Voir p. 16)

#### [Effacer le son]

Efface uniquement le son des images avec son.

#### [HISTORIQUE D'IMPRESSION]

- Affichez les 50 dernières images imprimées.
- Sélectionnez une image et appuyez sur (Imprimer) pour lancer l'impression.
- Vous pouvez effacer l'Historique d'impression une image à la fois en appuyant sur [MENU/OK].

#### [EFFACE]

Vous pouvez effacer les images une par une ou les effacer toutes à la fois.

#### [ROTATION IMAGE]

Affichez une image tournée à 90 degrés.

#### [COPIER]

Copiez les images de la mémoire interne vers une carte mémoire ou d'une carte mémoire vers la mémoire interne.

Suivez la procédure ci-dessous.

1. Sélectionnez [COPIER] depuis le Menu lecture
2. Sélectionnez la destination de copie et appuyez sur [MENU/OK]
3. Sélectionnez [IMAGE] ou [TOUTES LES IMAGES] et appuyez sur [MENU/OK]

Si vous avez sélectionné [TOUTES LES IMAGES], la copie commence. Si vous avez sélectionné [IMAGE], passez à l'étape 4.



4. Appuyez sur ◀ ou ▶ pour sélectionner l'image à copier
5. Appuyez sur ⬅ ou ➡ pour sélectionner [COPIER]
6. Appuyez sur [MENU/OK]

Pour une description des éléments suivants, veuillez vous référer à «Utilisation du Menu de configuration». (Voir p. 21)  
 [Réglages d'impression] / [RÉGLAGES Bluetooth] / [BOUTON SÉLECTION DES FONCTIONS GUIDE] / [DATE/HEURE] / [言語/LANG.] / [CONFIGURATION SON] / [VOL. LECTURE] / [MISE EN VEILLE] / [REINITIALISER] / [DONNÉES DE CADRE RÉINITIALISER] / [FORMATAGE] / [Mise à jour DU FIRMWARE]

## Utilisation du Menu de configuration

Suivez la procédure ci-dessous pour modifier les réglages à l'aide du Menu de configuration.

- 1 Sur l'Écran de prise de vue ou l'Écran de lecture, appuyez sur [MENU/OK]**
- 2 Appuyez sur ◀ ou ➡ pour sélectionner l'élément à régler**
  - Pour une description de chaque élément, veuillez-vous référer à «Éléments du Menu de configuration».
- 3 Changer les réglages**
- 4 Appuyez sur [MENU/OK]**  
Les réglages sont appliqués et l'affichage revient à l'écran précédent.

### ■ Éléments du Menu de configuration

#### [Réglages d'impression]

Modifiez la position d'impression et d'impression couleur du code QR imprimé sur Imprimer avec son.

#### Remarque

Pour Imprimer avec son, il est nécessaire de créer un lien avec la fonction sonore de l'application pour smartphone INSTAX MINI LIPLAY.

#### [Position du QR Code par défaut] :

Changez la position du code QR par défaut.

#### [Couleur du QR Code] :

Changez la couleur d'impression du code QR.

#### [RÉGLAGES Bluetooth]

Veuillez installer l'application pour smartphone INSTAX MINI LIPLAY sur votre smartphone avant de procéder au couplage.

#### [ENREGISTREMENT COUPLAGE] :

Lorsque vous vous connectez à votre smartphone via Bluetooth pour la première fois, vous devez coupler les appareils. Veuillez vous reporter à la procédure suivante pour le couplage.

1. Sélectionnez [RÉGLAGES Bluetooth] depuis le Menu de lecture
2. Sélectionnez [ENREGISTREMENT COUPLAGE], puis appuyez sur [MENU/OK]
3. Appuyez sur [RÉGLAGES] dans l'application pour smartphone INSTAX MINI LIPLAY
4. Appuyez sur [Réglage du Bluetooth] dans l'application pour smartphone INSTAX MINI LIPLAY
5. Appuyez sur [Connecter]
6. Autorisez le couplage

#### [SUPP ENREG COUPLAGE] :

Vous pouvez supprimer les informations d'un smartphone enregistré pour le couplage.

#### [INFORMATIONS] :

Affiche l'adresse et le nom du Bluetooth, ainsi que le nom du terminal enregistré de l'unité principale.

#### [BOUTON SÉLECTION DES FONCTIONS GUIDE]

Règle s'il faut afficher ou masquer le Bouton sélection des fonctions guide.

#### [DATE/HEURE]

Réglez la date et l'heure.

#### [CACHET DATE]

Écrit la date sur les images. Sélectionnez [NON] si vous souhaitez supprimer la date écrite sur les images.

#### [言語/LANG.]

Réglez la langue à afficher sur le moniteur LCD.

#### [CONFIGURATION SON]

Réglez le volume du SON MENU, du VOL. OBT et du SON ALLUMAGE. Sélectionnez [NON] si vous souhaitez couper le son.

#### [VOL. LECTURE]

Réglez le volume de lecture des sons enregistrés.

#### [MISE EN VEILLE]

Réglez le délai avant la mise hors tension automatique de l'appareil photo lorsque vous ne l'utilisez pas.

#### [REINITIALISER]

Réinitialisez les réglages aux valeurs de réglages par défaut. La date et l'heure réglés dans Date/Heure ne sont pas réinitialisés.

#### [DONNÉES DE CADRE RÉINITIALISER]

Réinitialisez les réglages d'image par défaut utilisés pour les boutons de raccourci.

#### [FORMATAGE]

Sélectionnez et formatez la mémoire interne de l'appareil photo ou la carte mémoire insérée dans la fente de la carte. Toutes les images sauvegardées seront supprimées.

#### [Mise à jour DU FIRMWARE]

Met à jour le micrologiciel. Il existe deux méthodes pour mettre à jour le micrologiciel, comme indiqué ci-dessous.

Une carte mémoire est nécessaire pour mettre à jour le micrologiciel. Veuillez préparer une carte mémoire à l'avance.

#### ● Utilisation de l'application pour téléphone intelligent INSTAX MINI LIPLAY

1. Insérez la carte mémoire dans le logement de la carte de l'appareil photo
2. Lancez l'application INSTAX MINI LIPLAY
3. Appuyez sur [RÉGLAGES] sur l'écran principal
4. Cliquez sur [Rechercher des mises à jour du firmware] dans INSTAX MINI LIPLAY
5. Suivez les instructions à l'écran

#### ● Utilisation de l'appareil photo

1. Téléchargez le dernier micrologiciel (FPUUPDATE.DAT) sur le site Web de FUJIFILM ci-dessous à l'aide d'un PC ou d'un autre périphérique, et copiez-le dans le répertoire racine de la carte mémoire [https://instax.com/mini\\_evo/fr/support/firmware/](https://instax.com/mini_evo/fr/support/firmware/)
2. Insérez la carte mémoire avec le micrologiciel copié dans le logement de la carte de l'appareil photo
3. Sélectionnez [Mise à jour DU FIRMWARE] dans MENU PRISE DE VUES ou Menu Lecture
4. Suivez les instructions à l'écran

## Fonctions disponibles en liaison avec l'application pour smartphone INSTAX MINI LIPLAY

Les fonctions suivantes peuvent être utilisées en liaison avec l'application pour smartphone INSTAX MINI LIPLAY.



### Fonction audio

Enregistrez des sons avec l'appareil photo, convertissez-les en code QR et imprimez le code QR sur une photo. Le son enregistré peut s'écouter via votre smartphone en scannant le code QR imprimé avec le smartphone.

- Le son est lu lorsque le code QR imprimé avec l'image imprimée avec son est lu par un smartphone, etc.
- Vous pouvez afficher ou supprimer le son des images avec son que vous avez déjà imprimé à l'aide de l'application INSTAX MINI LIPLAY pour smartphone.

#### Remarque

Si vous supprimez une Image avec son à l'aide de l'application pour smartphone INSTAX MINI LIPLAY, le son ne pourra plus être lu, même si le code QR est lu.

### Prise de vue à distance

Contrôlez l'appareil photo avec votre smartphone pour la prise de vue à distance.

### Fonction de raccourci

Appuyez sur l'une des 3 touches de raccourci situées sur le côté de l'appareil photo pour ajouter un cadre à votre photo. Ou sinon, utilisez l'application pour smartphone pour attribuer vos modèles préférés aux 3 touches de raccourci.

### Impression directe

Transférez une photo de votre smartphone vers l'appareil photo et imprimez-la avec la fonction d'impression INSTAX. Avant de transférer la photo, vous pouvez utiliser l'application pour smartphone pour déplacer, basculer, agrandir ou réduire la taille de la photo.

### Sauvegarde des photos imprimées sur votre smartphone

Vous pouvez sauvegarder les photos imprimées, prises avec l'appareil photo, dans l'application pour smartphone. Vous pouvez ajouter des cadres INSTAX à vos photos et les sauvegarder sur votre smartphone.

## Caractéristiques

### ■ Fonction de l'appareil photo

Capteur d'image	Filtre de couleur primaire CMOS de type 1/5
Nombre de pixels enregistrés	2 560 × 1 920 pixels
Support de stockage	Mémoire interne, carte mémoire micro SD/micro SDHC
Capacité de stockage	Environ 45 images dans la mémoire interne, environ 850 images par 1 Go de carte mémoire micro SD/micro SDHC
Méthode d'enregistrement	JPEG (Exif Ver. 2.3 compatible DCF)
Distance de mise au point	f = 28 mm (équivalent film 35 mm)
Ouverture	F2.0
Mise au point automatique	AF simple (avec témoin AF)
Distance de prise de vue	10 cm et plus
Vitesse d'obturation	1/4 seconde à 1/8 000 seconde (commutation automatique)
Sensibilité de prise de vue	ISO100 à 1600 (commutation automatique)
Commande de la correction d'exposition	Programme AE
Correction d'exposition	-2,0 EV à +2,0 EV (mesure 1/3 EV)
Méthode de dosage	Mesure fractionnée TTL 256, mesure multiple
Balance des blancs	Auto
Flash	Flash automatique/Flash forcé/Flash coupé Champ de prise de vue avec flash : environ 50 cm à 1,5 m
Retardateur	Environ 2 secondes / environ 10 secondes
Effets d'image	filtres, images (3 disponibles avec des raccourcis)
Enregistrement sonore	Possibilité d'enregistrer du son lors de la prise de vue ou de la lecture en image seule. Possible d'écraser.

### ■ Fonction d'impression

Film utilisé	Film instantané FUJIFILM INSTAX MINI (vendu séparément)
Nombre de films	Cassette de/10 films
Taille du film	86 mm × 54 mm

Taille de l'écran	62 mm x 46 mm
Nombre de pixels d'impression	800 x 600 points
Résolution d'impression	12,5 points/mm (318 ppp, pas de masque 80 µm)
Gradation d'impression	Gradation RVB de 256 couleurs
Format d'image imprimable	Images JPEG prises avec cet appareil
Temps de sortie d'impression	Environ 12 secondes
Fonction d'impression	Les images de la mémoire interne et les images de la carte mémoire peuvent être imprimées
Réimpression	La réimpression est possible pour les images stockées dans l'Historique d'impression (jusqu'à 50)

#### ■ Autre

Fonctions liées à l'application pour smartphone	Fonction de Lecture du son à partir d'images imprimées, Fonction d'Impression d'image du smartphone, Fonction de Prise de vue à distance, Fonction de Sélection du cadre
Moniteur LCD	Moniteur LCD 2,7 pouces couleur TFT Nombre de pixels : environ 230 000 points
Interface externe	Port USB de type C (pour la charge uniquement)
Alimentation électrique	Batterie lithium ion (type interne : non amovible)
Fonction de charge	Batterie intégrée
Nombre possible d'images imprimées	Environ 100 (à partir de la pleine charge) (Le nombre d'impressions dépend des conditions d'utilisation.)
Temps de charge	Environ 2-3 heures (Le temps de charge dépend de la température.)
Dimensions de l'unité principale	82,5 mm x 122,9 mm x 36,7 mm (à l'exclusion des parties saillantes)
Poids de l'unité principale	Environ 255 g
Environnement d'exploitation	Température : +5 °C à +40 °C (+41 °F à +104 °F) Humidité : 20% à 80% (sans condensation)

\*Les spécifications ci-dessus sont sujettes à modification pour améliorer les performances.

## Dépannage

Veillez vérifier les éléments suivants avant de considérer un problème comme un dysfonctionnement. Si le problème persiste même après une intervention, veuillez contacter le centre de service pour réparation de votre pays ou consultez le site Web ci-dessous.

Site web FUJIFILM : <https://global.fujifilm.com/>

**Si le problème suivant se produit...**

Problème	Causes possibles et solutions
Je ne parviens pas à allumer l'appareil photo.	La batterie n'est peut-être pas chargée. Veuillez charger l'appareil photo.
La batterie se décharge rapidement.	Si vous utilisez l'appareil photo dans un environnement très froid, la batterie s'épuise rapidement. Veuillez garder l'appareil photo au chaud avant de prendre des photos.
L'appareil s'est éteint pendant son utilisation.	Le niveau de la batterie peut être faible. Veuillez charger l'appareil photo.
La charge ne commence pas.	<ul style="list-style-type: none"> <li>Assurez-vous que la fiche de l'adaptateur secteur USB est correctement connecté à la prise secteur.</li> <li>Éteignez l'appareil photo lors de la charge. L'appareil photo ne charge pas s'il est sous tension.</li> </ul>
Cela nécessite trop de temps pour charger.	À basse température, la charge peut prendre un certain temps.
Le témoin du retardateur clignote pendant la charge.	Chargez la batterie dans une plage de température comprise entre + 5 °C et + 40 °C (+41 °F à +104 °F).
Je ne peux pas prendre de photo lorsque j'appuie sur le déclencheur.	<ul style="list-style-type: none"> <li>Assurez-vous que l'appareil est sous tension.</li> <li>Si le niveau de la batterie est faible, chargez l'appareil photo.</li> <li>Si la mémoire interne ou la carte mémoire est saturée, insérez une nouvelle carte mémoire ou supprimez les images inutiles.</li> <li>Utilisez une carte mémoire formatée avec cet appareil photo.</li> <li>Si la surface de contact de la carte mémoire (partie dorée) est sale, nettoyez-la avec un chiffon doux et sec.</li> <li>La carte mémoire est peut-être cassée. Insérez une nouvelle carte mémoire.</li> </ul>
Je ne parviens pas à faire la mise au point.	Utilisez le Verrouillage AF/AE pour photographier des sujets sur lesquels la mise au point est difficile.
Le flash ne se déclenche pas.	Le flash coupé est-il sélectionné dans les Réglages du flash ? Sélectionnez un réglage autre que celui du Flash coupé.

Problème	Causes possibles et solutions
Même si le flash est déclenché, l'image est sombre.	<ul style="list-style-type: none"> <li>• Êtes-vous trop loin du sujet ? Veuillez photographier dans le rayon où la photographie au flash est possible.</li> <li>• Tenez l'appareil photo correctement afin de ne pas obstruer le flash avec vos doigts.</li> </ul>
L'image est floue.	<ul style="list-style-type: none"> <li>• Nettoyez l'objectif s'il y a des empreintes de doigts dessus.</li> <li>• Assurez-vous que le Cadre AF est vert avant de prendre une photo.</li> <li>• Assurez-vous de tenir l'appareil photo de manière stable, en particulier dans les environnements sombres.</li> </ul>
L'appareil photo ne fonctionne pas correctement.	<ul style="list-style-type: none"> <li>• Il peut y avoir un dysfonctionnement temporaire. Veuillez appuyer sur la touche Reset. S'il ne fonctionne toujours pas correctement, veuillez contacter notre centre de réparation pour réparation.</li> <li>• La batterie n'est peut-être pas chargée. Veuillez charger l'appareil photo.</li> </ul>
La cassette film ne s'insère pas ou ne se retire pas correctement.	<ul style="list-style-type: none"> <li>• Veuillez utiliser le film instantané FUJIFILM INSTAX MINI (les autres films ne peuvent pas être utilisés).</li> <li>• Alignez le repère jaune sur la cassette de film avec le repère d'alignement de l'appareil photo (jaune) et insérez-la.</li> </ul>
Impossible de retirer le film.	<ul style="list-style-type: none"> <li>• Le film peut être mal aligné en raison d'un choc tel qu'une vibration ou une chute. Insérez une nouvelle cassette film.</li> <li>• Si le film est coincé, mettez l'appareil photo hors tension et rallumez-le. Si le problème persiste, retirez le film coincé, puis insérez une nouvelle cassette de films.</li> </ul>
Certaines ou toutes les impressions finies sont blanches.	N'ouvrez pas la porte du film tant que le film n'est pas épuisé. Si la porte du film est ouverte avec du film restant, le film est exposé et la zone exposée devient blanche.
L'impression est inégale.	<ul style="list-style-type: none"> <li>• Ne secouez pas, ne tordez pas, ne pliez pas et ne tenez pas l'image imprimée immédiatement après son impression.</li> <li>• N'obstruez pas la fente d'éjection du film.</li> </ul>

## AVIS DE SÉCURITÉ IMPORTANT

Ce produit a été conçu avec la sécurité à l'esprit, afin de fournir un service sûr lorsqu'il est manipulé correctement et conformément au Guide d'utilisation et aux instructions. Il est important que le produit et le film INSTAX MINI soient manipulés correctement et utilisés seulement pour imprimer des photos comme indiqué dans le guide d'utilisation et dans les instructions des films INSTAX MINI. Pour des raisons de facilité et de sécurité, veuillez suivre strictement les instructions du Guide d'utilisation. Conservez le Guide d'utilisation dans un endroit sûr et pratique pour pouvoir vous y reporter facilement en cas de besoin.

### AVERTISSEMENT

Ce symbole indique un danger, pouvant entraîner des dommages au produit, des blessures ou la mort. Suivez les instructions indiquées pour éviter d'endommager l'appareil photo ou de vous blesser.

### AVERTISSEMENT

 Si l'un des cas suivants se produit, débranchez immédiatement le câble USB de type C fourni, mettez l'appareil photo hors tension et n'utilisez plus l'appareil photo :

- L'appareil photo devient chaud, émet de la fumée, une odeur de brûlé, ou quelque chose d'autre semble anormal.
- L'appareil photo est tombé dans l'eau ou des corps étrangers tels que de l'eau, du sable, des saletés ou des métaux pénètrent à l'intérieur de l'appareil photo.

 L'appareil photo a une batterie intégrée. Ne la soumettez pas à la chaleur, ne l'exposez pas à une flamme nue, ne la laissez pas tomber et ne lui appliquez aucun impact. Vous risqueriez de faire exploser l'appareil photo et de vous blesser.

### AVERTISSEMENT

 N'essayez jamais de démonter ce produit. Vous pourriez vous blesser.

 Toutes les réparations doivent être effectuées uniquement par FUJIFILM. Des blessures peuvent résulter de tentatives d'auto-évaluation ou de réparation de l'appareil photo.

 Si ce produit tombe ou est endommagé et que les pièces internes deviennent apparentes, ne le touchez pas. Contactez Fujifilm Corporation.

 Ne touchez aucune des pièces situées à l'intérieur du compartiment arrière. Vous pourriez vous blesser.

 Ne mouillez jamais ce produit et ne le manipulez pas avec les mains mouillées. Cela pourrait provoquer une électrocution et des blessures.

 Débranchez rapidement le câble USB de type C fourni dès que la batterie est complètement chargée.

 Tenir hors de portée des enfants en bas âge. Ce produit peut provoquer des blessures s'il est laissé entre les mains d'un enfant.

 Ne couvrez pas et n'enveloppez pas l'appareil photo ou l'adaptateur secteur dans un tissu ou une couverture, et ne placez pas l'appareil photo au soleil ou dans un environnement où la chaleur pourrait s'accumuler. Cela pourrait déformer le boîtier et provoquer un incendie.



La marque « CE » certifie que ce produit satisfait aux conditions de l'UE (Union Européenne) quant à la sécurité d'utilisation, la santé publique, la protection de l'environnement et du consommateur. (« CE » est l'abréviation de Conformité Européenne.)

## Comment prendre soin de son appareil photo

### ■ Entretien de l'appareil photo

1. **N'ouvrez pas la porte du film avant d'avoir totalement utilisé le film ; sinon le reste du film est exposé et il devient blanc. Le film ne peut plus être utilisé.**
2. Votre appareil photo est un instrument de précision. Évitez de le mouiller ou de le faire tomber. De plus, ne l'exposez pas au sable, à la poussière ou à la saleté.
3. N'utilisez pas une dragonne faite pour les téléphones portables ou d'autres produits électroniques similaires. Ces dragonnes sont habituellement trop faibles pour soutenir votre appareil photo en toute sécurité. Pour votre sécurité, utilisez uniquement des dragonnes conçues pour votre appareil photo, et utilisez-les conformément aux instructions.
4. N'utilisez pas de produits de nettoyage ou de solvants tels que ceux contenant de l'eau de javel ou de l'alcool pour enlever la saleté.
5. Par temps chaud, ne laissez pas l'appareil photo exposé à la chaleur, comme dans une voiture ou sur la plage. Ne le laissez pas dans des endroits humides ou exposés aux intempéries.
6. Les gaz des produits antimites tel que le naphtalène peuvent affecter votre appareil photo et les tirages. Rangez votre appareil photo et vos photos imprimées dans un endroit à l'écart des produits de nettoyage ou autres éléments domestiques nocifs.
7. Notez que la plage de température de fonctionnement de l'appareil photo est comprise entre +5 °C à +40 °C (+41 °F et +104 °F).
8. Veillez à ce que vos tirages ne violent pas le droit d'auteur, les droits d'image, la vie privée ou d'autres droits personnels et ne portent pas atteinte à la décence publique. Les actions qui violent les droits d'autrui, qui sont contraires à la décence publique ou qui constituent une nuisance, peuvent être punies par la loi.
9. Cet appareil photo est conçu pour une utilisation domestique générale. Il n'est pas adapté à la photographie commerciale ni à d'autres applications donnant lieu à un grand nombre d'impressions.

### ■ Utilisation du moniteur LCD

Comme le moniteur LCD peut facilement être endommagé, veillez à ne pas rayer la surface avec des matériaux solides. Afin d'éviter que le moniteur LCD soit endommagé, nous vous recommandons d'installer une feuille de plastique transparente et protectrice (disponible dans le commerce) sur le moniteur.

### ■ Charge de la batterie

**La batterie n'est pas chargée au moment de l'expédition. Chargez complètement la batterie avant utilisation.**

Chargez la batterie en utilisant le câble USB de type C fourni. Les temps de charge augmentent lorsque la température ambiante est inférieure à +10 °C (+50 °F) ou supérieure à +35 °C (+95 °F). N'essayez pas de recharger la batterie à une température supérieure à +40 °C (+104 °F) ; si la température est inférieure à +5 °C (+41 °F), la batterie ne se rechargera pas.

### ■ Autonomie de la batterie

À des températures normales, la batterie peut être rechargée environ 300 fois. Une diminution importante de l'autonomie de la batterie indique qu'elle a atteint la fin de sa durée de vie.

### ■ Attention : Quand la batterie est en cours d'utilisation

Le boîtier de la batterie et de l'appareil photo peut devenir chaud au toucher après une utilisation prolongée. C'est normal.

### ■ Les marques de certification obtenues par l'appareil photo sont situées dans la chambre du film.

### ■ Attention : Pendant l'impression de photos



Ne secouez pas l'appareil photo en cours d'impression.

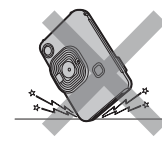

Ne laissez pas tomber l'appareil photo en cours d'impression.

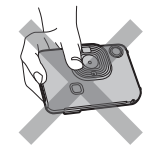

N'obstruez pas la fente d'éjection du film en cours d'impression.

### ■ Film INSTAX MINI et précautions d'impression

Reportez-vous au film instantané FUJIFILM INSTAX MINI pour les instructions d'utilisation du film. Suivez toutes les instructions de sécurité et d'utilisation.

1. Gardez le film dans un endroit frais. Ne laissez pas le film dans un endroit où la température est extrêmement chaude pendant une longue durée (par exemple dans une voiture fermée).
2. Évitez de percer, de déchirer ou de couper le film INSTAX MINI. Si le film est endommagé, ne l'utilisez pas.
3. Lorsque vous chargez une cassette de film, utilisez le film aussitôt que possible.
4. Si le film a été conservé dans un endroit où la température est très élevée ou très basse, amenez-le à température ambiante avant de commencer à imprimer des photos.
5. Assurez-vous d'utiliser le film avant la date d'expiration « Utiliser avant ».
6. Évitez de soumettre les films aux rayons des inspections de bagages à l'aéroport, ou toute autre source puissante de rayons X. Un effet de voile, etc. risque d'apparaître sur le film inutilisé. En avion, il est recommandé de transporter votre appareil photo et le film dans votre bagage à main. (Vérifiez auprès de chaque aéroport pour avoir plus d'informations.)
7. Évitez les lumières intenses et gardez les impressions développées dans un endroit frais et sec.
8. Ne percez pas ou ne coupez pas ce film car il contient une petite quantité de colle caustique (très alcaline). Ne laissez jamais les enfants ou les animaux domestiques mettre le film dans la bouche. Faites également attention à ce que la colle n'entre pas en contact avec la peau ou les vêtements.
9. Dans le cas où la colle à l'intérieur du film entre en contact avec la peau ou les vêtements, lavez immédiatement et abondamment à l'eau claire. Si la colle entre en contact avec les yeux ou la bouche, lavez immédiatement la zone touchée avec beaucoup d'eau et consultez un médecin. Notez que l'agent alcalin à l'intérieur du film reste actif pendant environ 10 minutes une fois que la photo a été imprimée.
10. Ne rangez pas les photos dans un sac en plastique fermé, cela pourrait provoquer une décoloration.
11. Ne touchez pas l'image pendant qu'elle se développe.



### ■ Précautions relatives à la manipulation du film et des impressions photographiques

Pour en savoir plus, reportez-vous aux consignes et aux avertissements du film instantané FUJIFILM INSTAX MINI.



### Périphériques Bluetooth® : Précautions

**IMPORTANT** : Lisez les informations suivantes avant d'utiliser le transmetteur Bluetooth intégré du produit.

#### ■ Utilisez-le uniquement comme élément d'un réseau Bluetooth.

FUJIFILM Corporation et ses filiales déclinent toute responsabilité pour des dommages résultant d'une utilisation non autorisée. N'utilisez pas ce produit dans des applications exigeant une extrême fiabilité, par exemple dans des appareils médicaux ou dans tout autre système pouvant mettre en péril directement ou indirectement la vie d'autrui. Lorsque vous utilisez l'appareil dans des ordinateurs ou d'autres systèmes qui demandent un plus haut degré de fiabilité que des réseaux Bluetooth, veillez à prendre toutes les mesures nécessaires pour assurer la sécurité et empêcher tout dysfonctionnement.

#### ■ Utilisez-le uniquement dans son pays d'achat.

Ce dispositif est conforme à la réglementation des appareils Bluetooth en vigueur dans le pays d'achat. Respectez toutes les réglementations locales en vigueur lorsque vous utilisez ce dispositif. FUJIFILM Corporation et ses filiales déclinent toute responsabilité pour les problèmes résultant de l'utilisation dans d'autres juridictions.

#### ■ Les données (images) d'un réseau sans fil peuvent être interceptées par des tiers.

La sécurité des données transmises sur des réseaux sans fil n'est pas garantie.

#### ■ N'utilisez pas ce dispositif dans des endroits exposés à des champs magnétiques, de l'électricité statique ou des interférences radio.

N'utilisez pas le transmetteur à proximité de fours à microondes ou dans tout autre lieu exposé à des champs magnétiques, de l'électricité statique ou des interférences radio pouvant empêcher la réception des signaux sans fil. Une interférence mutuelle peut se produire lorsque le transmetteur est utilisé à proximité d'autres appareils sans fil fonctionnant dans la bande 2,4 GHz.

#### ■ Le transmetteur Bluetooth fonctionne dans la bande 2,4 GHz. La puissance de radiofréquence maximale est de 4,613 mW.

#### ■ Cet appareil fonctionne sur la même fréquence que les appareils commerciaux, éducatifs et médicaux et les transmetteurs sans fil.

Il fonctionne également sur la même fréquence que les transmetteurs brevetés et les transmetteurs basse tension non brevetés spéciaux fonctionnant dans les systèmes de traçabilité d'identification par radiofréquence des lignes d'assemblage et des applications similaires.

#### ■ Pour empêcher l'interférence avec les appareils ci-dessus, respectez les consignes suivantes.

Vérifiez que le transmetteur d'identification par radiofréquence ne fonctionne pas avant d'utiliser cet appareil. Si vous remarquez que ce dispositif provoque des interférences avec des systèmes de traçabilité d'identification par radiofréquence basse tension, contactez un représentant FUJIFILM.

#### ■ Ce qui suit est passible d'une sanction :

- Le démontage ou la modification de cet appareil.
- Suppression des étiquettes de certification de l'appareil.

#### ■ Informations de marque commerciale

Le mot-symbole et le logo Bluetooth® sont des marques déposées appartenant à Bluetooth SIG, Inc. et toute utilisation de ces marques par FUJIFILM s'effectue sous licence.

#### Pour les clients des États-Unis :

Identifiant FCC : W2Z-03000014

#### Déclaration de la FCC

Cet appareil est conforme à la section 15 de la réglementation de la FCC. Le fonctionnement est soumis aux deux conditions suivantes : (1) Cet appareil ne doit pas causer d'interférences nuisibles et (2) cet appareil doit accepter toutes les interférences reçues, y compris celles pouvant entraîner un fonctionnement non souhaité.

Pour plus d'informations, accédez au site Web ci-dessous.

[https://instax.com/mini\\_liplay/en/spec.html](https://instax.com/mini_liplay/en/spec.html)

#### ATTENTION

Cet équipement a été testé et déclaré conforme aux limites imposées aux appareils numériques de classe B, conformément à la section 15 de la réglementation FCC. Ces limites sont conçues pour fournir une protection raisonnable contre les interférences nuisibles dans une installation résidentielle. Cet équipement génère, utilise et peut émettre une énergie de fréquence radio et, s'il n'est pas installé et utilisé conformément aux instructions, peut causer des interférences nuisibles aux communications radio. Cependant, il n'y a aucune garantie que des interférences ne se produiront pas dans une installation particulière. Si cet équipement cause des interférences nuisibles à la radio ou la télévision, ce qui peut être déterminé en éteignant et en allumant l'équipement, nous conseillons à l'utilisateur d'essayer de corriger les interférences en prenant l'une ou plusieurs des mesures suivantes :

- Réorientez ou déplacez l'antenne de réception.
- Augmentez la distance entre l'équipement et le récepteur.
- Branchez l'équipement sur la prise d'un circuit différent de celui où le récepteur est connecté.
- Consultez le revendeur ou un technicien radio/TV expérimenté pour obtenir de l'aide.

Les changements ou modifications non expressément approuvés par FUJIFILM, responsable de la conformité, pourraient annuler l'autorité de l'utilisateur à utiliser l'équipement.

Cet émetteur ne doit pas être placé à proximité ou mis en service conjointement avec une autre antenne ou un autre émetteur. Les preuves scientifiques disponibles ne montrent pas que l'utilisation de périphériques sans fil à faible puissance soit associée à des problèmes de santé. Cependant, rien ne prouve que ces périphériques sans fil à faible puissance soient absolument sûrs. Les périphériques sans fil à faible puissance émettent de faibles niveaux d'énergie de fréquence radio (RF) dans la plage des micro-ondes lorsqu'ils sont utilisés. Alors que des niveaux élevés de RF peuvent avoir des effets sur la santé (en chauffant les tissus), l'exposition à de faibles niveaux de RF qui ne produisent pas d'effet de chaleur ne provoque aucun effet néfaste connu sur la santé. De nombreuses études sur les expositions aux RF de faible intensité n'ont révélé aucun effet biologique.

Certaines études ont suggéré que certains effets biologiques pourraient se produire, mais ces résultats n'ont pas été confirmés par des recherches supplémentaires. Le FI043 a été testé et déclaré conforme aux limites d'exposition aux radiations de la FCC établies pour un environnement non contrôlé et aux directives d'exposition de la FCC en matière de radiofréquences (RF).

#### Remarques concernant l'aide au développement

Pour être conforme à la partie 15 des directives FCC, ce produit doit être utilisé avec le câble USB de type C fourni.

#### Pour les utilisateurs au Canada :

IC: 7736B-03000013

#### CAN ICES-3 (B)/NMB-3 (B)

L'émetteur/récepteur exempt de licence contenu dans le présent appareil est conforme aux CNR d'Innovation, Sciences et Développement économique Canada applicables aux appareils radio exempts de licence. Son fonctionnement est soumis aux deux conditions suivantes :

1. L'appareil ne doit pas produire de brouillage.
2. L'appareil doit accepter tout brouillage radioélectrique subi, même si le brouillage est susceptible d'en compromettre le fonctionnement.

Les preuves scientifiques disponibles ne montrent pas que l'utilisation de périphériques sans fil à faible puissance soit associée à des problèmes de santé. Cependant, rien ne prouve que ces périphériques sans fil à faible puissance soient absolument sûrs. Les périphériques sans fil à faible puissance émettent de faibles niveaux d'énergie de fréquence radio (RF) dans la plage des micro-ondes lorsqu'ils sont utilisés. Alors que des niveaux élevés de RF peuvent avoir des effets sur la santé (en chauffant les tissus), l'exposition à de faibles niveaux de RF qui ne produisent pas d'effet de chaleur ne provoque aucun effet néfaste connu sur la santé. De nombreuses études sur les expositions aux RF de faible intensité n'ont révélé aucun effet biologique. Certaines études ont suggéré que certains effets biologiques pourraient se produire, mais ces résultats n'ont pas été confirmés par des recherches supplémentaires. Le FI043 a été testé et déclaré conforme aux limites définies par l'ISDE concernant l'exposition aux rayonnements dans un environnement non contrôlé et aux directives d'exposition RSS-102 d'ISDE en matière de radiofréquences (RF).



Mise au rebut des équipements électriques et électroniques par les particuliers

Mise au rebut des appareils électriques et électroniques usagés

(applicable dans les pays de l'Union Européenne et les autres pays européens disposant de systèmes de collecte sélective)

Ce symbole sur le produit, dans le manuel ou sur la garantie, et/ou sur son emballage indique que ce produit ne doit pas être traité comme un déchet ménager.

Il doit être acheminé vers une déchetterie qui recycle les appareils électriques et électroniques.

En s'assurant que ce produit est éliminé correctement, vous favorisez la prévention des conséquences négatives pour l'environnement et la santé humaine qui seraient sinon entraînées par une mauvaise mise au rebut de ce produit.

Le recyclage des matières aidera à conserver les ressources naturelles. Pour plus d'informations sur le recyclage de ce produit, veuillez contacter votre bureau de recyclage municipal, votre service de traitement des déchets ménagers ou le revendeur agréé FUJIFILM auprès duquel vous avez acheté le produit.

Pour qu'un produit en fin de vie soit correctement mis au rebut aux États-Unis, veuillez appeler le +1 800 800 3854 Option #1 INSTAX.

Dans les pays hors de l'Union Européenne : Si vous souhaitez vous débarrasser de ce produit, veuillez contacter les autorités locales pour vous enquérir de la méthode d'élimination appropriée.

#### Informations sur FUJIFILM aux États-Unis

FUJIFILM North America Corp.

200 Summit Lake Drive

Valhalla, New York 10595, États-Unis

#### Informations pour FUJIFILM au Canada

FUJIFILM Canada Inc.

600 Suffolk Court, Mississauga, Ontario L5R 4G4, Canada

Si vous avez des questions sur ce produit, veuillez vous adresser à un distributeur FUJIFILM autorisé, ou consultez le site web ci-dessous.

<https://global.fujifilm.com/>

## FUJIFILM

### FUJIFILM Corporation

7-3, AKASAKA 9-CHOME, MINATO-KU, TOKYO 107-0052, JAPAN