

FUJIFILM

instax SQUARE SQ10

HYBRID INSTANT CAMERA
[INSTANT PRINT + DIGITAL TECHNOLOGIES]

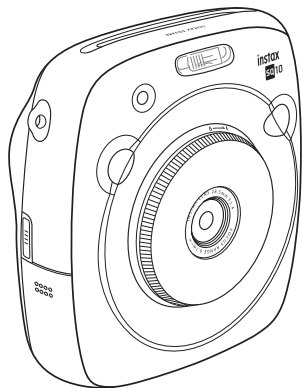

EN

DE

FR

ES

TW

KO

User's Guide/Trouble shooting/Safety precautions
Bedienungsanleitung/Fehlerbehebung/Sicherheitsmaßnahmen
Guide d'utilisation/Guide de dépannage/Précautions de sécurité
Manual de instrucciones/Solución de problemas/Precauciones de seguridad
使用説明書/現象、可能的原因及解決措施/安全注意事項
사용설명서/문제 해결/안전을 위한 주의사항

Ver. 2.0

BODSQ708-304

ENGLISH:

See pages 3 to 38.

DEUTSCH:

Siehe Seiten 39 bis 74.

FRANÇAIS:

Voir pages 75 à 110.

ESPAÑOL:

Consulte las páginas 111 a 146.

中國語:

請參閱第 147 到 182 頁。

한국어:

183~218페이지를 참조하십시오.

Contents

Before Use.....	4	Image Effects	17
Part Names	5	Filter.....	17
Display on the LCD Monitor	6	Adjusting the Brightness	18
Using the selector buttons.....	6	Vignette.....	18
Using the command dial.....	6	More on Photography.....	19
Attaching the Strap.....	7	Using AF/AE Lock.....	19
Attaching the Hand Strap.....	7	Using the Self Timer.....	19
Attaching the Shoulder Strap (Purchased Separately).....	7	Using the Flash	20
Inserting/Charging the Battery.....	8	Changing the Shooting Mode	21
Inserting the Battery	8	Selecting a Shooting Mode.....	21
Charging the Battery	8	Printing from Print History (Reprint).....	22
Charging status indication	8	Using a Memory Card.....	23
Turning the Camera on/off.....	9	Inserting the Memory Card	23
Checking Remaining Battery Life.....	9	Printing Images Taken with another Camera	23
Performing Initial Settings.....	10	Menus	24
Function Setting for the Shutter Button ..	11	Shooting Menu.....	24
Loading/Removing the INSTAX		Playback Menu	25
SQUARE Film Pack.....	12	Setup Menu	26
Loading the Film Pack.....	12	SPECIFICATIONS	27
Unloading a Used Film Pack	12	TROUBLE SHOOTING	29
Print Mode.....	13	IMPORTANT SAFETY NOTICE	32
Basic Photography and Playback....	14	Handling the Battery	36
Taking a Picture.....	14		
Viewing Images.....	15		
Changing the Playback Display	15		
Printing	16		

After reading this User's Guide, keep it in a safe, easy to find place where you can refer to it if needed.

Before Use

EN Before using the camera, check the following.

1 Make sure supplied accessories are included in the package.

2 Read "IMPORTANT SAFETY NOTICE" (Page 32) and "Handling the Battery" (Page 36) for safety use.

3 Read this User's Guide before using the camera.

Supplied Accessories

- NP-50 rechargeable battery (1)



- USB cable for charging (1)

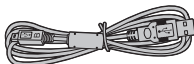

- Hand strap (1)



- Strap rings (2)



- Clip attaching tool (1)



- User's Guide (1)

Part Names

Front

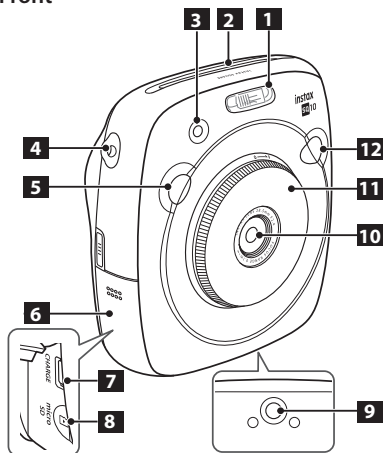

- | | |
|--|--|
| 1 Flash | 7 USB port for charging |
| 2 Film ejection slot | 8 Micro SD card slot |
| 3 AF-assist illuminator/
Self timer lamp | 9 Tripod socket (Tripod
sold separately) |
| 4 Strap eyelet (s) | 10 Lens |
| 5 Shutter button (Right) | 11 Lens ring
(Power switch) |
| 6 Card slot cover | 12 Shutter button (Left) |

Rear

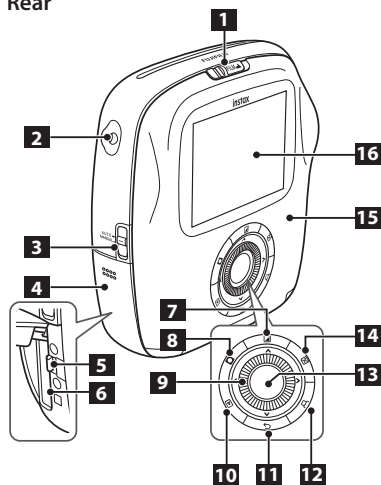

- | | |
|--------------------------------|---|
| 1 Film door lock | 9 Selector button/
Command dial |
| 2 Strap eyelet (s) | 10 (Playback) button |
| 3 Print mode selector | 11 (Back) button |
| 4 Battery-chamber cover | 12 (Print) button |
| 5 Battery latch | 13 MENU/OK button |
| 6 Battery chamber | 14 (Brightness) button |
| 7 (Filter) button | 15 Film door |
| 8 (Vignette) button | 16 LCD Monitor |

Display on the LCD Monitor

EN

Pressing the  (Back) button displays information below.

Shooting

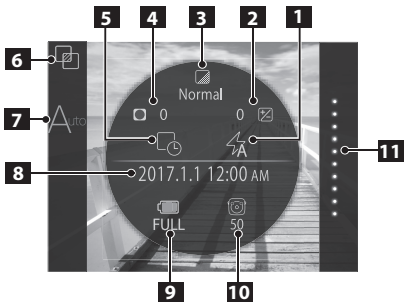

- | | |
|--|--|
| 1 Flash mode
(Page 20) | 7 Print mode
(Page 13) |
| 2 Brightness adjustment
(Page 18) | 8 Current date/time
(Page 26) |
| 3 Filter
(Page 17) | 9 Battery level
(Page 9) |
| 4 Vignette
(Page 18) | 10 Number of available
frames *3 (Page 14) |
| 5 Date/time print
setting *1 (Page 26) | 11 Film remaining
(Page 16) |
| 6 Shooting mode *2
(Page 21) | |

Playback

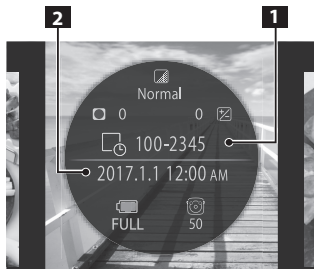

- | | |
|-----------------------|-----------------------------|
| 1 Frame number | 2 Shooting date/time |
|-----------------------|-----------------------------|

Using the selector buttons

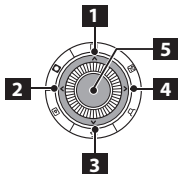

- | |
|------------------------------|
| 1 ▲ Move cursor up |
| 2 ◀ Move cursor left |
| 3 ▼ Move cursor down |
| 4 ▶ Move cursor right |
| 5 Confirms selection |

Using the command dial

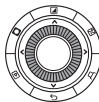

Use the command dial on the following occasions.

- Selecting a menu or item
- Changing playback display (Page 15)
- Adjusting the value of image effect (Pages 17 and 18)

*1 The icon is displayed in gray when the date/time print setting is disabled.

*2 Not displayed when **STANDARD** is selected.

*3 When a memory card is inserted, the  icon appears on the number.

If the number of available frames is under 10, the icon on the number turns red.

Attaching the Strap

Attaching the Hand Strap

Attach the strap as illustrated below.

- When you carry or use the camera, put the strap around your wrist so that the camera does not drop.



Attaching the Shoulder Strap (Purchased Separately)

Attach the strap clips to the camera, then attach the shoulder strap.

1 Open a strap clip.

Use the clip attaching tool to open a strap clip as shown.

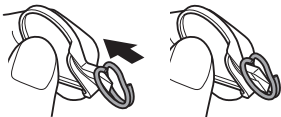

Keep the tool in a safe place. You will need it to open the strap clips when removing the shoulder strap.

2 Place the shoulder strap clip on each strap eyelet.

Hook the strap eyelet in the clip opening. Remove the tool using the other hand to keep the clip in place.

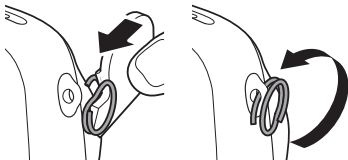

3

Pass the clip through each strap eyelet.

Rotate the clip fully through the eyelet until it clicks closed.



4

Pass the shoulder strap through each clip.

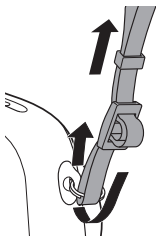

Caution

- Use the strap only as a shoulder strap. Do not put the shoulder strap around your neck.
- Be careful so that the shoulder strap does not obstruct the film ejection slot.
- Strap eyelets may become worn or color may become faded as you are attaching the shoulder strap.

Inserting/Charging the Battery

Inserting the Battery



Slide the battery cover to open.



Insert the battery according to the arrow on it. Make sure the yellow line on the battery aligns with the mark on the camera.

- To remove the battery, press the battery latch to the side, and slide the battery out of the camera.



Close the battery cover.

Charging the Battery

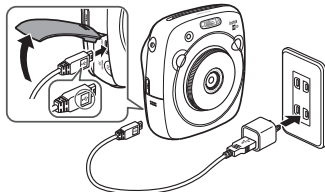

- ! Be careful of the orientation.



Connect the camera and an AC power adapter supplied with your smartphone using the supplied USB cable, then connect the AC power adapter to an indoor power outlet.

- Use an AC adapter to meet the rated output below:
DC 5.0 V/1000 mA
- You can take a picture or print an image while charging is in progress.
- Charging time is approximately three to four hours.

Charging status indication

Status	While camera is on	While camera is off
While charging	The () icon appears on the lower right of the LCD monitor.	AF illuminator/Self timer lamp lights up.
Charging finished	The () icon appears on the lower right of the LCD monitor. (Goes off when disconnecting the USB cable.)	AF illuminator/Self timer lamp goes off. (The USB cable is connected.)
Charging error	An error message appears on the LCD monitor.	AF illuminator/Self timer lamp flashes.

Charging from a PC:

- Connect the camera and PC directly. Do not connect them via a keyboard or USB hub.
- If the PC enters the sleep mode while charging is in progress, charging will stop. If you continue charging, resume the PC and reconnect the USB cable.
- You may not be able to charge the camera from a PC depending on your PC specifications, settings, or status.

Caution

- The battery is not charged fully at shipment. Be sure to charge it before using the camera.
- Read the cautions in "Handling the battery". (Page 36)

Turning the Camera on/off

To turn the camera on, turn the lens ring (power switch) clockwise. To turn it off, turn the switch counterclockwise.

The camera turns on and shooting screen appears.

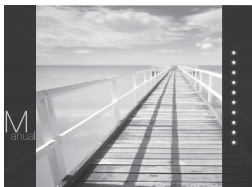
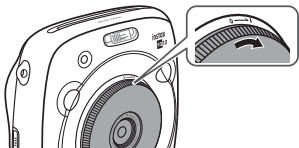



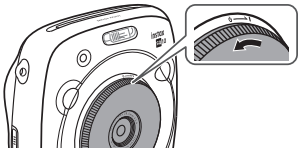

The camera turns off.





Checking Remaining Battery Life

Pressing the  (Back) button on the shooting/playback screen displays remaining battery life on the LCD monitor.

Indication	Remaining battery life
 FULL	Battery is partially discharged.
 MID	Battery is more than half discharged. Charging the battery is recommended. (Page 8)
 LOW	Battery level is low. Charge as soon as possible. (Page 8)

- When the battery level is low, the  icon appears on the lower right of the LCD monitor.

When no battery capacity remains, the  icon appears enlarged on the LCD monitor and the camera turns off.

- If no operation occurs for a certain period of time, the camera turns off automatically. You can specify the length of time before the camera turns off. (Page 26)
- Pressing the  (Playback) button displays the playback screen and changes to the playback mode.
- Pressing the shutter button fully during the playback mode displays the shooting screen and changes to the shooting mode.
- Fingerprints and other marks on the lens can affect pictures. Keep the lens clean.

Performing Initial Settings

EN

The language, date, and time are not specified when the camera is turned on for the first time. Follow the procedure below to specify them.

You can specify these settings at any time. See page 26 if you perform these settings later or change them.

- 1 Turning the camera on displays the language selection screen.
- 2 Select a language, then press the MENU/OK button or .



The language is specified and the **DATE/TIME** screen appears.

- 3 Specify the order, then press the MENU/OK button or .

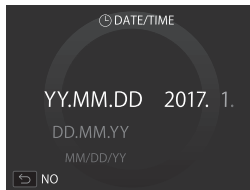





Select one of the orders below.

- year/month/day
- month/day/year
- day/month/year

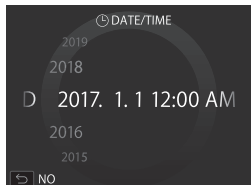
The order is specified and the screen to specify the year, month, day, hour, and minute appears.

- 4 Specify the year, month, day, hour, and minute, then press the MENU/OK button or .



Use   to select an item (year, month, day, hour, or minute) to specify, then use   to set the value.

- 5 Specify the function of shutter buttons.

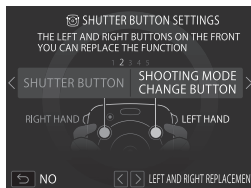

For details, see page 11.

- 6 Press the MENU/OK button.

Performing Initial Settings

Function Setting for the Shutter Button

Assign a function to each of the shutter buttons from the combinations on the table below.

	Shutter button (Right)	Shutter button (Left)
Function	Shutter button	Shutter button
	Shutter button	Shooting mode switching button
	Shutter button	OFF
	Shooting mode switching button	Shutter button
	OFF	Shutter button

By default, shutter button function is assigned to the right shutter button, and shooting mode switching function to the left.

Use   to select the combination when the **SHUTTER BUTTON SETTINGS** screen is displayed, then press the MENU/OK button.

- If you skip this procedure, press the  (Back) button when each screen appears. The shooting screen appears.
- If the battery is removed for an extended period of time, the setting values may be cleared. In this case, the language selection screen appears. Perform settings again.

Loading/Removing the INSTAX SQUARE Film Pack

EN

Caution

Do not open the back cover until you have used up the film; otherwise, the rest of the film is exposed and turns white. The film can no longer be used.

- When you load the film pack, never press the two rectangular holes on the back of the film pack.
- Never use a film pack beyond its shelf life; otherwise, it may damage the camera.

Use FUJIFILM Instant Film "instax SQUARE" only.

The instax mini film or instax WIDE film cannot be used.

Notes on the film pack

- Each FUJIFILM Instant Film "instax SQUARE" pack contains 1 black film protective cover and 10 film sheets.
- Do not remove the film pack from its inner bag before loading it into the camera.
- The film cover is ejected automatically when the back cover is closed.
- The film cover is ejected automatically when the back cover is closed.

For details, refer to the instructions and warnings on FUJIFILM Instant Film "instax SQUARE".

Loading the Film Pack



Press and hold the button of the film door lock (1), then slide the lever to the right (2) until the film door opens slightly.

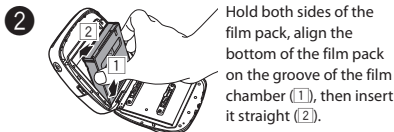

Hold both sides of the film pack, align the bottom of the film pack on the groove of the film chamber (1), then insert it straight (2).

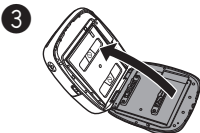

Close the back cover. Make sure the back cover lock clicks into place.

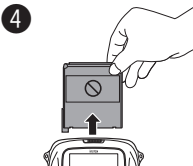

The film cover (black) is ejected automatically when the back cover is closed. Remove the film cover from the film ejection slot.

Unloading a Used Film Pack

When no film is left, all dots on the right of the shooting screen are displayed in gray. (Page 16)
Unload the film pack.

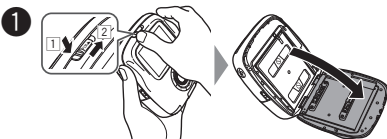

Press and hold the button of the film door lock (1), then slide the lever to the right (2) until the film door opens slightly.

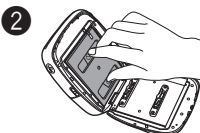

Grasp the rectangular holes on the film pack, then pull it out straight.

Print Mode

Two print modes are available.

- **Auto print mode**
- **Manual print mode (initial setting)**

When the auto print mode is selected, printing starts immediately after the image is saved in the memory. When the manual print mode is selected, the image is saved in the memory. You can select and print images later.

■ Auto Print Mode

Switch the print mode selector on the side to "AUTO".

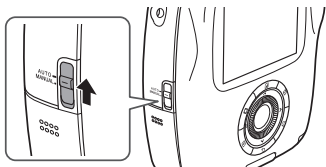

The icon below appears on the shooting screen.

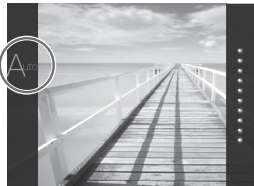

Printing starts immediately after the image is saved in the memory.

■ Manual Print Mode (initial setting)

Switch the print mode selector on the side to "MANUAL".

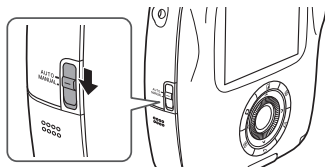

The icon below appears on the shooting screen.

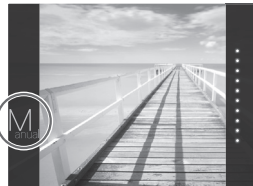

The image is saved in the memory. You can select and print images later instead of printing them immediately.

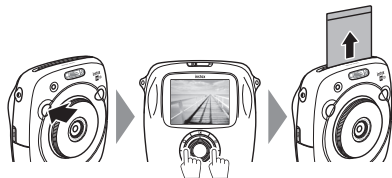
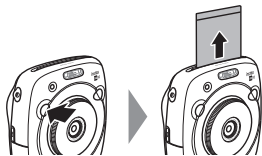

Basic Photography and Playback

Taking a Picture

This section describes basic operation for photography.

- 1 Turn the lens ring (power switch) clockwise to turn the camera on.

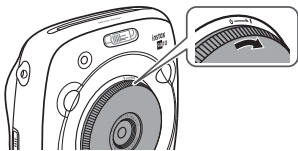

- 2 Hold the camera and confirm the desired composition of the final image.



- 3 Select the shooting mode or perform the steps to select your image effects. (Pages 17 to 21)
- 4 Press the shutter button halfway to focus.
 - If the camera is able to focus:
The camera beeps and the green focus frame appears on the monitor.
 - If the camera is unable to focus:
The red focus frame appears on the monitor. Change the composition or use focus lock. (Page 19)

- 5 Lightly press the shutter button the rest of the way down to take the picture.

The picture is taken and it is saved in the camera's memory.

- If the print mode is set to auto print mode, the image will be printed. (Page 13)

- When you take a picture, hold the camera with both hands and brace your elbows against your sides.
- Be careful not to touch the lens surface when you press the shutter button.
- When you press the shutter button fully, press it lightly.
- Be careful that your fingers or the strap do not cover the flash, lens, or film ejection slot.
- If a subject is poorly lit, the flash may fire when the picture is taken. You can change the flash setting to disable flashing. (Page 20)

Cautions on the camera's memory

- When the memory becomes full, the shutter will not release and you cannot take a picture. Delete the images in the memory or use another memory card.
- You can save up to 50 images in the memory. 1000 images per 1 gigabyte can be saved if you use a memory card.
- Images in the memory may be damaged or lost if the camera has any trouble. We recommend you store important image files as backup using other media (e.g. Hard disk, CD-R, CD-RW, or DVD-R, etc.).
- If you ask for repair, we do not guarantee the safety of images in the memory.
- While the camera is being repaired, note that we may check the contents of images in the memory.

Basic Photography and Playback

EN



Viewing Images

Images can be viewed on the monitor. Take a test shot and check the results before printing a picture.

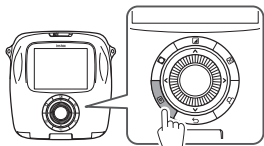
- 1 Press the  (Playback) button.



The most recent image will be displayed.

- 2 Press  or  to select an image to view.

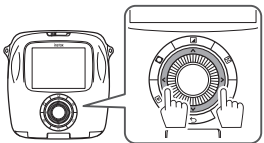

Pressing  displays a previous image.

Pressing  displays a next image.

- Pressing the shutter button fully returns to the shooting screen.

Changing the Playback Display

You can zoom in on the image on the monitor or change the number of images displayed at a time.

■ Zooming in on image





You can zoom in on an image on the monitor by turning the command dial clockwise.

Normal

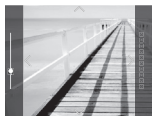

Zoom



- Use     buttons to move the view area.
- Pressing the MENU/OK button or  (Back) button cancels zooming.
- You can print an image while it is zoomed in. (Page 16)

■ Changing the number of images on the monitor

You can change the number of images on the monitor displayed at a time. Turning the command dial counterclockwise changes the number of images (one, four, or nine).

One image



Four images

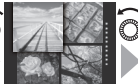

Nine images



- Turning the command dial clockwise changes the number of images (four or one).
- Pressing the MENU/OK button or  (Back) button cancels the multiple image display.
- You can print an image while four or nine images are displayed. (Page 16)

Printing

EN



Print an image following the steps below.

- When the auto print mode is selected, the image will be printed immediately after it is taken. (Page 13)

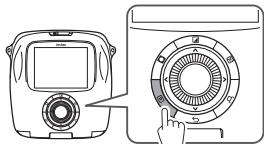

- 1 Press the  (Playback) button.

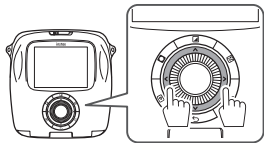

The most recent image will be displayed.

- 2 Press  or  to select an image to view.



Pressing  displays a previous image.
Pressing  displays a next image.

- 3 Adjust the image effect as necessary.
(Pages 17 and 18)

- 4 Press the  (Print) button.

The screen below appears.

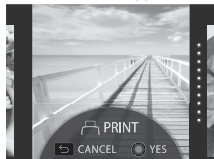

- 5 Press the MENU/OK button.

Printing starts.

- To cancel printing press the  (Back) button.

- 6



When the film has been ejected (the camera stops making a sound), grab the edges of the film, then take it out.

Film remaining indication

Dots on the right of the monitor indicates the number of remaining films.

One dot turns gray every time you print an image.

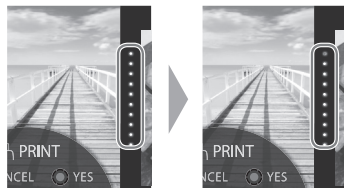

- When there are only two films left, dots turns red.

- You can print an image that is zoomed in or print four or nine images on one film. Use the command dial to change to the multiple image display on step 2 when the image to print is displayed. (Page 15)

- For details on taking out the film, refer to the instructions and warnings on the FUJIFILM Instant Film "instax SQUARE" pack.
- The development time is approximately 90 seconds. (The time varies depending on the ambient temperature.)

Image Effects

You can select an effect menu directly by pressing a button on the rear to adjust the image effect while the shooting/playback screen is displayed.

Filter

Follow the steps below to select a filter.

- 1 Press the  (Filter) button while shooting/playback screen is displayed.

The screen below appears.

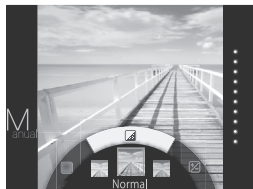

- 2 Use the command dial to select a filter.
For details on each filter see the table on the right.

- 3 Press the  (Filter) button again.
The filter effect is applied to the image and returns to the previous screen.

- You can also return to the previous screen by pressing the MENU/OK button or  (back) button.

- To cancel the filter effect, press and hold the  (Filter) button.

Filter effects you can use

Type	Details
Cornelius	Intensifies shadows and brightens highlights to the image.
Monochrome	Turns your image into basic monochrome.
Luna	Brightens the image and intensifies all colors.
Immerse	Adds saturation and shadows.
Amber	Adds saturation and shadows.
Marmalade	Adds a strong red tint and a burnt edge to the image.
Martini	Smooths skin tones with a slight vintage feel.
Sepia	Strong taste of old school
Roppongi	Adds brightness and warmth to the image.
Highline	Intensifies shadows with yellow tint.
PARTIAL COLOR (RED)	Areas of the image that are the selected color are recorded in that color. All other areas of the image are recorded in black-and-white.
PARTIAL COLOR (ORANGE)	
PARTIAL COLOR (YELLOW)	
PARTIAL COLOR (GREEN)	
PARTIAL COLOR (BLUE)	
PARTIAL COLOR (PURPLE)	

Image Effects

Adjusting the Brightness

Follow the steps below to adjust the brightness.

- 1 Press the  (Brightness) button while shooting/playback screen is displayed.

The screen below appears.



- 2 Use the command dial to adjust the brightness. Turn the command dial clockwise to brighten the image, and turn the dial counterclockwise to darken it.

- 3 Press the  (Brightness) button again. The adjusted brightness is applied to the image and returns to the previous screen.

- You can also return to the previous screen by pressing the MENU/OK button or  (back) button.

- To cancel the adjusted brightness, press and hold the  (Brightness) button.

Vignette

Adjust the brightness of four corners on the image. Follow the steps below to adjust the brightness.

- 1 Press the  (Vignette) button while shooting/playback screen is displayed.

The screen below appears.

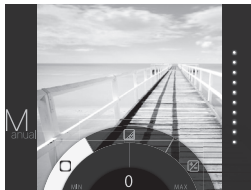

- 2 Use the command dial to adjust the brightness of the four corners.

Turn the command dial clockwise to darken the corners, and turn the dial counterclockwise to brighten them.

- 3 Press the  (Vignette) button again. The adjusted brightness is applied to the image and returns to the previous screen.

- You can also return to the previous screen by pressing the MENU/OK button or  (back) button.

- To cancel the adjusted brightness, press and hold the  (Vignette) button.

Notes on image effects:

- Each adjusted value or effect remains after you take a picture. However, it will be disabled when you view the image on a device (e.g. computer) other than this camera.
- You can apply multiple effects to one image.
- Press and hold the  (Back) button to cancel all adjusted values or effects.
- Depending on the subject or camera settings, images may (in some cases) be grainy or vary in brightness and hue.

More on Photography

Using AF/AE Lock

Use "AF/AE lock" to lock focus/exposure by pressing the shutter button halfway. AF/AE lock is useful when you take a picture with off-center subjects.

- 1 Position the subject to focus on the center, then press the shutter button halfway.
- 2 Decide the composition with the shutter button pressed halfway.
- 3 Press the shutter button all of the way down to take the picture.

As the camera may be unable to focus on the subjects listed below, we recommend you use AF/AE lock.

- Very shiny subjects such as mirrors or car bodies
- Fast moving subjects
- Subjects photographed through a window or other reflective object
- Dark subjects and subjects that absorb rather than reflect light, such as hair or fur
- Insubstantial subjects, such as smoke or flame
- Subjects that show little contrast with the background (e.g. subjects that are the same color as the background)
- Subjects positioned in front of or behind a high-contrast object that is also in the focus frame (e.g. a subject photographed against a backdrop of highly contrasting elements)

Using the Self Timer

Use the self timer to include a photographer in a group photo or to reduce blur when the shutter button is pressed.

- 1 Press the MENU/OK button on the shooting screen.

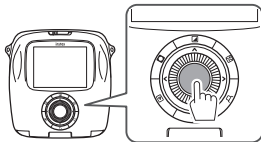

The shooting menu appears.

- 2 Select **SELF-TIMER**, then press the MENU/OK button.
- 3 Select **10 SEC** or **2 SEC**, then press the MENU/OK button.
- 4 Press the shutter button fully.
 - When you select **10 SEC**:
When you press the shutter button, the AF-assist illuminator/Self timer lamp lights up, and then it flashes 3 seconds before shooting.
 - When you select **2 SEC**:
When you press the shutter button, the AF-assist illuminator/Self timer lamp flashes.

- To cancel the self timer, press the (Back) button.

More on Photography

Using the Flash

Use the flash when shooting at night or indoors under low light.

- 1 Press the MENU/OK button on the shooting screen.

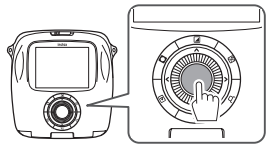





The shooting menu appears.

- 2 Select **FLASH**, then press the MENU/OK button.
- 3 Select the flash setting, then press the MENU/OK button.
See the right column for details on each flash setting.
- 4 Press the shutter button to shoot.

Flash settings

Select one of the settings below.

-  **AUTO FLASH**
The flash fires automatically when the camera recognizes it is dark. Recommended in most situations.
-  **FORCED FLASH**
The flash always fires regardless of the brightness of the subject. Use this setting for backlit subjects.
-  **SUPPRESSED FLASH**
The flash does not fire even when the subject is poorly lit. Recommended when using a flash is prohibited. We recommend you use a tripod when it is dark.
-  **SLOW SYNCHRO**
As the flash fires with slow shutter (slow synchro) in a dark place, the background and subject in front of it are photographed brightly.
Note that the picture may be overexposed if you use this setting in a bright place.
-  **RED EYE & SLOW**
This setting minimizes "red-eye", which is caused by the flash reflecting from the retinas of portrait subjects when you use flash in a dark place.
When you select this setting, the flash fires several times as a pre-flash to minimize red-eye.

Changing the Shooting Mode

Select a shooting mode according to the subject or purpose.

Selecting a Shooting Mode

Follow the steps below to select a shooting mode.

- 1 Press the MENU/OK button on the shooting screen.

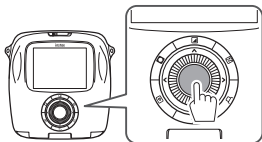

The shooting menu screen appears.

- 2 Select **SHOOTING MODE**, then press the MENU/OK button or ►.

- 3 Select the shooting mode, then press the MENU/OK button.

The changed setting is applied.

- 4 Press the ◀(Back) button.

The LCD monitor returns to the shooting screen.

- ◆ When you use another shutter button to select a shooting mode, the mode switches every time you press the shutter button.



Shooting Mode

STD STANDARD

Select for normal photography.

The flash fires automatically when the camera recognizes it is dark.

You can select a setting so that the flash does not fire. (Page 20)

B BULB MODE

The shutter is kept open while the shutter button is pressed. Use when shooting a night view. Using a table or tripod is necessary.

- Adjust the time to press the shutter button according to the brightness.

DOUBLE EXPOSURE

Press the shutter button twice to shoot two subjects in one picture. After you shoot the first subject, shoot the second. Follow the instructions on the monitor.

Printing from Print History (Reprint)

EN

Print an image with the same settings (e.g. image effect) as those specified when you printed the image in the past. Follow the steps below for operation.

- 1 Press the  (Playback) button.

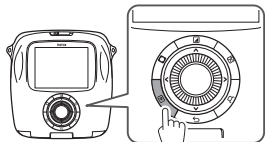



The most recent image will be displayed.

- 2 Press the MENU/OK button.
The playback menu appears.



- 3 Select **PRINT HISTORY**, then press the MENU/OK button.

The screen to select an image appears.

- The latest 50 print histories are stored in the memory.
- If the print histories exceed 50, new print history overwrites the oldest one.

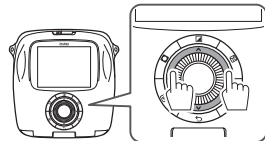
- 4 Press  or  to select an image to print.



Pressing  displays a previous image.
Pressing  displays a next image.

- You can select a view with four or nine frames.

- 5 Press the  (Print) button.

- 6 Press the MENU/OK button.

Printing starts.

- Press the  (Back) button to cancel printing.

- 7 When the film has been ejected (the camera stops making a sound), grab the edges of the film, then take it out.

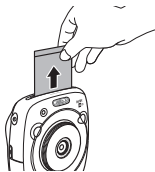

- You cannot save the print history on a memory card.
- All print histories are deleted if you initialize the memory. (Page 26)
- You cannot edit or apply effects on the images in the print history.

Using a Memory Card

This camera can save approximately 50 images in the memory. However, using a memory card enables you to save more images.

Caution on the memory card

- Micro SD/micro SDHC cards have been approved for use in this camera. Using cards other than those specified could damage the camera.
- Memory cards are small and can be swallowed; keep out of reach of children. If a child swallows a memory card, seek medical assistance immediately.
- **Do not turn the camera off or remove the memory card while the memory card is being formatted or data are being recorded or deleted from the card. Failure to observe this precaution could damage the card.**
- Avoid using or storing memory cards in an environment where strong static electricity or electric noise is generated.
- If you insert a memory card charged with static electricity into the camera, it may cause malfunction. In this case, turn the camera off and turn it on again.
- Do not put memory cards in a pocket; otherwise, strong force will be applied and can cause damage.
- When you remove the memory card after using the camera for a long time, the card may be warm. However, this is not malfunction.
- Do not affix labels to memory cards. Peeling labels can cause camera malfunction.

Caution when using the memory card on computer

- Format memory cards before first use, and be sure to reformat all memory cards after using them in a computer or other device.
- Folders are created automatically if you use a memory card formatted with the camera. Do not change the folder/file name or delete a folder using a computer; otherwise, you cannot use the memory card.
- Use the camera to delete image files.
- Edit an image file after copying or moving it to a hard disk. Avoid editing an original image file.

Inserting the Memory Card

- 1 Slide the card slot cover to open.

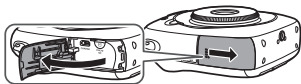

- 2 As shown below, slide in the memory card until it clicks into place at the back of the slot.



- 3 Close the card slot.

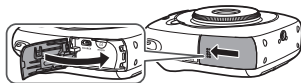

- ♦ To remove the memory card, press it in and release it slowly. The card can be removed by hand.

Caution

- When you remove the memory card, press it with your finger and release the card gently; otherwise the card could come out of the slot too quickly.

Printing Images Taken with another Camera

You can print images taken with another camera by inserting a memory card containing the images. However, they should meet the conditions below.

- Copy images to print to the root directory instead of copying them to a folder.
- The file name should consist of four capital letters (A to Z) followed by four numeric characters.

Shooting Menu

Follow the steps below to specify/change the shooting menu.

- 1 Press the MENU/OK button on the shooting screen.

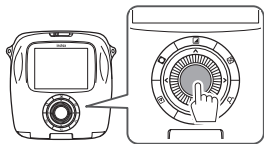

The menu screen appears.

- 2 Select the setting item to change and change the setting.

- 3 Press the MENU/OK button.

The changed setting is applied.

- 4 Press the  (Back) button.

The LCD monitor returns to the shooting screen.

■ Items on the shooting menu

SHOOTING MODE

Select a shooting mode according to the purpose or situation. (Page 21)

- You can also use a shutter button to which you assign the shooting mode switch function on **SHUTTER BUTTON SETTINGS**. Press the button repeatedly to choose a shooting mode.

FLASH

Select a setting for flash photography. (Page 20)

SELF-TIMER

Select a setting when using the self timer. (Page 19)

AF ILLUMINATOR

If you select **ON**, the AF-assist illuminator lights up while focusing to assist auto focus when it is dark.

Option: ON/OFF

- The camera may be unable to focus using the AF-assist illuminator in some cases.
- When you are close to the subject, the AF-assist illuminator may not be as effective as you expect.
- Avoid shining the AF-assist illuminator directly into your subject's eyes.

Playback Menu

Follow the steps below to specify/change the playback menu.

- 1 Press the MENU/OK button on the playback screen.

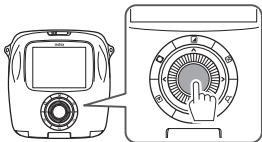

The menu screen appears.

- 2 Select the setting item to change and change the setting.
- 3 Press the MENU/OK button.
The changed setting is applied.
- 4 Press the  (Back) button.
The LCD monitor returns to the playback screen.

■ Items on the playback menu

PRINT

Press the MENU/OK button to start printing. (Page 16)

PRINT HISTORY

Display up to 50 images you printed in the past.
Select an image, then press the  (Print) button to start printing. (Page 22)
Pressing the MENU/OK button allows you to delete an image in the print history one by one.

ERASE

Delete an image one by one or delete all at one time.

Option: FRAME/ALL FRAMES

IMAGE ROTATE





Rotate an image by 90 degrees.

Use the command dial for operation.

COPY

Copy images in the camera's memory to a memory card and vice versa.

Follow the procedure below.

- 1 Press the MENU/OK button or .
- 2 Select the destination, then press the MENU/OK button or .
- 3 Select **FRAME** or **ALL FRAMES**, then press the MENU/OK button or .
- Copying starts if you select **ALL FRAMES**.
Proceed to step 4 if you select **FRAME**.
- 4 Select an image to copy, then press the MENU/OK button or .

AUTOROTATE PB

If you select **ON**, an image rotates on the playback screen.

Option: ON/OFF

Menus

EN

Setup Menu

Follow the steps below to specify/change the setup menu.

- 1 Press the MENU/OK button on the shooting/playback screen.

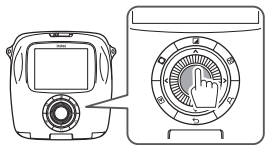

The menu screen appears.

- 2 Select the setting item to change and change the setting.
- 3 Press the MENU/OK button.
The changed setting is applied.
- 4 Press the  (Back) button.
The LCD monitor returns to the shooting screen.

■ Items on the setup menu

DATE/TIME

Specify date and time. (Page 10)

DATE STAMP

If you select **ON**, the date of recording is printed on the lower right of the picture. The settings on **DATE/TIME** affect the order of year/month/day.

言語/LANG.

Specify the language displayed on the monitor.

OPERATION VOL.

Adjust the volume of the operation, shutter, or startup sound.

Option: OFF/1/2/3

Select **OFF** to disable sounds.

SHUTTER BUTTON SETTINGS

Assign the function for the left/right shutter button. (Page 11)

AUTO POWER OFF

Select the length of time before the camera turns off automatically if no operations are performed.

Option: 5 MIN/2 MIN/OFF

RESET

Reset all settings to default values.

The date and time specified on **DATE/TIME** are not reset.

FORMAT

Initialize camera's memory or a memory card inserted in the card slot. All saved images will be deleted.

FIRMWARE UPGRADE

Update the firmware.

Save the firmware on a memory card in advance, insert it in the card slot, and then follow the instructions on the monitor.

Download the latest firmware from our website.

SPECIFICATIONS

EN

Camera

Image sensor	1/4-in., CMOS with primary color filter
Effective pixels	1920 x 1920
Storage media	Built-in memory, microSD/microSDHC memory card
Recording capacity	Built-in memory: Approx. 50 files microSD/microSDHC memory card: Approx. 1000 files per 1 gigabyte
File system	Compliant with Design Rule for Camera File System (DCF), Exif Ver.2.3, Compliant with JPEG and PIM
Focal length	Fixed as 28.5 mm (35-mm format equivalent)
Aperture	F2.4
Auto focus system	Single AF (Contrast-detect TTL, equipped with AF illuminator)
Focus range	10cm to ∞
Shutter speed	1/29500 sec. to 1/2 sec. (Auto), maximum 10 sec. in Bulb mode
Sensitivity	ISO 100 to 1600 (Auto)
Exposure control	Programmed AE
Metering	256-segment through the lens (TTL) metering, Multi metering
White balance	Auto
Flash	Auto/Compulsory flash/Suppressed flash/Slow synchro/Red-eye removal Effective range: Approx. 50 cm to 8 m
Shooting mode	Standard, Double exposure, Bulb mode
Self-timer	Approx. 10 sec./Approx. 2 sec.
Image effect	16 Filters, Brightness adjustment, Vignette
Playback function	Trimming, Multi image playback

SPECIFICATIONS

EN

Printer

Film	FUJIFILM Instant Film "instax SQUARE" (Purchased separately)
Photo capacity	10 prints/pack
Film size	86 mm x 72 mm
Image size	62 mm x 62 mm
Supported image size	800 x 800 dots
Printing solution	12.5 dots/mm (318 dpi, 80 µm dot pitch)
Printing levels	256 levels per color (RGB)
Supported image format	JPEG (Some images saved with a photo editing/processing software may not be displayed or printed.)
Printing time	Approx. 12 seconds
Print timing	Printing shortly after shooting/Printing after selecting image
Printing function	Images on built-in memory/micro SD card
Reprint	Printable up to the past 50 prints (Up to 50 images stored in print history)
Digital zoom	Up to 2.4 X in printing (Output pixels: 800 x 800)
Film detection	Yes (Automatic ejection when inserted)

Others

LCD monitor	3.0-in. (7.6 cm) TFT color LCD monitor Pixels: Approx. 460k-dots
Input/Output terminals	Micro USB (For charging only)
Battery	NP-50
Charging function	Built-in
Printing capacity	Approx. 160 prints (From when the battery is charged fully) *Varies depending on the conditions of use.
Charging time	Approx. 3 to 4 hours (Using 0.5 A USB port) *Varies depending on air temperature.
Dimension	119 mm x 47 mm x 127 mm (W x D x H)
Weight	450 g (includes film pack and battery)

* Specifications above are subject to change for improvement.

TROUBLE SHOOTING

Review below if you think the camera has some trouble. If you cannot find the solution, contact a FUJIFILM authorized distributor.

Or visit our website below.

FUJIFILM website: <http://fujifilm.com/>

During operation

Problem	Possible Causes	Solution
The camera cannot be turned on.	<ul style="list-style-type: none"> ① The battery power is low. ② The battery is not inserted correctly. 	<ul style="list-style-type: none"> ① Charge the battery fully. ② Insert the battery correctly.
The battery runs out too fast.	<ul style="list-style-type: none"> ① You are using the camera in a very cold place. ② The battery terminals are dirty. ③ You are using the same battery for a long period of time. 	<ul style="list-style-type: none"> ① Put the battery in your pocket to warm it, and insert it immediately before you use the camera. ② Remove the battery, clean the terminals with a dry and clean cloth, then reinsert the battery. ③ The battery has reached the end of its charging life. Replace with a new battery.
The camera turns off during operation.	<ul style="list-style-type: none"> ● The battery is running out. 	<ul style="list-style-type: none"> ● Replace with a fully-charged battery.
The battery charge does not start.	<ul style="list-style-type: none"> ① The battery is not inserted. ② The battery orientation is wrong. ③ The AC power adapter plug is not connected to the indoor power outlet correctly. 	<ul style="list-style-type: none"> ① Insert the battery. ② Reinsert the battery in the correct orientation. ③ Plug in the AC power adapter to the indoor power outlet correctly.
It takes long to charge the battery.	<ul style="list-style-type: none"> ● You are charging the battery in a very cold place. 	<ul style="list-style-type: none"> ● It may take long to charge the battery when it is cold.
During the battery charge, the AF-assist illuminator/Self timer lamp flashes, or an error message appears on the LCD monitor, indicating that the battery cannot be charged.	<ul style="list-style-type: none"> ① The battery terminals are dirty. ② The battery has reached the end of its charging life, or it has broken down. ③ The battery is too warm or too cold. 	<ul style="list-style-type: none"> ① Remove the battery, clean the terminals with a dry and clean cloth, then reinsert the battery. Insert it in the correct orientation. ② Replace with a new battery. If this does not solve the problem, contact a FUJIFILM authorized distributor. ③ Charge the battery again when the battery is stable in its temperature.

TROUBLE SHOOTING

EN

Problem	Possible Causes	Solution
An unintended language appears on the monitor.	● The 言語/LANG. setting on the setup menu is not correct.	● Select your language on the menu.
No picture is taken when the shutter button is pressed.	① The camera is not turned on. ② The battery is running out. ③ The camera's memory or memory card is full. ④ The memory card is not formatted. ⑤ The memory card contact (gold part) is dirty. ⑥ The memory card is damaged.	① Turn the camera on. ② Charge the battery fully. ③ Insert a new memory card or delete images. ④ Use a memory card formatted with this camera. ⑤ Clean the memory card contact with a dry and soft cloth. ⑥ Insert a new memory card.
The monitor went dark after shooting.	● The flash fires for shooting.	● The monitor may darken while the flash charges. Wait for the flash to charge.
The camera does not focus.	● The subject is not suited for auto focus. (Page 19)	● Use AF/AE lock.
The flash does not fire.	① You tried to shoot while the flash is being charged. ② SUPPRESSED FLASH is selected for FLASH . ③ The battery is running out.	① Press the shutter button after the flash has been charged. ② Select the flash setting other than SUPPRESSED FLASH . (Page 20) ③ Replace with a fully-charged battery.
The flash does not fully light the subject.	① The subject is not in range of the flash. ② The flash window is obstructed.	① Position the subject in range of the flash. ② Hold the camera correctly.
Images are blurred.	① The lens is dirty. ② The focus frame is red when you take a picture.	① Clean the lens. ② Make sure the focus frame is green before you take a picture.
Images are blotchy.	● A slow shutter speed (e.g. bulb) is selected at high temperatures.	● This is due to the characteristics of a CCD and does not indicate a malfunction.
The camera is unresponsive.	① Malfunction occurs temporarily. ② The battery is running out.	① Remove the battery and reinsert it. If this does not solve the problem, contact a FUJIFILM authorized distributor. ② Replace with a fully-charged battery.

TROUBLE SHOOTING

EN

Problem	Possible Causes	Solution
The film pack cannot be loaded, or cannot be loaded easily.	<ul style="list-style-type: none"> ① The film pack is not for your camera. ② The film pack is not being loaded correctly. 	<ul style="list-style-type: none"> ① Use FUJIFILM Instant Film "instax SQUARE" only. (No other films can be used.) ② Match the yellow line on the film pack with the yellow positioning mark in your camera.
The film cover cannot be ejected.	<ul style="list-style-type: none"> ● The camera cannot recognize the film pack. 	<ul style="list-style-type: none"> ● Remove the film pack and load it again.
The film cannot be ejected to the end.	<ul style="list-style-type: none"> ● The camera shakes or has been dropped and the film has become misaligned. 	<ul style="list-style-type: none"> ① Grasp the edge of the film and pull it out. ② Performing another printing operation pushes the jammed film out.
The film pack cannot be ejected.	<ul style="list-style-type: none"> ① The camera shakes or has been dropped and the film is misaligned. ② The film has been jammed. 	<ul style="list-style-type: none"> ① Load a new film pack. ② Turn the camera off and on again. If this does not solve the problem, remove the jammed film and load a new film pack.

Printed pictures

Problem	Possible Causes	Solution
The correct date is not printed.	<ul style="list-style-type: none"> ● The date setting is not correct. 	<ul style="list-style-type: none"> ● Perform date setting again. (Page 26)
Part or whole finished print is white.	<ul style="list-style-type: none"> ● The back cover was opened before you used up all the films. 	<ul style="list-style-type: none"> ● Do not open the back cover until you have used up the film; otherwise, the rest of the film may be exposed and ruined for use.
The picture is blurred.	<ul style="list-style-type: none"> ① Pressure was applied to the picture immediately after it came out from the printer. ② The picture did not come out easily. 	<ul style="list-style-type: none"> ① Do not shake, bend, fold, or press the print. ② Do not cover the film ejection slot.
A black line is printed on the bottom of the finished print.	<ul style="list-style-type: none"> ● The camera shakes or has been dropped and the film has become misaligned. 	<ul style="list-style-type: none"> ● Print the image again. If this does not solve the problem, load a new film pack.

IMPORTANT SAFETY NOTICE







EN

This product has been designed with safety in mind, and to provide safe service when handled correctly and in accordance with the User's Guide and instructions. It is important that both the product and the INSTAX film are handled properly and used only to print pictures as instructed in this User's Guide and in the INSTAX mini film instructions. For your ease and safety, please follow what is written in this User's Guide. It is also a good idea to keep this User's Guide in a safe, easy to find place where you can refer to it if needed.

WARNING

This symbol indicates danger, which could result in injury or death. Please follow these instructions.

WARNING

-  If the camera (or batteries) become hot, emit smoke or a burnt smell or otherwise seem abnormal, immediately remove the batteries. Faults of this nature could start a fire and cause burns. (Take particular care to avoid burns when removing the batteries or pull out the USB cable.)
-  If the camera is dropped into water or if water or metal or other foreign objects get inside the camera, immediately remove the batteries, disconnect the AC power adapter and unplug the AC power adapter from the power outlet. Faults of this nature could cause the camera to overheat or catch fire.
-  Do not use this camera in places where there is flammable gas or near open gasoline, benzene, paint thinner or other unstable substances which can give off dangerous vapors. Faults of this nature could cause the camera to explode or catch fire and cause burns.
-  Never take the batteries apart. Do not subject them to heat, throw them into an open fire, attempt to recharge them, short-circuit them, drop them, or apply impact to them. Doing so could cause the batteries to explode.
-  Use only the type of batteries specified in your camera's User's Guide. Faults of this nature could cause the camera to overheat or catch fire.
-  Make sure batteries are stored in a safe, secure place and well out of the reach of any infants, young children or pets. The batteries could be accidentally swallowed by young children or pets. If this occurs, immediately seek medical treatment.
-  Only use the specified battery designated for use with the camera. In addition, do not use the camera with a power supply voltage other than that indicated. Using other batteries could cause the camera to overheat or catch fire.

 **WARNING**

- ⚠ **Never attempt to take this product apart. You may be injured.**
- ⚠ **If anything is wrong with the camera, never attempt to repair it by yourself. You may be injured.**
- ⚠ **If this product is dropped or damaged so that the inside is showing, do not touch it. Contact your FUJIFILM dealer.**
- ⚠ **Do not touch any parts or projecting parts inside the back cover. You may be injured.**
- ⚠ **Never get this product wet or handle it with wet hands. Doing so may result in an electric shock.**
- ⚠ **Do not mix new and old batteries or batteries of different types. Also make sure that the battery C and D polarities are correct. A damaged battery or electrolyte leakage may cause a fire, injury, and contaminate the environment.**
- ⚠ **If the camera will be left unused for a long period (because you are traveling, etc), remove the batteries, disconnect the AC power adapter and unplug the USB cable. Failing to do so could cause a fire.**
- ⚠ **Do not move the camera while the USB cable is still connected to it. Doing so could damage the USB cable and cause a fire or electric shock.**
- ⚠ **Keep out of the reach of small children. This product could cause injury in the hands of a child.**
- ⚠ **Do not cover or wrap the camera or the AC power adapter in a cloth or blanket. This can cause heat to build up and distort the casing or cause a fire.**
- ⚠ **When using the camera, make sure that the battery cover is attached; otherwise, you may be injured.**



The "CE" mark certifies that this product satisfies the requirements of the EU (European Union) regarding safety, public health, environment and consumer protection. ("CE" is the abbreviation of Conformité Européenne.)

For customers in Turkey:

EEE Complies with Directive.



Disposal of Electric and Electronic Equipment in Private Households
Disposal of used Electrical & Electronic Equipment
(Applicable in the European Union and other European countries with separate collection systems)

EN

This symbol on the product, or in the manual and in the warranty, and/or on its packaging indicates that this product shall not be treated as household waste.

Instead it should be taken to an applicable collection point for the recycling of electrical and electronic equipment.

By ensuring this product is disposed of correctly, you will help prevent potential negative consequences to the environment and human health, which could otherwise be caused by inappropriate waste handling of this product.

If your equipment contains easy removable batteries or accumulators, please dispose these separately according to your local requirements.

The recycling of materials will help to conserve natural resources. For more detailed information about recycling of this product, please contact your local city office, your household waste disposal service or the shop where you have purchased the product.

In Countries outside of EU: If you wish to discard this product, please contact your local authorities and ask for the correct way of disposal.

COMMON SENSE CAMERA CARE

CAMERA CARE

- ① Your camera is a precision instrument. Do not get it wet or drop it. Also, do not expose it to sand.
- ② Do not use a strap made for cellular phones or other similar electronic products. These straps are usually too weak to hold your camera securely. For safety, use only straps designed for your camera, and use only as specifically intended and instructed.
- ③ When using a tripod, check the strength of the tripod and then mount the camera by turning the tripod instead of the camera body. When mounting the camera to a tripod, be sure not to turn the tripod screw excessively, apply unreasonable force, etc. Also, do not carry the camera while it is mounted to the tripod. Personal injury or camera damage may result.
- ④ If you are not using your camera for a long period, unload the battery and keep it where it will be safe from heat, dust, and moisture.
- ⑤ Do not use solvent such as thinner and alcohol to remove dirt.
- ⑥ Keep the film chamber and camera interior clean to avoid damaging films.
- ⑦ In hot weather, do not leave your camera in hot places such as in a car or on the beach. Do not leave it in damp places for long periods.
- ⑧ Moth repellent gas such as naphthalene may affect your camera and prints. Be careful to keep your camera or prints in a chest or bureau.

- ⑨ Because your camera is software-controlled, there is the chance that on rare occasions it will malfunction. If you experience incorrect operation, reset by removing the batteries and then reloading them after a while.
- ⑩ Note that the temperature range within which your camera can be used is $+5^{\circ}\text{C}$ to $+40^{\circ}\text{C}$.
- ⑪ Take great care to ensure that printed materials do not violate copyright, image rights, privacy or other personal rights and do not offend public decency. Actions that violate the rights of others, are contrary to public decency or constitute a nuisance may be punishable by law or otherwise legally actionable.

Cautions during printing

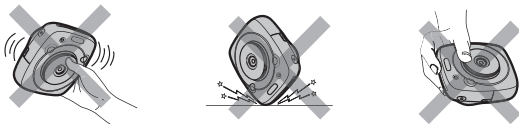

INSTAX SQUARE FILM AND PRINT CARE

See FUJIFILM Instant Film "instax SQUARE" for film use instructions. Follow all instructions for safe and proper use.

- 1 Keep the film in a cool and dry place. Do not leave the film in a place where the temperature is extremely high (e.g., in a closed car) for many hours.
- 2 When you load a film pack, use the film as soon as possible.
- 3 If the film has been kept in a place where the temperature is extremely high or low, bring it to room temperature before starting to print pictures.
- 4 Be sure to use the film before the expiration or "Use Before" date.
- 5 Avoid airport checked luggage inspection and other strong X-ray illumination. The effect of fogging, etc. may appear on unused film. We recommend that you carry the camera and/or the film onto the aircraft as carry-on luggage. (Check with each airport for more information.)
- 6 Avoid strong light, and keep the developed prints in a cool and dry place.
- 7 Do not puncture, tear, or cut INSTAX SQUARE film. If film becomes damaged, do not use.

Cautions on handling the film and prints

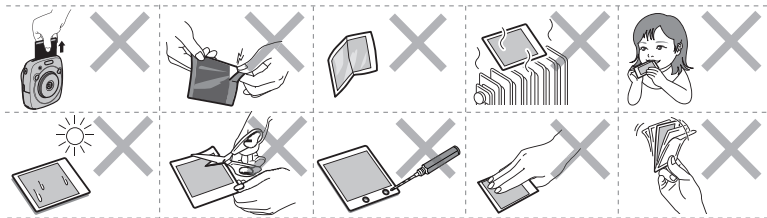

For details, refer to the instructions and warnings on FUJIFILM Instant Film "instax SQUARE".













Handling the Battery

EN

- Make sure that you use your camera correctly. Read these safety notes and your User's Guide carefully before use.
- After reading these safety notes, store them in a safe place.

 WARNING	 CAUTION
This symbol indicates danger, which could result in injury or death. Please follow these instructions.	This symbol indicates possible damage, which could result in injury to other people or damage to an object. Please follow these instructions. Please handle the product properly.

 WARNING	
 Prohibited	<i>Do not use the battery except as specified.</i> Load the battery as shown by the indicator.
 Prohibited	<i>Do not heat, change or take the battery apart. Do not drop or subject the battery to big impacts. Do not short-circuit the battery. Do not store the battery with metallic products. Do not charge the battery using a charger other than a specified one.</i> Any of these actions can cause the battery to burst or leak and cause fire or injury as a result.
 Prohibited	<i>Do not use voltages other than the power supply voltage shown.</i> The use of other power sources can cause a fire.
 Prohibited	<i>If the battery leaks and fluid gets in contact with your eyes, skin or clothing, flush the affected area with clean water and seek medical attention or call an emergency number right away.</i>
 Required	<i>Risk of explosion if battery is replaced by an incorrect type. Dispose of used batteries according to the instructions.</i>
 Required	<i>Dispose of used batteries according to the instructions. When discarding, cover the battery terminals with insulation tape.</i> Contact with other metallic objects or batteries could cause the battery to ignite or burst.
 CAUTION	
 Required	<i>When you are cleaning the camera or you do not plan to use the camera for an extended period, remove the battery.</i> Failure to do so can cause a fire or electric shock.
 Required	<i>If a problem arises, turn the camera off and remove the battery.</i> Continued use of the camera when it is emitting smoke, is emitting any unusual odor, or is in any other abnormal state can cause a fire or electric shock. Contact your FUJIFILM dealer.

The Battery

The following describes the proper use of batteries and how to prolong their life. Incorrect use can shorten battery life or cause leakage, overheating, fire, or explosion.

The battery is not charged at shipment. Charge the battery completely before use.

■ Notes on the Battery

The battery gradually loses its charge when not in use. Charge the battery one or two days before use.

Battery life can be extended by turning the camera off when not in use.

Battery capacity decreases at low temperatures; a depleted battery may not function when cold. Keep a fully charged spare battery in a warm place and exchange as necessary, or keep the battery in warm place and insert it in the camera only when shooting. Do not place the battery in direct contact with hand warmers or other heating devices.

■ Charging the Battery

Charge the battery using the supplied USB cable. Charging times will increase at ambient temperatures below +10°C or above +35°C. Do not attempt to charge the battery at temperatures above 40°C; at temperatures below +5°C, the battery will not charge.

Do not attempt to recharge a fully charged battery. The battery does not however need to be fully discharged before charging.

The battery may be warm to the touch immediately after charging or use. This is normal.

■ Battery Life

At normal temperatures, the battery can be recharged about 300 times. A noticeable decrease in the length of time the battery will hold a charge indicates that it has reached the end of its service life and should be replaced.

■ Storage

Performance may be impaired if the battery is left unused for an extended period of time when fully charged. Deplete the battery fully before storing it.

If the camera will not be used for an extended period, remove the battery and store it in a dry place with an ambient temperature of from +15°C to +25°C. Do not store in locations exposed to high extremes of temperature.

■ Cautions: Handling the Battery

- Do not affix stickers or other objects to the battery.
- Do not tear or peel off the external label.
- Keep the terminals clean.
- The battery and camera body may become warm to the touch after extended use. This is normal.

■ Disposal

Dispose of used batteries according to local regulations.

■ Certification marks acquired by the camera are located inside the film chamber.



This Symbol on the batteries or accumulators indicates that those batteries shall not be treated as Household waste.

In Countries Outside the European Union, Norway, Iceland and Liechtenstein:

If you wish to discard this product including the batteries or accumulators, please contact your local authorities and ask for the correct way of disposal.

Information for traceability in Europe

Manufacturer: FUJIFILM Corporation

Address, City: 7-3, Akasaka 9-Chome,

Minato-ku, Tokyo

Country: JAPAN

Authorized representative in Europe:

FUJIFILM EUROPE GMBH

Address, City: Dusseldorf Heesenstrasse 31,
40549

Country: Germany

Inhalt

Vor der Verwendung.....	40	Auswirkung auf das Bild.....	53
Bezeichnungen der Teile	41	Filter.....	53
Anzeige auf dem LCD-Monitor	42	Einstellen der Helligkeit.....	54
Wenn die Auswahl Tasten verwendet		Vignette.....	54
werden.....	42	Weiteres zur Fotografie.....	55
Wenn der Drehregler verwendet wird.....	42	Verwendung der AF/AE-Sperre	55
Anbringen der Schlaufe.....	43	Wenn der Selbstauslöser verwendet wird.....	55
Anbringen der Handschlaufe	43	Verwendung des Blitzes.....	56
Anbringen des Schulterriemens		Ändern des Aufnahmemodus.....	57
(Separat erhältlich).....	43	Wählen eines Aufnahmemodus.....	57
Einsetzen/Aufladen der Batterie	44	Drucken vom Druckverlauf	
Einsetzen der Batterie	44	(Neudruck).....	58
Laden der Batterie	44	Verwenden einer Speicherkarte.....	59
Ladestatusanzeige	44	Einsetzen der Speicherkarte	59
Ein-/Ausschalten der Kamera	45	Drucken von mit einer anderen Kamera	
Prüfen der restlichen		aufgenommenen Bildern.....	59
Batterielebensdauer	45	Menüs	60
Anfängliche Einstellungen		Aufnahme-Menü.....	60
vornehmen.....	46	Wiedergabe Menü.....	61
Funktionseinstellung für den Auslöser.....	47	Einrichtungs-Menü.....	62
Einlegen/Entnehmen der INSTAX		TECHNISCHE DATEN.....	63
SQUARE-Filmpackung	48	PROBLEMBEHANDLUNG	65
Einlegen der Filmpackung	48	WARN - UND VORSICHTSHINWEISE...68	
Entnehmen einer verbrauchten		Über den Umgang mit dem Akku ...72	
Filmpackung.....	48		
Druckmodus	49		
Grundlegende Fotografie und			
Wiedergabe.....	50		
Eine Aufnahme machen	50		
Bilder betrachten	51		
Ändern der Wiedergabe-Anzeige.....	51		
Drucken	52		

Nachdem Sie diese Benutzeranleitung gelesen haben, sollten Sie sie an einer sicheren und leicht zugänglichen Stelle aufbewahren, damit sie für sofortige Bezugnahme schnell zur Hand ist.

Vor der Verwendung

Bevor Sie diese Kamera verwenden, prüfen Sie Folgendes.

DE

1 Überprüfen Sie, ob alle Zubehörteile im Lieferumfang enthalten sind.

2 Lesen Sie "WARN - UND VORSICHTSHINWEISE" (Seite 68) und "Über den Umgang mit dem Akku" (Seite 72) zur sicheren Verwendung.

3 Lesen Sie die Benutzeranleitung vor der Verwendung der Kamera.

Mitgeliefertes Zubehör

- NP-50 Akku (1)



- USB-Kabel zum Aufladen (1)

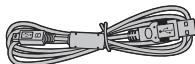

- Handschlaufe (1)



- Schlaufenring (2)



- Clip-Anbringwerkzeug (1)



- Benutzeranleitung (1)

Bezeichnungen der Teile

Vorderseite

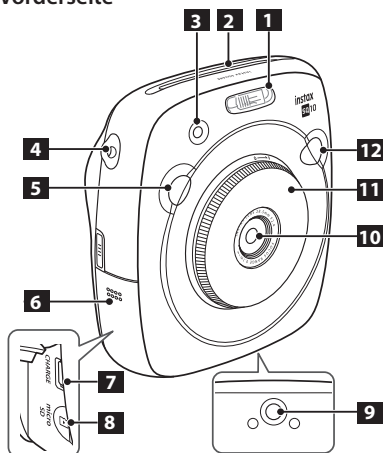

- 1** Blitz
- 2** Bildausgabeschlitz
- 3** AF-Hilfslicht/
Selbstauslöserlämpchen
- 4** Riemenöse(n)
- 5** Auslöser (rechts)
- 6** Karteneinschubdeckel
- 7** USB-Anschluss zum
Aufladen
- 8** Micro-SD-
Karteneinschub
- 9** Stativgewinde (Stativ
getrennt erhältlich)
- 10** Objektiv
- 11** Objektivring
(Ein/Aus-Schalter)
- 12** Auslöser (links)

Rückseite

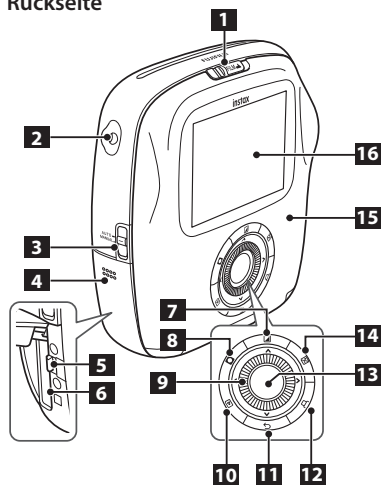

- 1** Filmtürsperre
- 2** Riemenöse(n)
- 3** Druckmodus-Wähler
- 4** Batteriefachdeckel
- 5** Batterieverriegelung
- 6** Batteriefach
- 7** (Filter)-Taste
- 8** (Vignette)-Taste
- 9** Auswahltaste/
Drehregler
- 10** (Wiedergabe)-Taste
- 11** (Zurück)-Taste
- 12** (Drucken)-Taste
- 13** MENU/OK-Taste
- 14** (Helligkeit)-Taste
- 15** Filmtür
- 16** Monitor

Anzeige auf dem LCD-Monitor

Durch Drücken der (Zurück)-Taste wird die folgende Information angezeigt.

Aufnahmen

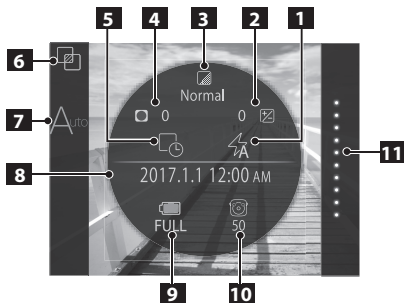

- | | |
|--|--|
| 1 Blitzmodus
(Seite 56) | 7 Druckmodus
(Seite 49) |
| 2 Helligkeitseinstellung
(Seite 54) | 8 Aktuelles Datum/Zeit
(Seite 62) |
| 3 Filter
(Seite 53) | 9 Batteriestand
(Seite 45) |
| 4 Vignette
(Seite 54) | 10 Anzahl verfügbarer
Bilder ^{*3}
(Seite 50) |
| 5 Datum/Zeit-
Druckeinstellung ^{*1}
(Seite 62) | 11 Restfilm
(Seite 52) |
| 6 Aufnahmemodus ^{*2}
(Seite 57) | |

Wiedergabe

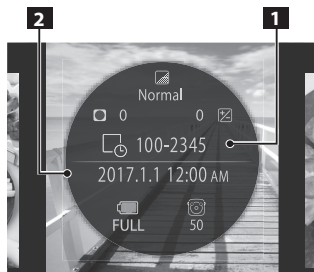

- | | |
|---------------------|------------------------------|
| 1 Bildnummer | 2 Aufnahme-Datum/Zeit |
|---------------------|------------------------------|

Wenn die Auswahltasten verwendet werden

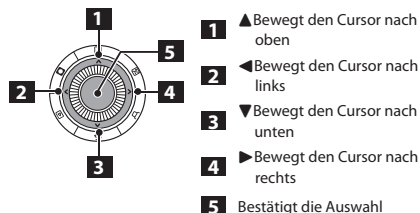

Wenn der Drehregler verwendet wird

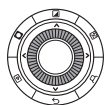

Verwenden Sie den Drehregler in den folgenden Situationen.

- Auswählen eines Menüs oder Elements
- Ändern der Wiedergabe-Anzeige (Seite 51)
- Einstellen des Wertes eines Bildeffekts (Seite 53 und 54)

*1 Das Symbol wird grau angezeigt, wenn die Datum/Zeit-Druckeinstellung deaktiviert ist.

*2 Nicht angezeigt, wenn **STANDARD** gewählt ist.

*3 Wenn eine Speicherkarte eingesetzt ist, erscheint das Symbol über Zahl.

Wenn die Anzahl der verfügbaren Bilder unter 10 sinkt, wechselt das Symbol über Zahl auf Rot um.

Anbringen der Schlaufe

Anbringen der Handschlaufe

Bringen Sie die Schlaufe an, wie unten gezeigt.

- Wenn Sie die Kamera tragen oder benutzen, legen Sie die Schlaufe um Ihre Hand, damit die Kamera nicht herunterfällt.



Anbringen des Schulterriemens (Separat erhältlich)

Bringen Sie die Riemenclips an der Kamera an, und bringen Sie dann den Schulterriemen an.

1 Öffnen Sie einen Riemenclip.

Verwenden Sie ein Clip-Anbringwerkzeug zum Öffnen eines Riemenclips, wie in der Abbildung gezeigt.

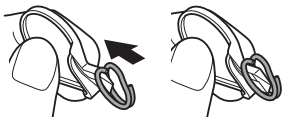

Bewahren Sie das Werkzeug an einem sicheren Ort auf. Sie benötigen dies, um die Riemenclips später wieder zu öffnen, wenn der Schulterriemen entfernt werden soll.

2 Setzen Sie den Schulterriemenclip auf jede Riemenöse.

Haken Sie die Riemenöse in die Clip-Öffnung. Entfernen Sie das Werkzeug mit der anderen Hand, um den Clip an der gleichen Stelle zu halten.

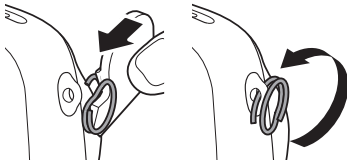

3

Führen Sie den Clip durch jede Riemenöse.

Drehen Sie den Clip vollständig durch die Öse, bis er mit einem Klickgeräusch schließt.



4

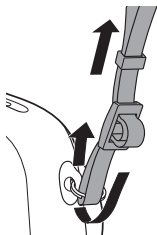

Führen Sie den Riemen durch jeden Clip.

Achtung

- Verwenden Sie die Schlaufe nur als Schulterriemen. Hängen Sie den Schulterriemen nicht um den Hals.
- Achten Sie darauf, dass der Schulterriemen nicht den Filmausgabeschlitz behindert.
- Riemenösen können verschlissen sein, oder die Farbe kann verblasst sein, wenn Sie den Schulterriemen anbringen.

Einsetzen/Aufladen der Batterie

Einsetzen der Batterie



Schieben Sie den Batteriefachdeckel zum Öffnen.



Setzen Sie die Batterie entsprechend der Pfeilmarkierung ein. Stellen Sie sicher, dass die gelbe Linie an der Batterie auf die Markierung an der Kamera ausgerichtet ist.

- Zum Entfernen der Batterie drücken Sie die Batterieverriegelung zum Schieben und schieben Sie die Batterie aus der Kamera.



Schließen Sie den Batteriefachdeckel.

Laden der Batterie

- ! Beachten Sie die Ausrichtung.

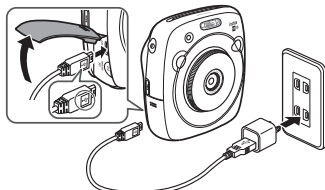

Schließen Sie die Kamera und einen mit Ihrem Smartphone mitgelieferten Netzadapter mit dem mitgelieferten USB-Kabel an, und schließen Sie dann den Netzadapter an eine Steckdose an.

- Verwenden Sie einen Netzadapter mit der folgenden Ausgangsleistung:
DC 5,0 V/1000 mA
- Sie können ein Bild aufnehmen oder drucken, während der Ladevorgang läuft.
- Der Ladevorgang dauert etwa drei bis vier Stunden.

Ladestatusanzeige

Status	Während die Kamera eingeschaltet ist	Während die Kamera ausgeschaltet ist
Während des Ladens	Das ()-Symbol erscheint unten rechts im LCD-Monitor.	AF-Hilfslicht/ Selbstauslöserlämpchen leuchtet auf.
Ladevorgang beendet	Das ()-Symbol erscheint unten rechts im LCD-Monitor. (Erlischt, wenn das USB-Kabel abgezogen wird.)	AF-Hilfslicht/ Selbstauslöserlämpchen erlischt. (Das USB-Kabel ist angeschlossen.)
Ladefehler	Eine Fehlermeldung erscheint auf dem LCD-Monitor.	AF-Hilfslicht/ Selbstauslöserlämpchen blinkt.

Laden von einem PC:

- Verbinden Sie die Kamera und den PC direkt. Stellen Sie die Verbindung nicht über einen Anschluss an der Tastatur oder einen USB-Hub her.
- Wenn der PC auf Ruhezustand schaltet, während der Ladevorgang läuft, stoppt der Ladevorgang. Um den Ladevorgang fortzusetzen, aktivieren Sie den PC erneut und schließen das USB-Kabel neu an.
- Sie können möglicherweise die Kamera nicht von einem PC laden, je nach Spezifikationen, Einstellungen oder Status Ihres PC.

Achtung

- Die Batterie ist ab Werk nicht voll geladen. Laden Sie sie vor der Verwendung der Kamera auf.
- Lesen Sie die Vorsichtsmaßnahmen in "Über den Umgang mit dem Akku" (Seite 72).

Ein-/Ausschalten der Kamera

Zum Einschalten der Kamera drehen Sie den Objektivring (Ein/Aus-Schalter) im Uhrzeigersinn. Zum Ausschalten drehen Sie den Schalter gegen den Uhrzeigersinn.

Die Kamera schaltet ein und der Aufnahme-Bildschirm erscheint.

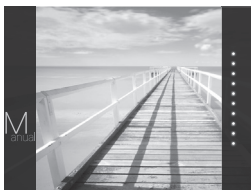
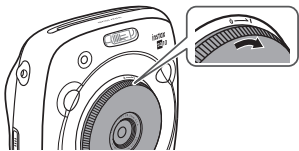

Die Kamera schaltet aus.

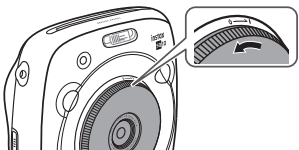

Prüfen der restlichen Batterielevensdauer

Durch Drücken der (Zurück)-Taste auf dem Aufnahme-/Wiedergabebildschirm wird die verbleibende Batteriestärke auf dem LCD-Monitor angezeigt.

Anzeige	Restliche Batterielevensdauer
 FULL	Die Batterie wird teilweise entladen.
 MID	Die Batterie ist mehr als halb entladen. Aufladen der Batterie wird empfohlen. (Seite 44)
 LOW	Der Batteriebestand ist niedrig. Laden Sie so schnell wie möglich. (Seite 44)

- Wenn die Batteriestärke niedrig ist, erscheint das -Symbol unten rechts im LCD-Monitor.

Wenn keine Batteriekapazität verbleibt, erscheint das -Symbol vergrößert im LCD-Monitor, und die Kamera schaltet aus.

- Wenn eine bestimmte Zeit lang keine Bedienung vorgenommen wurde, schaltet die Kamera automatisch aus. Sie können die Zeitdauer vor dem Ausschalten der Kamera festlegen. (Seite 62)
- Durch Drücken der (Wiedergabe)-Taste wird der Wiedergabe-Bildschirm angezeigt und auf Wiedergabemodus geschaltet.
- Durch vollständiges Drücken des Auslösers im Wiedergabemodus wird der Aufnahme-Bildschirm angezeigt und auf den Aufnahmemodus umgeschaltet.
- Fingerabdrücke und andere Markierungen auf dem Objektiv können die Bilder beeinträchtigen. Halten Sie das Objektiv sauber.

Anfängliche Einstellungen vornehmen

Sprache, Datum und Zeit sind beim ersten Einschalten der Kamera nicht festgelegt. Verfahren Sie wie folgt, um sie festzulegen.

Sie können diese Einstellungen jederzeit festlegen. Siehe Seite 62 wenn Sie diese Einstellungen später durchführen oder ändern.

- 1** Durch Einschalten der Kamera wird der Sprachauswahl-Bildschirm angezeigt.
- 2** Wählen Sie eine Sprache aus, und drücken Sie dann die MENU/OK-Taste oder ►.

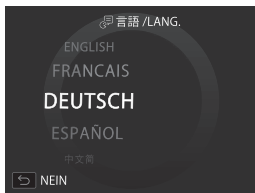

Die Sprache wird festgelegt und der **DATUM/ZEIT**-Bildschirm erscheint.

- 3** Legen Sie die Reihenfolge fest, und drücken Sie dann die MENU/OK-Taste oder ►.



Wählen Sie eine der Reihenfolgen wie unten aufgeführt.

- Jahr/Monat/Tag
- Monat/Tag/Jahr
- Tag/Monat/Jahr

Die Reihenfolge wird festgelegt und der Bildschirm zum Festlegen von Jahr, Monat, Tag, Stunde und Minute erscheint.

- 4** Geben Sie das Jahr, den Monat, den Tag, die Stunde und die Minute an, und drücken Sie dann die MENU/OK-Taste oder ►.

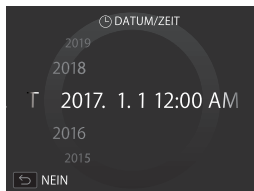

Verwenden Sie ◀▶, um ein Element zu wählen (Jahr, Monat, Tag, Stunde oder Minute) zum Festlegen, und verwenden Sie dann ▲▼ zum Einstellen des Werts.

- 5** Legen Sie die Funktion der Auslöser fest.

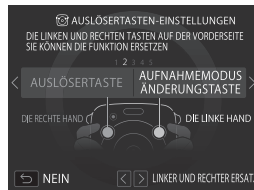

Näheres dazu finden Sie auf Seite 47.

- 6** Drücken Sie die MENU/OK-Taste.



Anfängliche Einstellungen vornehmen

Funktionseinstellung für den Auslöser

Weisen Sie die Funktion zu jedem Auslöser entsprechend den Kombinationen in der Tabelle unten zu.

	Auslöser (rechts)	Auslöser (links)
Funktion	Auslöser	Auslöser
	Auslöser	Aufnahmemodus-Umschalttaste
	Auslöser	AUS
	Aufnahmemodus-Umschalttaste	Auslöser
	AUS	Auslöser

Standardmäßig ist die Auslöserfunktion der rechten Auslösertaste zugewiesen, und die Aufnahmemodus-Schalterfunktion der linken.

Verwenden Sie   zum Wählen der Kombination, wenn der **AUSLÖSERTASTEN-EINSTELLUNGEN**-Bildschirm angezeigt wird, und drücken Sie dann die MENU/OK-Taste.

- Wenn Sie diesen Vorgang überspringen, drücken Sie die  (Zurück)-Taste wenn jeder Bildschirm erscheint. Der Bildschirm zur Aufnahme erscheint.
- Wenn der Akku längere Zeit entfernt wird, können die Einstellwerte gelöscht werden. In diesem Fall erscheint der Sprachauswahl-Bildschirm. Nehmen Sie die Einstellungen erneut vor.

Einlegen/Entnehmen der INSTAX SQUARE-Filmpackung

Achtung

Öffnen Sie nicht die Rückwand, bevor Sie den Film verbraucht haben; andernfalls wird der Rest des Films belichtet und wird weiß. Der Film kann dann nicht mehr verwendet werden.

- Wenn Sie die Filmpackung einlegen, drücken Sie nicht auf die beiden rechteckigen Löcher auf der Rückseite der Filmpackung.
- Verwenden Sie eine Filmpackung nicht nach Ablauf ihrer Lebensdauer; andernfalls kann die Kamera beschädigt werden.

Verwenden Sie nur FUJIFILM Sofortbild-Film „instax SQUARE“. Der instax mini-Film oder instax WIDE-Film kann nicht verwendet werden.

Hinweise zur Filmpackung

- Jede FUJIFILM Sofortbild-Film „instax SQUARE“-packung enthält 1 schwarze Filmschutzpackung und 10 Filmblätter.
- Entfernen Sie diese Filmpackung nicht vor dem Einlegen in die Kamera aus ihrer Innenhülle.
- Die Filmabdeckung wird automatisch ausgeschoben, wenn die Rückabdeckung geschlossen wird.

Näheres dazu finden Sie in den Anweisungen und Warnungen auf der Packung des FUJIFILM Sofortbild-Film „instax SQUARE“.

Einlegen der Filmpackung

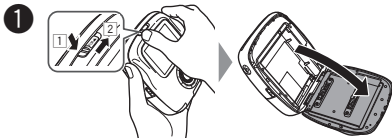

Halten Sie die Taste der Filmtürsperre (1) gedrückt, und schieben Sie dann den Hebel nach rechts (2), bis sich die Filmtür leicht öffnet.

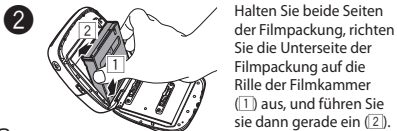

Halten Sie beide Seiten der Filmpackung, richten Sie die Unterseite der Filmpackung auf die Rille der Filmkammer (1) aus, und führen Sie sie dann gerade ein (2).

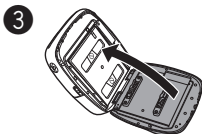

Schließen Sie die Rückwand. Stellen Sie sicher, dass die Rückwand sicher einrastet.

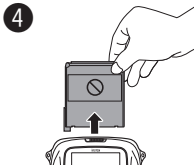

Die Filmabdeckung (schwarz) wird automatisch ausgeschoben, wenn die Rückabdeckung geschlossen wird. Entfernen Sie die Filmabdeckung von dem Filmausgabeschlitz.

Entnehmen einer verbrauchten Filmpackung

Wenn kein Film mehr übrig ist, erscheinen alle Punkte rechts auf dem Aufnahme-Bildschirm in Grau. (Seite 52) Entnehmen Sie die Filmpackung.

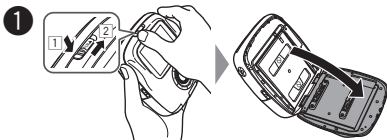

Halten Sie die Taste der Filmtürsperre (1) gedrückt, und schieben Sie dann den Hebel nach rechts (2), bis sich die Filmtür leicht öffnet.

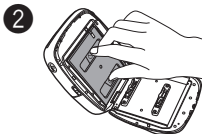

Greifen Sie die rechteckigen Löcher an der Filmpackung und ziehen Sie diese gerade heraus.

Druckmodus

Zwei Druckmodi stehen zur Verfügung.

- **Auto-Druckmodus**
- **Manuell-Druckmodus (Anfangseinstellung)**

Wenn der Auto-Druckmodus gewählt ist, beginnt der Druck sofort nachdem das Bild im Speicher abgelegt ist.

Wenn der Manuell-Druckmodus gewählt ist, wird das Bild im Speicher abgelegt. Sie können Bilder später auswählen und drucken.

■ Auto-Druckmodus

Schalten Sie den Druckmodus-Wähler an der Seite auf "AUTO".

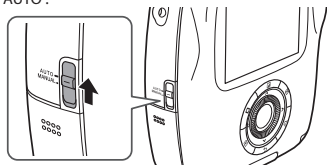

Das untenstehende Symbol erscheint auf dem Aufnahme-Bildschirm.

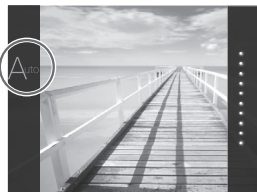

Der Druck beginnt sofort nachdem das Bild im Speicher abgelegt ist.

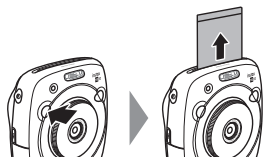

■ Manuell-Druckmodus (Anfangseinstellung)

Schalten Sie den Druckmodus-Wähler an der Seite auf "MANUAL".

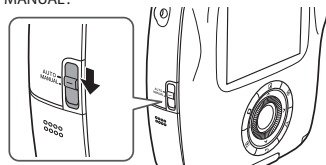

Das untenstehende Symbol erscheint auf dem Aufnahme-Bildschirm.

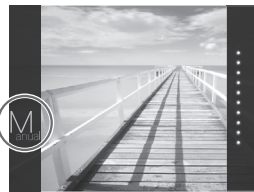

Das Bild wird im Speicher abgelegt. Sie können Bilder später auswählen und drucken, anstelle sie sofort zu drucken.

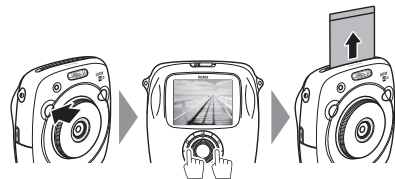

Grundlegende Fotografie und Wiedergabe

Eine Aufnahme machen

Dieser Abschnitt beschreibt die grundlegende Bedienung zum Fotografieren.

- 1** Drehen Sie den Objektivring (Ein/Aus-Schalter) im Uhrzeigersinn, um die Kamera einzuschalten.

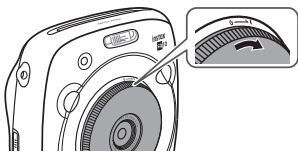

- 2** Halten Sie die Kamera, und bestätigen Sie die gewünschte Bildkomposition des endgültigen Bildes.



- 3** Wählen Sie den Aufnahmemodus oder führen Sie Einstellungen der Bildefekte aus. (Seite 53 bis 57)

- 4** Drücken Sie den Auslöser halb zum Fokussieren.

- Wenn die Kamera fokussieren kann:
Die Kamera gibt einen Piepton ab, und der grüne Fokusrahmen erscheint im Monitor.
- Wenn die Kamera nicht fokussieren kann:
Der rote Fokusrahmen erscheint im Monitor.
Ändern Sie die Bildkomposition oder verwenden Sie die Fokussperre. (Seite 55)

- 5** Drücken Sie den Auslöser sanft vollständig ein, um das Bild aufzunehmen.
Das Bild wird aufgenommen und im Speicher der Kamera abgelegt.
- Wenn der Druckmodus auf Auto-Druckmodus gestellt ist, wird das Bild gedruckt. (Seite 49)

- Wenn Sie ein Bild aufnehmen, halten Sie die Kamera mit beiden Händen und stützen Sie Ihre Ellenbogen gegen die Seiten.
- Achten Sie darauf, nicht die Objektivoberfläche zu berühren, wenn Sie den Auslöser drücken.
- Wenn Sie den Auslöser vollständig drücken, drücken Sie ihn leicht.
- Achten Sie darauf, dass Ihre Finger oder die Trageschleife nicht den Lichtsensor, das Blitzlichtfenster, den Blitz, das Automatikbelichtung-Sensorfenster, das Objektiv oder den Filmausgabeschlitz verdecken.
- Wenn ein Motiv schlecht beleuchtet ist, kann der Blitz ausgelöst werden, wenn das Bild aufgenommen wird. Sie können die Blitzzeileinstellung ändern, um den Blitz zu deaktivieren. (Seite 56)

Vorsichtsmaßnahmen zum Speicher der Kamera

- Wenn der Speicher voll ist, wird der Auslöser nicht ausgelöst, und Sie können kein Bild aufnehmen. Löschen Sie die Bilder im Speicher oder verwenden Sie eine andere Speicherkarte.
- Sie können bis zu 50 Bilder im Speicher ablegen. 1000 Bilder pro 1 Gigabyte können abgelegt werden, wenn Sie eine Speicherkarte verwenden.
- Bilder im Speicher können beschädigt werden oder verloren gehen, wenn die Kamera Probleme hat. Wir empfehlen Ihnen, wichtige Bilddateien als Backup auf anderen Datenträgern zu sichern (z.B. Festplatte, CD-R, CD-RW oder DVD-R usw.).
- Wenn Sie eine Reparatur beauftragen, garantieren wir nicht die Sicherheit der im Speicher abgelegten Bilder.
- Beachten Sie, dass wir, während die Kamera repariert wird, die Inhalte der Bilder im Speicher prüfen können.

Grundlegende Fotografie und Wiedergabe

Bilder betrachten

Bilder können auf dem Monitor betrachtet werden. Machen Sie eine Probeaufnahme und prüfen Sie die Ergebnisse, bevor Sie ein Foto ausdrucken.

- 1 Drücken Sie die (Wiedergabe)-Taste.

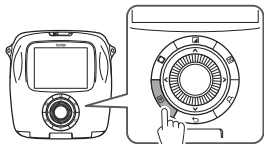

Das jüngste Bild wird angezeigt.

- 2 Drücken Sie oder , um ein Bild zum Betrachten zu wählen.

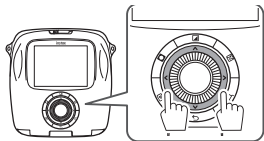

Durch Drücken von wird ein vorheriges Bild angezeigt.

Durch Drücken von wird ein folgendes Bild angezeigt.

- Durch vollständiges Drücken des Auslösers wird auf den Aufnahme-Bildschirm zurückgeschaltet.

Ändern der Wiedergabe-Anzeige

Sie können das Bild auf dem Monitor vergrößern oder die Anzahl der angezeigten Bilder ändern.

Ein Bild vergrößern

Sie können ein Bild auf dem Monitor vergrößern, indem Sie den Drehregler im Uhrzeigersinn drehen.

Normal

Zoom



- Verwenden Sie die , , , -Tasten, um den Betrachtungsbereich zu verschieben.
- Durch Drücken der MENU/OK-Taste oder (Zurück)-Taste wird die Vergrößerung aufgehoben.
- Sie können ein Bild drucken, während es vergrößert wird. (Seite 52)

Ändern der Anzahl von Bildern auf dem Monitor

Sie können die Anzahl von Bildern ändern, die zur Zeit auf dem Monitor angezeigt werden. Durch Drehen des Drehreglers gegen den Uhrzeigersinn wird die Anzahl der Bilder geändert. (eines, vier oder neun)

Ein Bild

Vier Bilder

Neun Bilder



- Durch Drehen des Drehreglers im Uhrzeigersinn wird die Anzahl der Bilder geändert (vier oder eines).
- Durch Drücken der MENU/OK-Taste oder (Zurück)-Taste wird die Mehrfachanzeige aufgehoben.
- Sie können ein Bild drucken, während vier oder neun Bilder angezeigt werden. (Seite 52)

Drucken

Drucken Sie ein Bild auf folgende Weise.

- Wenn der Auto-Druckmodus gewählt ist, wird das Bild sofort gedruckt, nachdem es aufgenommen wurde. (Seite 49)

- 1 Drücken Sie die (Wiedergabe)-Taste.

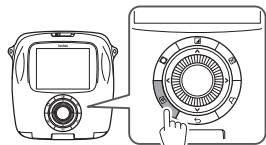

Das jüngste Bild wird angezeigt.

- 2 Drücken Sie oder , um ein Bild zum Betrachten zu wählen.

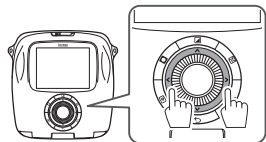

Durch Drücken von wird ein vorheriges Bild angezeigt.
Durch Drücken von wird ein folgendes Bild angezeigt.

- 3 Passen Sie den Bildeffekt nach Bedarf an.
(Seite 53 und 54)

- 4 Drücken Sie die (Drucken)-Taste.
Der unten gezeigte Bildschirm erscheint.

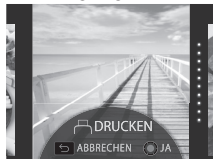

- 5 Drücken Sie die MENU/OK-Taste.
Der Druckvorgang beginnt.
- Zum Abbrechen des Druckvorgangs drücken Sie die (Zurück)-Taste.

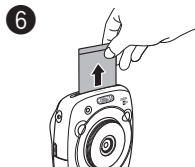

Wenn das Bild ausgeschoben wurde (die Kamera macht kein Geräusch mehr), greifen Sie die Ecke des Bildes und ziehen es heraus.

Restbild-Anzeige

Die Punkte auf der rechten Seite des Monitors zeigen die Anzahl der verbleibenden Bilder an.
Ein Punkt wechselt bei jedem Drucken eines Bildes auf Grau um.



- Wenn nur noch zwei Bilder übrig sind, wechseln die Punkte auf Rot um.
- ♦ Sie können vergrößert drucken oder vier oder neun Bilder auf einem Bild drucken. Verwenden Sie den Drehregler, um die Anzeige in Schritt 2 zu ändern, wenn das zu druckende Bild angezeigt wird. (Seite 51)

- Einzelheiten zum Entnehmen des Films finden Sie in den Anweisungen und Warnungen auf der FUJIFILM Sofortbild-Film „instax SQUARE“packung.
- Die Entwicklungszeit beträgt etwa 90 Sekunden. (Die Zeit ist je nach Umgebungstemperatur unterschiedlich.)

Auswirkung auf das Bild

Sie können ein Effektmenü direkt auswählen, indem Sie eine Taste auf der Rückseite drücken, um den Bildeffekt einzustellen, während der Aufnahme-/Wiedergabe-Bildschirm angezeigt wird.

Filter

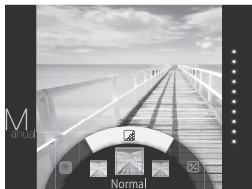

Verfahren Sie wie folgt, um einen Filter zu wählen.

- 1 Drücken Sie die  (Filter)-Taste, während der Aufnahme-/Wiedergabe-Bildschirm angezeigt wird. Der unten gezeigte Bildschirm erscheint.



- 2 Verwenden Sie den Drehregler, um einen Filter zu wählen.

Einzelheiten zu jedem Filter siehe Tabelle rechts.

- 3 Drücken Sie die  (Filter)-Taste erneut. Der Filtereffekt wird auf das Bild angewendet, und dann wird zum vorherigen Bildschirm zurückgeschaltet.
 - Sie können auch zum vorherigen Bildschirm zurückkehren, indem Sie die MENU/OK-Taste oder  (Zurück) drücken.

- Um den Filtereffekt aufzuheben, halten Sie die  (Filter)-Taste gedrückt.

Filtereffekte, die Sie verwenden können

Typ	Einzelheiten
Cornelius	Verstärkt Schatten und hellt Glanzpunkte im Bild auf.
Monochrome	Wandelt Ihr Bild in einfaches Monochrom um.
Luna	Hellt das Bild auf und verstärkt alle Farben.
Immerse	Fügt Sättigung und Schatten hinzu.
Amber	Entsättigt und fügt dem Bild einen gealterten Look hinzu.
Marmalade	Fügt dem Bild eine starke rote Färbung und einen überbelichteten Rand hinzu.
Martini	Macht Hauttöne mit einem leichten Vintage-Effekt weicher.
Sepia	Starker historischer Look.
Roppongi	Fügt dem Bild Helligkeit und Wärme hinzu.
Highline	Verstärkt Schatten mit einer gelben Färbung.
PARTIELLE FARBE (ROT)	Nur die Bildbereiche mit der ausgewählten. Farbe erscheinen farbig in der Aufnahme. Die restlichen Bereiche werden schwarz-weiß abgebildet.
PARTIELLE FARBE (ORANGE)	
PARTIELLE FARBE (GELB)	
PARTIELLE FARBE (GRÜN)	
PARTIELLE FARBE (BLAU)	
PARTIELLE FARBE (LILA)	



Auswirkung auf das Bild

Einstellen der Helligkeit

Verfahren Sie wie folgt, um die Helligkeit anzupassen.

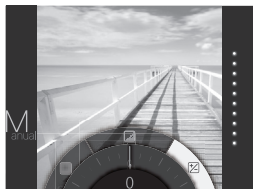
- 1 Drücken Sie die  (Helligkeit)-Taste, während der Aufnahme-/Wiedergabe-Bildschirm angezeigt wird. Der unten gezeigte Bildschirm erscheint.



- 2 Verwenden Sie den Drehregler, um die Helligkeit anzupassen.
Drehen Sie den Drehregler im Uhrzeigersinn, um das Bild aufzuhellen, und drehen Sie den Regler gegen den Uhrzeigersinn, um es zu abdunkeln.
- 3 Drücken Sie die  (Helligkeit)-Taste erneut. Die angepasste Helligkeit wird auf das Bild angewendet, und dann wird zum vorherigen Bildschirm zurückgeschaltet.
 - Sie können auch zum vorherigen Bildschirm zurückkehren, indem Sie die MENU/OK-Taste oder  (Zurück) drücken.



- Um die Helligkeitseinstellung aufzuheben, halten Sie die  (Helligkeit)-Taste gedrückt.

Vignette

Passt die Helligkeit von vier Ecken auf dem Bild an. Verfahren Sie wie folgt, um die Helligkeit anzupassen.

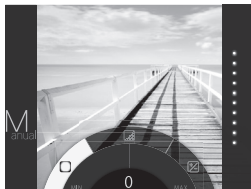
- 1 Drücken Sie die  (Vignette)-Taste, während der Aufnahme-/Wiedergabe-Bildschirm angezeigt wird. Der unten gezeigte Bildschirm erscheint.



- 2 Verwenden Sie den Drehregler, um die Helligkeit der vier Ecken anzupassen.
Drehen Sie den Drehregler im Uhrzeigersinn, um die Ecken abdunkeln, und drehen Sie den Regler gegen den Uhrzeigersinn, um sie aufzuhellen.
- 3 Drücken Sie die  (Vignette)-Taste erneut. Die angepasste Helligkeit wird auf das Bild angewendet, und dann wird zum vorherigen Bildschirm zurückgeschaltet.
 - Sie können auch zum vorherigen Bildschirm zurückkehren, indem Sie die MENU/OK-Taste oder  (Zurück) drücken.

- Um die Helligkeitseinstellung aufzuheben, halten Sie die  (Vignette)-Taste gedrückt.

Hinweise zum Bildeffekt:

- Jeder angepasste Wert oder Effekt wird bewahrt, nachdem Sie ein Bild aufnehmen. Er wird aber deaktiviert, wenn Sie das Bild auf einem anderen Gerät als dieser Kamera (z.B. auf einem Computer) betrachten.
- Sie können mehrere Effekte in Kombination auf ein Bild anwenden.
- Halten Sie die  (Zurück)-Taste gedrückt, um alle angepassten Werte oder Effekte aufzuheben.
- Je nach dem Motiv oder den Kameraeinstellungen können Bilder in manchen Fällen körnig oder sein oder in Helligkeit und Farbton variieren.

Weiteres zur Fotografie

Verwendung der AF/AE-Sperre

Verwenden Sie die "AF/AE-Sperre", um die Fokussierung/Belichtung zu sperren, indem Sie den Auslöser halb drücken. AF/AE-Sperre ist nützlich, wenn Sie ein Bild mit nicht zentrierten Motiven aufnehmen.

- 1 Bringen Sie das Motiv zum Fokussieren in die Bildmitte, und drücken Sie den Auslöser halb.
- 2 Legen Sie die Bildkomposition mit halb gedrücktem Auslöser fest.
- 3 Drücken Sie den Auslöser vollständig ein, um das Bild aufzunehmen.

Da die Kamera möglicherweise nicht in der Lage ist, auf die unten aufgeführten Motive scharfzustellen, empfehlen wir, die AF / AE-Sperre zu verwenden.

- Sehr glänzende Objekte wie Spiegel oder Autokarosserien
- Schnell bewegte Motive
- Durch ein Fenster oder andere reflektierende Materialien aufgenommene Motive
- Dunkle Motive und Motive, die Licht nicht reflektieren sondern absorbieren, wie Haar oder Pelz
- Substanzlose Motive wie Rauch oder Flammen
- Gegenstände, die einen geringen Kontrast zum Hintergrund aufweisen (z.B. Motive mit Kleidung, die dieselbe Farbe wie der Hintergrund hat)
- Motive, die vor oder hinter einem Objekt mit hohem Kontrast positioniert sind, das sich ebenfalls im Fokusrahmen befindet (z.B. ein Motiv, das vor einem Hintergrund von stark kontrastierenden Elementen fotografiert wird)

Wenn der Selbstauslöser verwendet wird

Verwenden Sie den Selbstauslöser, um einen Fotografen in ein Gruppenfoto aufzunehmen oder um Unschärfe zu reduzieren, wenn der Auslöser gedrückt wird.

- 1 Drücken Sie die MENU/OK-Taste im Aufnahme-Bildschirm.

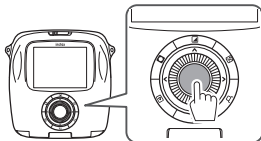

Das Aufnahme-Menü erscheint.

- 2 Wählen Sie **SELBSTAUSLÖSER** aus, und drücken Sie dann die MENU/OK-Taste.
 - 3 Wählen Sie **10 SEK.** oder **2 SEK.** aus, und drücken Sie dann die MENU/OK-Taste.
 - 4 Drücken Sie den Auslöser vollständig.
 - Wenn Sie **10 SEK.** wählen:
Wenn Sie den Auslöser drücken, leuchtet das AF-Hilfslicht/Selbstauslöserlämpchen und blinkt dann 3 Sekunden vor der Aufnahme.
 - Wenn Sie **2 SEK.** wählen:
Wenn Sie den Auslöser drücken, blinkt das AF-Hilfslicht/Selbstauslöserlämpchen.
- Zum Abbrechen des Selbstauslösers drücken Sie die -Taste.

Verwendung des Blitzes

Verwenden Sie den Blitz bei Aufnahmen bei Nacht oder bei schwachem Licht.

- 1 Drücken Sie die MENU/OK-Taste im Aufnahme-Bildschirm.

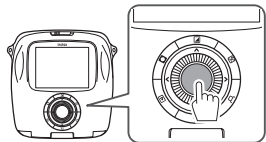

Das Aufnahme-Menü erscheint.

- 2 Wählen Sie **BLITZ** aus, und drücken Sie dann die MENU/OK-Taste.
- 3 Wählen Sie die Blitzeinstellung aus, und drücken Sie dann die MENU/OK-Taste.
Einzelheiten zu den einzelnen Blitzeinstellungen finden Sie in der rechten Spalte.
- 4 Drücken Sie den Auslöser zum Aufnehmen.

■ Blitzeinstellungen

Wählen Sie eine der Einstellungen wie unten aufgeführt.

-  **AUTOM. BLITZ**
Der Blitz wird automatisch ausgelöst, wenn die Kamera erkennt, dass es dunkel ist. In den meisten Situationen empfohlen.
-  **ERZW. BLITZ**
Der Blitz wird ungeachtet der Helligkeit des Motivs ausgelöst. Verwenden Sie diese Einstellung für Motive im Gegenlicht.
-  **UNTERDR. BLITZ**
Der Verschluss wird nicht ausgelöst, auch wenn das Motiv schlecht beleuchtet ist. Empfehlen, wenn Blitzen nicht erlaubt ist.
Wir empfehlen die Verwendung eines Stativs, wenn es dunkel ist.
-  **LZ-SYNCHRO**
Wenn der Blitz bei Langzeitbelichtung in einer dunklen Aufnahmeumgebung ausgelöst wird (langsame Synchronisation), werden der Hintergrund und das Motiv davor hell fotografiert.
Beachten Sie, dass das Bild möglicherweise überbelichtet wird, wenn Sie diese Einstellung an einem hellen Ort verwenden.
-  **ROT.AUG.&LZ-SYNC**
Diese Einstellung minimiert den "Rote-Augen-Effekt", der durch die Reflexion des Blitzes von der Netzhaut fotografierter Personen verursacht wird, wenn Sie den Blitz an dunklen Orten verwenden.
Wenn Sie diese Einstellung auswählen, wird der Blitz mehrmals als Vorblitz ausgelöst, um den Rote-Augen-Effekt zu minimieren.

Ändern des Aufnahmemodus

Wählen Sie einen Aufnahmemodus je nach Motiv oder Zweck.

Wählen eines Aufnahmemodus

Verfahren Sie wie folgt, um einen Aufnahmemodus zu wählen.

- 1 Drücken Sie die MENU/OK-Taste im Aufnahme-Bildschirm.

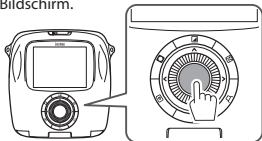

Der Aufnahme-Menü-Bildschirm erscheint.

- 2 Wählen Sie **AUFNAHMEMODUS** aus, und drücken Sie dann die MENU/OK-Taste oder ►.
- 3 Wählen Sie den Aufnahmemodus aus, und drücken Sie dann die MENU/OK-Taste.
- 4 Drücken Sie die ◀(Zurück)-Taste.

Die geänderte Einstellung wird angewendet.

Der LCD-Monitor schaltet auf den Aufnahme-Bildschirm zurück.

- ◆ Wenn Sie einen anderen Auslöser verwenden, um einen Aufnahmemodus auszuwählen, schaltet der Modus jedes Mal wie folgt um, wenn Sie den Auslöser drücken.



Aufnahmemodus

STD STANDARD

Wählen Sie dies für normale Fotografie.

Der Blitz wird automatisch ausgelöst, wenn die Kamera erkennt, dass es dunkel ist.

Sie können eine Einstellung so wählen, dass der Blitz nicht ausgelöst wird.

(Seite 56)

B BULB-MODUS

Der Verschluss wird offen gehalten, während der Auslöser gedrückt wird. Bei Aufnahmen von Nachtszenen verwenden. Die Verwendung eines Tisches oder Stativs ist erforderlich.

- Justieren Sie die Zeit zum Drücken des Auslösers je nach der Helligkeit.

D DOPPELBELICHTUNG

Drücken Sie den Auslöser zweimal, um zwei Motive in einem Bild aufzunehmen. Nachdem Sie das erste Motiv aufgenommen haben, nehmen Sie das zweite Motiv auf. Folgen Sie den Anweisungen auf dem Monitor.

Drucken vom Druckverlauf (Neudruck)

Drucken Sie ein Bild mit denselben Einstellungen (z.B. Bildeffekt), die beim Drucken des Bildes in der Vergangenheit gewählt waren. Verfahren Sie wie folgt zur Bedienung.

- 1 Drücken Sie die (Wiedergabe)-Taste.

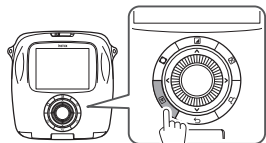

Das jüngste Bild wird angezeigt.

- 2 Drücken Sie die MENU/OK-Taste.
Das Wiedergabe-Menü erscheint.

- 3 Wählen Sie **VERLAUF DRUCKEN** aus, und drücken Sie dann die MENU/OK-Taste.
Der Bildschirm zum Auswählen eines Bildes erscheint.

- Die letzten 50 Druckverläufe werden im Speicher abgelegt.
- Wenn die Druckverläufe 50 überschreiten, überschreibt der neue Druckverlauf den ältesten.

- 4 Drücken Sie oder , um ein Bild zum Drucken zu wählen.

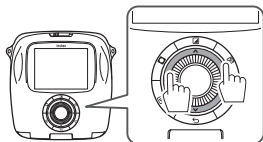

Durch Drücken von wird ein vorheriges Bild angezeigt.
Durch Drücken von wird ein folgendes Bild angezeigt.

- Sie können die Ansicht mit vier oder neun Bildern wählen.

- 5 Drücken Sie die (Drucken)-Taste

- 6 Drücken Sie die MENU/OK-Taste.

Der Druckvorgang beginnt.

- Drücken Sie die (Zurück)-Taste, um den Druck abbrechen.

- 7 Wenn das Bild ausgeschoben wurde (die Kamera macht kein Geräusch mehr), greifen Sie die Ecke des Bildes und ziehen ihn heraus.

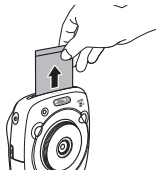

- Sie können den Druckverlauf nicht auf einer Speicherkarte speichern.
- Alle Druckverläufe werden gelöscht, wenn Sie den Speicher initialisieren. (Seite 62)
- Sie können keine Effekte auf den Bildern im Druckverlauf bearbeiten oder anwenden.

Verwenden einer Speicherkarte

Die Kamera kann bis zu 50 Bilder im Speicher ablegen. Bei Verwendung einer Speicherkarte können Sie jedoch mehr Bilder speichern.

Vorsichtsmaßnahmen zur Speicherkarte

- Micro-SD/micro-SDHC-Karten sind zur Verwendung mit dieser Kamera zugelassen. Die Verwendung anderer als der angegebenen Karten kann die Kamera beschädigen.
- Speicherkarten sind klein und können verschluckt werden; sie müssen außerhalb der Reichweite von Kindern gehalten werden. Wenn ein Kind eine Speicherkarte verschluckt, sofort einen Arzt aufsuchen.
- **Schalten Sie die Kamera nicht aus oder entfernen Sie die Speicherkarte, während die Speicherkarte formatiert wird oder Daten aufgezeichnet oder von der Karte gelöscht werden. Wenn diese Vorsichtsmaßregel missachtet wird, kann die Karte beschädigt werden.**
- Vermeiden Sie die Verwendung oder Lagerung von Speicherkarten in einer Umgebung, in der starke statische Elektrizität oder elektrisches Rauschen erzeugt wird.
- Wenn Sie eine Speicherkarte mit statischer Aufladung in die Kamera einlegen, kann dies zu Fehlfunktionen führen. Schalten Sie in diesem Fall die Kamera aus, und schalten Sie sie dann wieder ein.
- Legen Sie keine Speicherkarten in eine Tasche; andernfalls wird starke Kraft ausgeübt und Schaden verursacht.
- Wenn Sie die Speicherkarte nach längerem Gebrauch der Kamera entnehmen, ist die Karte möglicherweise warm. Dies ist jedoch keine Fehlfunktion.
- Bringen Sie keine Aufkleber auf Speicherkarten an. Ablösende Aufkleber können Fehlfunktionen der Kamera verursachen.

Vorsichtsmaßnahmen bei Verwendung der Speicherkarte im Computer

- Formatieren Sie Speicherkarten vor dem ersten Gebrauch und achten Sie darauf, alle Speicherkarten neu zu formatieren, nachdem Sie sie in einem Computer oder einem anderen Gerät verwendet haben.
- Ordner werden automatisch angelegt, wenn Sie eine mit der Kamera formatierte Speicherkarte verwenden. Ändern Sie nicht den Ordner/Dateinamen oder löschen Sie einen Ordner mit einem Computer; andernfalls können Sie die Speicherkarte nicht verwenden.
- Verwenden Sie die Kamera zum Löschen von Bilddateien.
- Bearbeiten Sie eine Bilddatei nach dem Kopieren oder Verschieben auf eine Festplatte. Vermeiden Sie es, eine Originalbilddatei zu bearbeiten.

Einsetzen der Speicherkarte

- 1 Schieben Sie den Karteneinschubdeckel zum Öffnen.

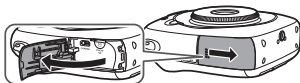

- 2 Schieben Sie wie unten gezeigt die Speicherkarte ein, bis sie an der Rückseite des Einschubs einrastet.



- 3 Schließen Sie den Karteneinschub.

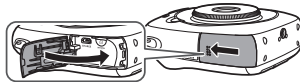

- ♦ Um die Speicherkarte zu entfernen, drücken Sie sie ein und lassen Sie sie langsam wieder los. Die Karte kann von Hand entfernt werden.

Achtung

- Wenn Sie die Speicherkarte entfernen, drücken Sie sie mit dem Finger und lassen Sie sie vorsichtig wieder los; andernfalls könnte die Karte zu schnell aus dem Einschub kommen.

Drucken von mit einer anderen Kamera aufgenommenen Bildern

Sie können mit einer anderen Kamera aufgenommene Bilder drucken, indem Sie eine die Bilder enthaltende Speicherkarte einsetzen. Sie müssen aber die folgenden Bedingungen erfüllen.

- Kopieren Sie die zu druckenden Bilder in das Stammmverzeichnis, anstatt sie in einen Ordner zu kopieren.
- Der Dateiname sollte aus vier Großbuchstaben (A bis Z) und vier numerischen Zeichen bestehen.

Aufnahme-Menü

Verfahren Sie wie folgt, um das Aufnahme-Menü zu wählen/zu ändern.

- 1 Drücken Sie die MENU/OK-Taste im Aufnahme-Bildschirm.

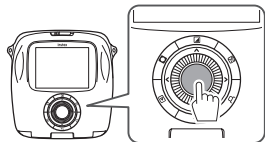

Der Menü-Bildschirm erscheint.

- 2 Wählen Sie den zu ändernden Einstellpunkt aus und ändern Sie die Einstellung.

- 3 Drücken Sie die MENU/OK-Taste.

Die geänderte Einstellung wird angewendet.

- 4 Drücken Sie die (Zurück)-Taste.

Der LCD-Monitor schaltet auf den Aufnahme-Bildschirm zurück.

■ Elemente auf dem Aufnahme-Menü

AUFNAHMEMODUS

Wählen Sie einen Aufnahmemodus je nach Zweck oder Situation. (Seite 57)

- Sie können auch einen Auslöser verwenden, dem Sie die Aufnahmemodus-Schalterfunktion auf **AUSLÖSERTASTEN-EINSTELLUNGEN** zugewiesen haben. Drücken Sie die Taste wiederholt, um einen Aufnahmemodus zu wählen.

BLITZ

Wählen Sie eine Einstellung für Blitzfotografie. (Seite 56)

SELBSTAUSLÖSER

Wählen Sie eine Einstellung zur Verwendung des Selbstauslösers. (Seite 55)

HILFSLICHT

Wenn Sie **EIN** wählen, leuchtet das AF-Hilfslight während der Fokussierung auf, um den Autofokus bei Dunkelheit zu unterstützen.

Option: EIN/AUS

- Die Kamera kann in manchen Fällen nicht mit dem AF-Hilfslight fokussieren.
- Wenn Sie nahe am Motiv sind, ist das AF-Hilfslight möglicherweise nicht so wirksam wie erwartet.
- Vermeiden Sie es, das AF-Hilfslight direkt auf die Augen des Betrachters zu richten.

Wiedergabe Menü

Verfahren Sie wie folgt, um das Wiedergabe-Menü zu wählen/zu ändern.

- 1 Drücken Sie die MENU/OK-Taste im Wiedergabe-Bildschirm.

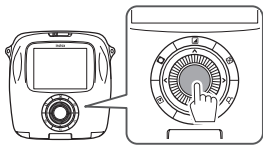

Der Menü-Bildschirm erscheint.

- 2 Wählen Sie den zu ändernden Einstellpunkt aus und ändern Sie die Einstellung.
- 3 Drücken Sie die MENU/OK-Taste.
Die geänderte Einstellung wird angewendet.
- 4 Drücken Sie die  (Zurück)-Taste.
Der LCD-Monitor schaltet auf den Wiedergabe-Bildschirm zurück.

■ Elemente auf dem Wiedergabe-Menü

DRUCKEN

Drücken Sie die MENU/OK-Taste, um den Druck zu beginnen. (Seite 52)

VERLAUF DRUCKEN

Zeigen Sie bis zu 50 in der Vergangenheit gedruckte Bilder an. Wählen Sie ein Bild, und drücken Sie dann die  (Drucken)-Taste, um den Druck zu beginnen. (Seite 58)
Durch Drücken der MENU/OK-Taste können Sie im Druckverlauf gespeicherte Bild einzeln löschen.

LÖSCHEN

Löschen Sie ein Bild einzeln, oder löschen Sie alle Bilder auf einmal.

Option: BILD/ALLE BILDER

BILD DREHEN





Drehen Sie ein Bild um 90 Grad.

Verwenden Sie den Drehregler zur Bedienung.

KOPIEREN

Kopieren Sie Bilder im Speicher der Kamera auf eine Speicherkarte und umgekehrt.

Verfahren Sie wie folgt.

- 1 Drücken Sie die MENU/OK-Taste oder .
- 2 Wählen Sie das Speicherziel, und drücken Sie dann die MENU/OK-Taste oder .
- 3 Wählen Sie **BILD** oder **ALLE BILDER**, und drücken Sie dann die MENU/OK-Taste oder .
Der Kopiervorgang beginnt, wenn Sie **ALLE BILDER** wählen.
Gehen Sie zu Schritt 4 weiter, wenn Sie **BILD** wählen.
- 4 Wählen Sie ein Bild zum Kopieren, und drücken Sie dann die MENU/OK-Taste oder .

WG. AUTO-DREH.

Wenn Sie **EIN** wählen, dreht ein Bild auf dem Wiedergabe-Bildschirm.

Option: EIN/AUS

Einrichtungsmenü

Verfahren Sie wie folgt, um das Einrichtungsmenü zu wählen/zu ändern.

- 1 Drücken Sie die MENU/OK-Taste im Aufnahme/Wiedergabe-Bildschirm.

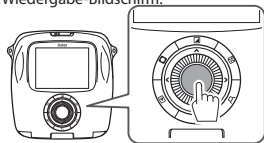

Der Menü-Bildschirm erscheint.

- 2 Wählen Sie den zu ändernden Einstellpunkt aus und ändern Sie die Einstellung.

- 3 Drücken Sie die MENU/OK-Taste.

Die geänderte Einstellung wird angewendet.

- 4 Drücken Sie die (Zurück)-Taste.

Der LCD-Monitor schaltet auf den Aufnahme-Bildschirm zurück.

■ Elemente auf dem Einrichtungsmenü

DATUM/ZEIT

Legen Sie Datum und Zeit fest. (Seite 46)

DATUMSSTEMPEL

Wenn Sie **AN** wählen, wird das Aufnahmedatum unten rechts im Bild eingblendet. Die Einstellungen bei **DATUM/ZEIT** bestimmen die Reihenfolge von Jahr/Monat/Tag.

言語/LANG.

Legen Sie die auf dem Monitor angezeigte Sprache fest.

LAUTSTÄRKE

Passen Sie die Lautstärke für Bedienungs-, Verschluss- oder Startton an.

Option: AUS/1/2/3

Wählen Sie **AUS**, um die Töne zu deaktivieren.

AUSLÖSERTASTEN-EINSTELLUNGEN

Weisen Sie die Funktion dem linken/rechten Auslöser zu. (Seite 46)

AUTOM. AUS

Wählen Sie die Zeitspanne, bevor die Kamera automatisch ausgeschaltet wird, wenn keine Bedienung erfolgt.

Option: 5 MIN./2 MIN./AUS

NEUSTART

Setzen Sie alle Einstellungen auf Standardwerte zurück. Das Datum und die Zeit wie in **DATUM/ZEIT** festgelegt werden nicht zurückgesetzt.

FORMATIEREN

Initialisieren Sie den Speicher der Kamera oder eine im Karteneinschub eingesetzte Speicherkarte. Alle gespeicherten Bilder werden gelöscht.

FIRMWARE-AKTUAL.

Aktualisieren Sie die Firmware.
Speichern Sie die Firmware vorher auf einer Speicherkarte, setzen Sie sie in den Karteneinschub ein und folgen Sie dann den Anweisungen auf dem Monitor.
Laden Sie die neueste Firmware von unserer Website herunter.

TECHNISCHE DATEN

Kamera

Bildsensor	1/4 Zoll, CMOS mit Primärfarbfiler
Effektive Pixel	1920 x 1920
Speichermedium	Eingebauter Speicher, microSD/microSDHC-Speicherkarte
Aufnahmekapazität	Eingebauter Speicher: Ca. 50 Dateien microSD/microSDHC-Speicherkarte: Ca. 1000 Dateien pro 1 Gigabyte
Dateisystem	Konform mit dem DFC-Format (Design Rule for Camera File System), Exif Ver.2.3, konform mit JPEG und PIM
Brennweite	Fest auf 28,5 mm (entsprechend Kleinbildformat)
Blende	F2.4
Autofokussystem	Einzel-AF (Kontrast-Erkennung TTL, ausgestattet mit AF-Hilfslicht)
Fokusbereich	10 cm ~ ∞
Verschlusszeit	1/29500 s bis 1/2 s (Auto), maximal 10 s bei Langzeitbelichtung
Empfindlichkeit	ISO 100 bis 1600 (Auto)
Belichtungssteuerung	Programm-Belichtungsautomatik
Messung	256-Segment-Messung durch das Objektiv (TTL), Multi-Messung
Weißabgleich	Auto
Blitz	Auto/Gezwungener Blitz/Unterdrückter Blitz/LZ-Synchro/Rote-Augen-Unterdrückung Wirksame Reichweite: Ca. 50 cm bis 8 m
Aufnahmemodus	Standard, Doppelbelichtung, Langzeitbelichtung
Selbstausröser	Ca. 10 s/Ca. 2 s
Bildeffekt	16 Filter, Helligkeitseinstellung, Vignette
Wiedergabefunktion	Trimmen, Mehrfachbild-Wiedergabe

TECHNISCHE DATEN

Drucker

Film	FUJIFILM Sofortbild-Film „instax SQUARE“ (getrennt erhältlich)
Fotokapazität	10 Prints/Packung
Filmgröße	86 mm x 72 mm
Bildgröße	62 mm x 62 mm
Unterstützte Bildgröße	800 x 800 Punkte
Druckauflösung	12,5 Punkte/mm (318 dpi, 80 µm Punktabstand)
Druckniveaus	256 Niveaus pro Farbe (RGB)
Unterstütztes Bildformat	JPEG (Manche Bilder, die mit einer Bildbearbeitungssoftware gespeichert wurden, werden möglicherweise nicht angezeigt oder gedruckt.)
Druckzeit	Ca. 12 Sekunden
Druckzeitgabe	Drucken kurz nach der Aufnahme/Drucken nach dem Wählen eines Bildes
Druckfunktion	Bilder auf eingebautem Speicher/micro-SD-Karte
Neu drucken	Anwendbar für die letzten 50 Bilder (Bis zu 50 im Druckverlauf gespeicherte Bilder)
Digitales Zoom	Bis zu 2,4 X beim Drucken (Ausgabepixel: 800 x 800)
Filmerkennung	Ja (automatische Ausgabe, wenn eingesetzt)

Sonstiges

LCD-Monitor	3,0 Zoll (7,6 cm) TFT-Farb-LCD-Monitor Pixel: Ca. 460k Punkte
Eingangs-/Ausgangsanschlüsse	Micro USB (nur zum Laden)
Batterie	NP-50
Ladefunktion	Eingebaut
Ungefähre Druckkapazität	Ca. 160 Prints (basierend auf unseren Testbedingungen) * Unterschiedlich je nach Verwendungsbedingungen.
Ladezeit	Ca. 3 bis 4 Stunden (je nach Lufttemperatur unterschiedlich)
Abmessungen	119 mm x 47 mm x 127 mm (B x T x H)
Gewicht	450 g (einschließlich Filmpackung und Akku)

* Änderungen bei oben angegebenen technischen Daten im Sinne der Produktverbesserung bleiben vorbehalten.

PROBLEMBEHANDLUNG

Untersuchen Sie die Problemursachen, bevor Sie entscheiden, dass die Kamera schadhaft ist. Wenn Sie hier keine Lösung finden, wenden Sie sich an einen Fachhändler für FUJIFILM. Oder besuchen Sie unsere Website unten.

FUJIFILM Website: <http://fujifilm.com/>

Während des Betriebs

Problem	Mögliche Ursache	Abhilfe
Die Kamera lässt sich nicht einschalten.	<ol style="list-style-type: none">① Die Batterie ist schwach.② Die Batterie ist nicht richtig eingesetzt.	<ol style="list-style-type: none">① Laden Sie die Batterie voll auf.② Setzen Sie die Batterien richtig ein.
Die Batterie wird schneller schwach.	<ol style="list-style-type: none">① Sie verwenden die Kamera an einem sehr kalten Ort.② Die Batteriekontakte sind verschmutzt.③ Sie verwenden die gleiche Batterie über einen langen Zeitraum.	<ol style="list-style-type: none">① Legen Sie die Batterie in eine Tasche, um sie zu erwärmen, und legen Sie sie kurz vor der Verwendung der Kamera ein.② Entfernen Sie die Batterie, reinigen Sie die Kontakte mit einem trockenen und sauberen Tuch und setzen Sie die Batterie dann wieder ein.③ Die Batterie hat das Ende ihrer Lebensdauer erreicht. Ersetzen Sie sie durch eine neue.
Die Kamera schaltet beim Betrieb aus.	● Die Batterie wird schwach.	● Ersetzen Sie sie durch eine voll geladene.
Der Batterieladevorgang beginnt nicht sofort.	<ol style="list-style-type: none">① Die Batterie ist nicht eingesetzt.② Die Batterieausrichtung ist falsch.③ Der Netzadapterstecker ist nicht richtig an die Steckdose angeschlossen.	<ol style="list-style-type: none">① Setzen Sie die Batterie ein.② Setzen Sie die Batterie erneut in der richtigen Ausrichtung ein.③ Stecken Sie den Netzadapterstecker richtig in die Steckdose ein.
Das Aufladen der Batterie dauert lange.	● Sie laden die Batterie an einem sehr kalten Ort auf.	● Es kann lange dauern, die Batterie aufzuladen, wenn sie kalt ist.
Während des Ladevorgangs blinkt das AF-Hilfslicht/ Selbstauslöserlämpchen, oder eine Fehlermeldung erscheint im LCD-Monitor, die anzeigt, dass die Batterie nicht aufgeladen werden kann.	<ol style="list-style-type: none">① Die Batteriekontakte sind verschmutzt.② Die Batterie hat das Ende ihrer Lebensdauer erreicht oder ist schadhaft.③ Die Batterie ist zu warm oder zu kalt.	<ol style="list-style-type: none">① Entfernen Sie die Batterie, reinigen Sie die Kontakte mit einem trockenen und sauberen Tuch und setzen Sie die Batterie dann wieder ein. Setzen Sie sie erneut in der richtigen Ausrichtung ein.② Ersetzen Sie sie durch eine neue Batterie. Wenn dadurch das Problem nicht behoben wird, wenden Sie sich an einen Fachhändler für FUJIFILM.③ Laden Sie die Batterie wieder auf, wenn sie eine stabile Temperatur erreicht hat.

PROBLEMBEHANDLUNG

Problem	Mögliche Ursache	Abhilfe
Eine ungewünschte Sprache erscheint auf dem Monitor.	● Die Einstellung 言語/LANG, im Einrichtung-Menü ist nicht richtig.	● Wählen Sie Ihre Sprache im Menü.
Es wird kein Bild aufgenommen, wenn der Auslöser gedrückt wird.	① Die Kamera ist nicht eingeschaltet. ② Die Batterie wird schwach. ③ Der Speicher oder die Speicherkarte der Kamera ist voll. ④ Die Speicherkarte ist nicht formatiert. ⑤ Der Speicherkartenkontakt (Goldteil) ist verschmutzt. ⑥ Die Speicherkarte ist schadhaft.	① Schalten Sie die Kamera ein. ② Laden Sie die Batterie voll auf. ③ Legen Sie eine neue Speicherkarte ein oder löschen Sie Bilder. ④ Verwenden Sie eine mit dieser Kamera formatierte Speicherkarte. ⑤ Reinigen Sie den Speicherkartenkontakt mit einem trockenen, weichen Tuch. ⑥ Setzen Sie eine neue Speicherkarte ein.
Der Monitor wurde nach der Aufnahme dunkel.	● Der Blitz wird zur Aufnahme ausgelöst.	● Der Monitor kann dunkler werden, während der Blitz auflädt. Warten Sie, bis der Blitz geladen ist.
Die Kamera fokussiert nicht.	● Das Motiv ist nicht für Autofokus geeignet. (Seite 55)	● Verwenden Sie die AF/AE-Sperre.
Der Blitz wird nicht ausgelöst.	① Sie haben versucht, aufzunehmen, während der Blitz geladen wird. ② UNTERDR. BLITZ ist für BLITZ gewählt. ③ Die Batterie wird schwach.	① Drücken Sie den Auslöser, nachdem der Blitz geladen wurde. ② Wählen Sie eine andere Blitzeinstellung als UNTERDR. BLITZ . (Seite 56) ③ Ersetzen Sie sie durch eine voll geladene.
Der Blitz beleuchtet das Motiv nicht voll.	① Das Motiv ist nicht in Blitzreichweite. ② Das Blitzfenster ist verdeckt.	① Bringen Sie das Motiv in Blitzreichweite. ② Halten Sie die Kamera richtig.
Bilder sind verschwommen.	① Das Objektiv ist verschmutzt. ② Der Fokusrahmen wird in Rot angezeigt, wenn Sie ein Bild aufnehmen.	① Reinigen Sie das Objektiv. ② Stellen Sie sicher, dass der Fokusrahmen in Grün angezeigt wird, bevor Sie ein Bild aufnehmen.
Bilder sind gesprenkelt.	● Eine langsame Verschlusszeit (z. B. Langzeit) wird bei hohen Temperaturen ausgewählt.	● Dies liegt an den Eigenschaften eines CCD und zeigt keine Fehlfunktion an.
Die Kamera reagiert nicht.	① Eine Fehlfunktion tritt vorübergehend auf. ② Die Batterie wird schwach.	① Entfernen Sie die Batterie und setzen Sie sie erneut ein. Wenn dadurch das Problem nicht behoben wird, wenden Sie sich an einen Fachhändler für FUJIFILM. ② Ersetzen Sie sie durch eine voll geladene.

PROBLEMBEHANDLUNG

Problem	Mögliche Ursache	Abhilfe
Die Filmpackung kann nicht eingelegt werden, oder sie kann nicht glatt eingelegt werden.	<ul style="list-style-type: none"> ① Die Filmpackung ist nicht für Ihre Kamera geeignet. ② Die Filmpackung ist nicht richtig eingelegt. 	<ul style="list-style-type: none"> ① Verwenden Sie nur FUJIFILM Sofortbild-Film „instax SQUARE“. (Andere Filme können nicht verwendet werden.) ② Richten Sie die gelbe Linie an der Filmpackung mit der gelben Positionsmarkierung in Ihrer Kamera aus.
Die Filmabdeckung kann nicht ausgeschoben werden.	<ul style="list-style-type: none"> ● Die Kamera kann die Filmpackung nicht erkennen. 	<ul style="list-style-type: none"> ● Entnehmen Sie die Filmpackung, und setzen Sie sie erneut ein.
Das Bild kann nicht bis zum Ende ausgeschoben werden.	<ul style="list-style-type: none"> ● Die Kamera wurde geschüttelt oder fallengelassen, und das Bild wurde falsch ausgerichtet. 	<ul style="list-style-type: none"> ① Greifen Sie die Bildkante und ziehen das Bild heraus. ② Durch Ausführen eines anderen Druckvorgangs wird das gestaute Bild ausgeschoben.
Die Filmpackung kann nicht ausgeschoben werden.	<ul style="list-style-type: none"> ① Die Kamera wurde geschüttelt oder fallengelassen, und das Bild ist falsch ausgerichtet. ② Der Film ist gestaut. 	<ul style="list-style-type: none"> ① Legen Sie eine neue Filmpackung ein. ② Schalten Sie die Kamera aus und dann wieder ein. Wenn das Problem dadurch nicht behoben wird, entfernen Sie den gestauten Film und legen Sie eine neue Filmpackung ein.

Gedruckte Bilder

Problem	Mögliche Ursache	Abhilfe
Das richtige Datum wird nicht gedruckt.	<ul style="list-style-type: none"> ● Die Datumeinstellung ist nicht richtig. 	<ul style="list-style-type: none"> ● Wiederholen Sie die Datumeinstellung. (Seite 62)
Ein Teil des Bildes oder das gesamte fertige Bild ist weiß.	<ul style="list-style-type: none"> ● Die Rückabdeckung wurde geöffnet, bevor der Film verbraucht war. 	<ul style="list-style-type: none"> ● Öffnen Sie nicht die Rückwand, bevor Sie den Film verbraucht haben; andernfalls kann der Rest des Films belichtet und für den Gebrauch ruiniert werden.
Das Bild ist verschwommen.	<ul style="list-style-type: none"> ① Das Bild wurde, kurz nachdem es aus der Kamera kam, Druck ausgesetzt. ② Das Bild kam nicht glatt heraus. 	<ul style="list-style-type: none"> ① Schütteln, biegen, falten oder quetschen Sie das Bild nicht. ② Blockieren Sie nicht den Bildausgabeschlitz.
Eine schwarze Linie wird am unteren Rand des fertigen Bildes aufgedruckt.	<ul style="list-style-type: none"> ● Die Kamera wurde geschüttelt oder fallengelassen, und das Bild wurde falsch ausgerichtet. 	<ul style="list-style-type: none"> ● Drucken Sie das Bild erneut. Wenn das Problem dadurch nicht behoben wird, legen Sie eine neue Filmpackung ein.

WARN - UND VORSICHTSHINWEISE

Das Produkt wurde im Hinblick auf Sicherheit konstruiert, und um sicheren Betrieb bei richtiger Handhabung entsprechend den Anweisungen in der Benutzeranleitung zu bieten. Es ist wichtig, dass sowohl das Produkt als auch der INSTAX-Film richtig behandelt und nur zum Drucken von Bildern entsprechend den Angaben in dieser Benutzeranleitung und den Anweisungen auf der INSTAX SQUARE Filmpackung verwendet wird. Bitte lesen Sie die Angaben in dieser Benutzeranleitung aufmerksam durch. Außerdem sollten Sie diese Benutzeranleitung an einer sicheren und leicht zugänglichen Stelle aufbewahren, damit sie für sofortige Bezugnahme schnell zur Hand ist.



WARNUNG

Bei Nichtbeachtung von Vorschriften, die mit diesem Symbol gekennzeichnet sind, besteht die Gefahr von schweren Verletzungen mit möglicherweise tödlichem Ausgang.



VORSICHT

Bei Nichtbeachtung von Vorschriften, die mit diesem Symbol gekennzeichnet sind, besteht die Gefahr von Verletzungen und Sachschäden.



WARNUNG

- ⚠ Wenn sich die Kamera (oder die Batterien) erhitzt, Rauch austritt, ein Brandgeruch spürbar wird oder andere anormale Symptome auftreten, entfernen Sie sofort die Batterien. Betriebsstörungen dieser Art können zu Bränden führen und Verbrennungen verursachen. (Achten Sie besonders darauf, Verbrennungen beim Entfernen von Batterien oder Herausziehen des USB-Kabels zu vermeiden.)
- ⚠ Wenn die Kamera in Wasser fallen gelassen wird oder wenn Wasser, Metallgegenstände oder andere Fremdkörper in die Kamera geraten, entfernen Sie die Batterien, trennen Sie den Netzadapter ab und ziehen Sie den Netzstecker von der Steckdose ab. Betriebsstörungen dieser Art können zu Überhitzung der Kamera oder Bränden führen.
- ⚠ Verwenden Sie diese Kamera nicht an Orten mit entflammaren Gasen oder in der Nähe offener Behälter mit Benzin, Benzol, Terpentin oder ähnlichen flüchtigen organischen Stoffen, die gefährliche Dämpfe abgeben. Betriebsstörungen dieser Art können zu Explosion oder Verbrennung der Kamera führen und Verletzungen verursachen.
- ⚠ Die Batterien niemals zerlegen. Sie dürfen nicht Hitze ausgesetzt werden, in ein offenes Feuer geworfen werden, erneut aufgeladen werden, kurzgeschlossen werden oder sehr starken Stößen ausgesetzt werden. Andernfalls können die Batterien explodieren.
- ⚠ Verwenden Sie nur die Batteriesorten, wie in der Benutzeranleitung der Kamera angegeben. Betriebsstörungen dieser Art können zu Überhitzung der Kamera oder Bränden führen.
- ⚠ Stellen Sie sicher, dass Batterien an einem sicheren, geschützten Ort und außer Reichweite von Kleinkindern, jungen Kindern oder Haustieren aufbewahrt werden. Die Batterien könnten sonst versehentlich von kleinen Kindern oder Haustieren verschluckt werden. In diesem Fall suchen Sie sofort einen Arzt auf.
- ⚠ Verwenden Sie nur die vorgeschriebenen Batterien, die für Verwendung mit dieser Kamera bestimmt sind. Verwenden Sie außerdem die Kamera nicht mit anderer Betriebsspannung als der vorgeschriebenen. Die Verwendung anderer Batterien kann zu Überhitzung der Kamera oder Bränden führen.

⚠ VORSICHT

- ⚠ **Versuchen Sie niemals, dieses Produkt zu zerlegen. Dabei besteht Verletzungsgefahr.**
- ⚠ **Wenn ein Problem mit der Kamera vorliegt, versuchen Sie niemals, diese selber zu reparieren. Dabei besteht Verletzungsgefahr.**
- ⚠ **Wenn dieses Produkt fallengelassen oder beschädigt wird, so dass das Innere sichtbar wird, berühren Sie diesen Bereich nicht. Wenden Sie sich an Ihren Fachhändler für FUJIFILM.**
- ⚠ **Berühren Sie keine Teile oder hervorstehenden Teile unter der Rückabdeckung. Dabei besteht Verletzungsgefahr.**
- ⚠ **Lassen Sie dieses Produkt nicht nass werden und berühren Sie es nicht mit nassen Händen. Dabei besteht die Gefahr elektrischer Schläge.**
- ⚠ **Legen Sie nicht neue und alte Batterien oder Batterien verschiedener Sorten gemischt ein. Stellen Sie sicher, dass die Polungen ⊕ und ⊖ der Batterie richtig sind. Eine beschädigte Batterie oder ein Austreten von Elektrolyt kann zu Bränden, Verletzungen und Umweltschäden führen.**
- ⚠ **Wenn die Kamera längere Zeit unbenutzt stehen gelassen wird (z.B. weil Sie auf Reisen sind), entfernen Sie die Batterien, trennen Sie den Netzadapter ab und ziehen Sie das USB-Kabel ab. Wenn das unterlassen wird, besteht die Gefahr von Bränden.**
- ⚠ **Transportieren Sie die Kamera nicht, während das USB-Kabel daran angeschlossen ist. Dies könnte sonst zur Beschädigung des USB-Kabels und zu Bränden oder elektrischen Schlägen führen.**
- ⚠ **Außerhalb der Reichweite von Kleinkindern aufbewahren. Das Produkt könnte zu Verletzungen führen, wenn es in Kinderhände gerät.**
- ⚠ **Decken Sie die Kamera oder den Netzadapter nicht mit einem Tuch oder einer Decke ab und wickeln Sie diese Teile nicht darin ein. Das kann zu einem Hitzestau führen und das Gehäuse verformen oder einen Brand verursachen.**
- ⚠ **Stellen Sie beim Gebrauch der Kamera sicher, dass der Batteriefachdeckel angebracht ist, andernfalls besteht Verletzungsgefahr.**



Das "CE"-Zeichen bescheinigt, dass dieses Produkt die Richtlinien der EU (Europäische Union) in Bezug auf Sicherheit, öffentliche Gesundheit, Umwelt- und Verbraucherschutz erfüllt. ("CE" ist die Abkürzung für Conformité Européenne/Einheitlichkeit in Europa.)



Entsorgung von Elektro- und Elektronikgeräten aus privaten Haushalten

Entsorgung von Elektro- und Elektronikgeräten

(Anzuwenden in der Europäischen Union und anderen europäischen Ländern mit entsprechend geregelter Abfall-Sammelsystem)

Dieses Symbol auf dem Produkt, in seiner Bedienungsanleitung sowie auf der Garantiekarte oder/und auf seiner Verpackung, besagt, dass dieses Produkt nicht mit dem normalen Hausmüll entsorgt werden darf.

Stattdessen soll es der zuständigen Sammelstelle übergeben werden, die das Produkt dem Elektro- / Elektronikschrott-Recycling zuführt.

Durch Sicherstellen einer korrekten Entsorgung dieses Produktes helfen Sie, möglichen negativen Auswirkungen für Umwelt und Gesundheit vorzubeugen, die bei unsachgemäßer Abfallbehandlung dieses Produktes entstehen könnten.

Sollte Ihr Gerät leicht zu entfernende Batterien oder Akkus enthalten, entsorgen Sie diese bitte separat entsprechend den lokal für Sie geltenden Bestimmungen.

Das Recycling und die Wiederverwertung von Materialien hilft, natürliche Rohstoffe zu bewahren. Für genauere Informationen bezüglich der Wiederverwertung dieses Produktes wenden Sie sich bitte an die für Ihren Wohnort zuständige Abfallbehörde, Ihre kommunale Abfallstelle oder an den Händler, bei dem Sie dieses Produkt erworben haben.

In Ländern außerhalb der EU: Wenn Sie dieses Produkt entsorgen möchten, wenden Sie sich an die für Sie zuständige Abfallbehörde und befolgen Sie die geltenden Vorschriften.

KAMERAPFLEGE UND VORSICHTSMASSREGELN

PFLEGE DER KAMERA

- 1 Ihre Kamera ist ein Präzisionsinstrument. Lassen Sie sie nicht nass werden oder herunterfallen und schützen Sie sie vor Stößen. Legen Sie sie nicht an Orten ab, wo Sand in das Innere der Kamera eindringen könnte.
- 2 Prüfen Sie bei Verwendung eines handelsüblichen Tragegurts dessen Festigkeit und andere Eigenschaften. Seien Sie besonders vorsichtig beim Gebrauch von Tragegurten für Mobiltelefone und dergleichen, da diese für leichte Geräte konzipiert sind.
- 3 Prüfen Sie bei Verwendung eines Stativs dessen Standfestigkeit und drehen Sie die Kamera, indem Sie das Stativ umstellen und nicht die Kamera selbst drehen. Achten Sie bei Verwendung eines Stativs auch darauf, die Stativschraube nicht zu fest anzuziehen, unnötige Kraft aufzuwenden oder dergleichen. Vermeiden Sie einen Transport der Kamera mit angesetztem Stativ. Sie könnten sich oder andere verletzen oder die Kamera beschädigen.
- 4 Wenn die Kamera längere Zeit nicht gebraucht werden soll, nehmen Sie die Batterie heraus und bewahren Sie die Kamera an einem kühlen, staubfreien und trockenen Ort auf.
- 5 Verwenden Sie zum Reinigen keine flüchtigen organischen Lösungsmittel wie Terpentin oder Alkohol.
- 6 Halten Sie die Filmkammer und das Kamerainnere sauber, um Beschädigung von Filmen zu vermeiden.
- 7 Lassen Sie bei heißem Wetter die Kamera nicht in einem geschlossenen Fahrzeug oder am Strand liegen, und lassen Sie sie nicht längere Zeit an Orten mit hoher Luftfeuchtigkeit.
- 8 Anti-Motten-Produkte wie Naphthalin können Ihre Kamera und die Prints beeinträchtigen. Sorgen Sie dafür, dass die Kamera oder die Prints an einem geschützten Ort wie in einer Schublade aufbewahrt werden.
- 9 Ihre Kamera wird über Software gesteuert; deshalb ist es möglich, dass gelegentlich Fehlfunktionen auftreten. Wenn ein falscher Betrieb auftritt, können Sie das Gerät zurücksetzen, indem Sie die Batterien entfernen, eine kurze Zeit warten und die Batterien dann erneut einlegen.

- ⑩ Beachten Sie, dass der zur Verwendung dieser Kamera geeignete Temperaturbereich +5°C bis +40°C ist.
- ⑪ Stellen Sie sicher, dass gedruckte Materialien nicht Urheberrechte, Bildrechte oder andere persönliche Rechte sowie gute Sitten verletzen. Handlungen, die die Rechte anderer verletzen, gegen gute Sitten verstoßen oder ein öffentliches Ärgernis darstellen, können gesetzlich verfolgt werden.

Vorsichtsmaßnahmen für den Druckbetrieb

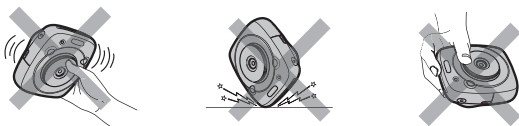

PFLEGE VON FILMEN UND ABZÜGEN

Siehe FUJIFILM Sofortbild-Film „instax SQUARE“ für Angaben zur Filmverwendung. Befolgen Sie alle Anweisungen zur Sicherheit und richtigen Verwendung.

- ① Bewahren Sie die Filme an einem kühlen und trockenen Ort auf. Lassen Sie Filme nicht längere Zeit an Orten mit hohen Temperaturen liegen (z.B. in geschlossenen Fahrzeugen in der Sonne).
- ② Nach dem Einlegen einer Filmkassette verbrauchen Sie den Film so schnell wie möglich.
- ③ Wenn fotografiert wird, nachdem die Filme an einem besonders kühlen oder warmen Ort gelagert wurden, lassen Sie sie vor dem Fotografieren immer erst die normale Temperatur erreichen.
- ④ Verwenden Sie die Filme immer vor dem angegebenen Verfalldatum.
- ⑤ Gepäckdurchleuchtung auf dem Flughafen oder ähnliche starke Röntgenbestrahlungen vermeiden. Dies könnte zu Schleierbildung auf unbelichtetem Film führen. Wir empfehlen Ihnen, die Kamera im Handgepäck mit ins Flugzeug zu nehmen. (Fragen Sie auf dem Flughafen nach weiteren diesbezüglichen Informationen).
- ⑥ Bewahren Sie die Sofortbilder an einem dunklen, kühlen und trockenen Ort auf.
- ⑦ Der INSTAX SQUARE-Film darf nicht durchlöchert, gerissen oder geschnitten werden. Wenn der Film beschädigt ist, verwenden Sie ihn nicht.





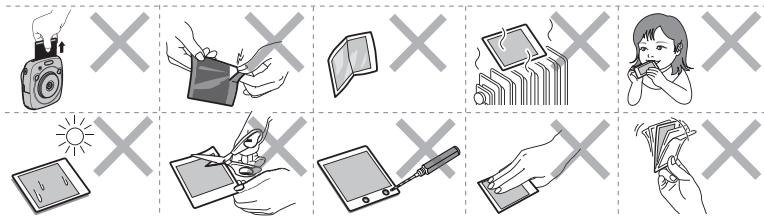







Vorsichtsmaßnahmen zum Umgang mit Film und Abzügen

Näheres dazu finden Sie in den Anweisungen und Warnungen auf der Packung des FUJIFILM Sofortbild-Film „instax SQUARE“.



Über den Umgang mit dem Akku

- Stellen Sie sicher, dass Sie Ihre Kamera richtig verwenden. Lesen Sie diese Sicherheitshinweise und Ihre Benutzeranleitung vor der Verwendung sorgfältig durch.
- Bewahren Sie dieses Handbuch mit Sicherheitshinweisen gut auf, nachdem Sie sie gelesen haben.

 WARNUNG		 VORSICHT	
Bei Nichtbeachtung von Vorschriften, die mit diesem Symbol gekennzeichnet sind, besteht die Gefahr von schweren Verletzungen mit möglicherweise tödlichem Ausgang.		Bei Nichtbeachtung von Vorschriften, die mit diesem Symbol gekennzeichnet sind, besteht die Gefahr von Verletzungen und Sachschäden.	
 WARNUNG			
 Verboten	Benutzen Sie den Akku nur auf die angegebene Weise. Laden Sie den Akku so auf, wie angezeigt.		
 Verboten	Die Batterie darf nicht erhitzt, modifiziert oder zerlegt werden. Lassen Sie die Batterie nicht fallen und setzen Sie sie nicht Erschütterungen aus. Die Batterie darf nicht kurzgeschlossen werden. Lagern Sie die Batterie nicht zusammen mit Metallgegenständen. Laden Sie die Batterie nicht mit einem anderen Ladegerät als dem vorgeschriebenen auf. Nichtbeachtung kann zum Bersten oder Auslaufen des Akkus führen und Brände oder Verletzungen verursachen.		
 Verboten	Die verwendete Netzspannung muss unbedingt den angezeigten Spannungswert aufweisen. Bei Verwendung anderer Stromquellen kann es zu einem Brand kommen.		
 Verboten	Falls Säure ausläuft und in die Augen oder auf die Haut oder Kleidung gerät, spülen Sie die Säure mit viel Wasser von der Haut ab und begeben Sie sich sofort zu einem Arzt in Behandlung.		
 Erforderlich	Explosionsgefahr bei Einsetzen eines falschen Batterietyps. Alte Batterien müssen immer vorschriftsgemäß entsorgt werden.		
 Erforderlich	Alte Batterien müssen immer vorschriftsgemäß entsorgt werden. Decken Sie die Batteriepole mit Isolierband ab, wenn Sie die Akkus/Batterien entsorgen. Der Kontakt mit anderen Metallgegenständen oder Akkus könnte den Akku zum Entzünden oder Bersten bringen.		
 VORSICHT			
 Erforderlich	Beim Reinigen der Kamera oder wenn die Kamera längere Zeit nicht verwendet werden soll, entfernen Sie die Batterie. Wenn das unterlassen wird, besteht die Gefahr von Bränden oder elektrischen Schlägen.		
 Erforderlich	Wenn ein Problem auftritt, schalten Sie die Kamera aus und entnehmen die Batterie. Fortgesetzte Verwendung der Kamera, wenn Rauch austritt, ungewöhnliche Gerüche festgestellt werden oder ein anderer anormaler Zustand vorliegt, kann zu Bränden oder elektrischen Schlägen führen. Wenden Sie sich an Ihren Fachhändler für FUJIFILM.		

Der Akku

Nachfolgend wird erklärt, wie Sie ordnungsgemäß mit Akkus umgehen und wie Sie die Lebensdauer verlängern können. Der falsche Umgang mit Akkus kann ihre Lebensdauer verkürzen, oder Auslaufen, Überhitzung, Brand oder Explosionen verursachen. Der Akku ist bei der Auslieferung nicht geladen. Laden Sie den Akku auf, bevor Sie ihn benutzen. Lassen Sie den Akku in seinem Behälter, wenn er nicht benutzt wird.

■ Hinweise zum Akku

Der Akku verliert allmählich seine Ladung, wenn er nicht benutzt wird. Laden Sie den Akku ein oder zwei Tage vor Gebrauch auf. Die Batterielebensdauer kann verlängert werden, indem die Kamera ausgeschaltet wird, wenn er nicht benutzt wird. Die Batteriekapazität nimmt bei niedrigen Temperaturen ab; eine schwache Batterie liefert in kaltem Zustand möglicherweise überhaupt keine Leistung. Bewahren Sie bei Bedarf eine voll geladene Reservebatterie an einem ausreichenden warmen Ort auf, oder lassen Sie die Batterie an einem warmen Ort und setzen Sie sie nur zur Aufnahme in die Kamera ein. Lassen Sie die Batterie nicht in Kontakt mit Wärmekissen oder anderen Heizgegenständen kommen.

■ Laden des Akkus

Laden Sie die Batterie mit dem mitgelieferten USB-Kabel auf. Bei Umgebungstemperaturen unter +10 °C oder über +35 °C verlängert sich die Ladezeit. Versuchen Sie nicht, den Akku bei Temperaturen von über +40 °C aufzuladen; bei Temperaturen unter +5 °C wird der Akku nicht aufgeladen.

Versuchen Sie nicht, einen voll aufgeladenen Akku weiter aufzuladen. Der Akku muss aber nicht vollständig entladen sein, bevor Sie ihn aufladen.

Der Akku kann bei Berührung unmittelbar nach dem Aufladen oder der Benutzung warm sein. Das ist normal.

■ Akkulebensdauer

Bei normalen Temperaturen kann der Akku etwa 300 Mal geladen werden. Ein merklicher Abfall der Akkustandzeit deutet darauf hin, dass der Akku ans Ende seiner Lebensdauer gekommen ist und ausgetauscht werden sollte.

■ Aufbewahrung

Die Leistung kann beeinträchtigt werden, wenn der Akku längere Zeit bei voller Ladung nicht benutzt wird. Entladen Sie den Akku, bevor Sie ihn weglegen.

Wenn die Kamera längere Zeit lang nicht verwendet wird, entfernen Sie die Batterie und lagern Sie sie an einem trockenen Ort mit einer Umgebungstemperatur von +15 °C bis +25 °C. Lagern Sie sie nicht an Orten mit extremen Temperaturen.

■ Vorsichtshinweise: Umgang mit dem Akku

- Kleben Sie keine Aufkleber oder anderes auf den Akku.
- Ziehen oder pellen Sie nicht den externen Aufkleber ab.
- Halten Sie die Kontakte sauber.
- Der Batterie- und Kamerakörper kann sich nach längerer Verwendung erwärmen. Dies ist normal.

■ Entsorgung

Entsorgen Sie verbrauchte Batterien und Akkus gemäß den örtlich geltenden Vorschriften.

■ **Die Zertififikationskennzeichen der Kamera befinden sich in der Filmkammer.**



Das Symbol auf den Batterien bzw. Akkus weist darauf hin, dass diese nicht als normaler Haushaltsabfall zu behandeln sind.

In Ländern außerhalb der Europäischen Union, Norwegens, Islands und Liechtensteins:

Wenn Sie dieses Produkt, einschließlich der Batterien oder Akkus, entsorgen wollen, wenden Sie sich an Ihre örtlichen Behörden und fragen Sie nach der richtigen Entsorgungsmethode.

Table des matières

Avant l'utilisation	76	Effet sur l'image	89
Nom des pièces	77	Filtre.....	89
Affichage sur le moniteur LCD	78	Ajustement de la luminosité	90
Utilisation des boutons de sélection	78	Vignette.....	90
Utilisation de la molette de commande.....	78	Plus d'informations sur la	
Fixation de la courroie.....	79	photographie	91
Fixation de la dragonne	79	Utilisation du verrouillage AF/AE.....	91
Fixation de la bandoulière		Utilisation du retardateur	91
(Vendue séparément)	79	Utilisation du flash.....	92
Insertion/charge de la batterie	80	Changement du mode de prise de	
Insertion de la batterie.....	80	vue.....	93
Charge de la batterie.....	80	Sélection d'un mode de prise de vue.....	93
Indication de l'état de charge	80	Impression à partir de l'historique	
Mise sous/hors tension de l'appareil		d'impression (réimpression)	94
photo.....	81	Utilisation d'une carte mémoire.....	95
Vérification de l'autonomie restante de la		Insertion de la carte mémoire	95
batterie	81	Imprimer des images prises avec un autre	
Paramétrage des réglages initiaux.....	82	appareil photo	95
Réglage de la fonction du déclencheur ...	83	Menus	96
Mise en place/retrait de la cassette		Menu de prise de vue.....	96
film INSTAX SQUARE	84	Menu de lecture	97
Chargement de la cassette film	84	Menu de configuration.....	98
Retrait de la cassette film utilisée	84	CARACTÉRISTIQUES TECHNIQUES.....	99
Mode d'impression.....	85	GUIDE DE DÉPANNAGE.....	101
Photographie de base et lecture.....	86	AVERTISSEMENTS ET	
Prise de vue.....	86	RECOMMANDATIONS.....	104
Affichage des images	87	À propos de la manipulation de la	
Changement de l'affichage de lecture.....	87	batterie	108
Impression.....	88		

Après avoir lu le mode d'emploi, conservez-le dans un endroit sûr, facile à trouver où vous pouvez vous y référer si nécessaire.

Avant l'utilisation

Avant d'utiliser l'appareil photo, vérifiez ce qui suit.

1 Assurez-vous que les accessoires fournis se trouvent bien dans l'emballage.

2 Pour votre sécurité, lisez les sections "AVERTISSEMENTS ET RECOMMANDATIONS" (Page 104) et "À propos de la manipulation de la batterie" (Page 108).

3 Lisez ce Mode d'emploi avant d'utiliser l'appareil photo.

Accessoires fournis

- Batterie rechargeable NP-50 (1)



- Câble USB pour la charge (1)

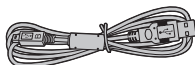

- Dragonne (1)



- Anneaux de courroie (2)



- Outil de fixation de l'attache (1)



- Mode d'emploi (1)

Nom des pièces

Avant

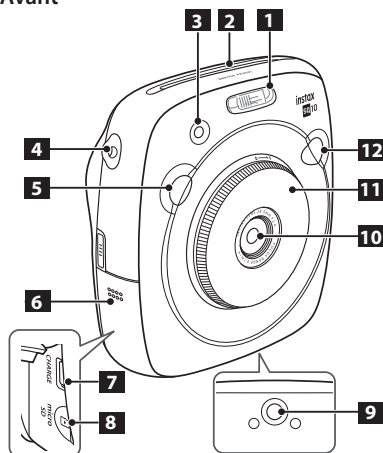

- | | |
|--|--|
| 1 Flash | 7 Port USB pour la charge |
| 2 Fente d'éjection du film | 8 Fente de la carte Micro SD |
| 3 Témoin d'aide AF/
Témoins du retardateur | 9 Douille de trépied
(le trépied est vendu séparément) |
| 4 Cailleton(s) de courroie | 10 Objectif |
| 5 Déclencheur (droit) | 11 Bague de l'objectif
(Interrupteur d'alimentation) |
| 6 Couverture de la fente de la carte | 12 Déclencheur (gauche) |

Arrière

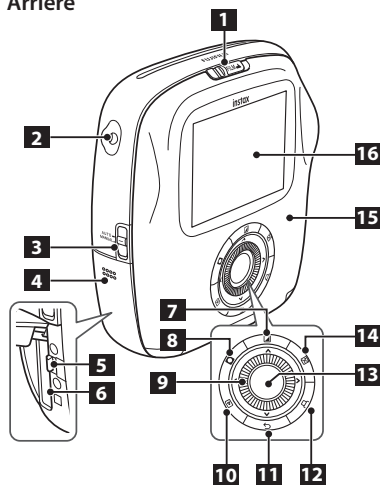

- | | |
|--|--|
| 1 Verrou de la porte du film | 9 Bouton de sélection/
Molette de commande |
| 2 Cailleton(s) de courroie | 10 Touche (lecture) |
| 3 Sélecteur du mode d'impression | 11 Touche (retour) |
| 4 Couverture du logement de la batterie | 12 Touche (imprimer) |
| 5 Verrou du logement de la batterie | 13 Touche MENU/OK |
| 6 Logement de la batterie | 14 Touche (luminosité) |
| 7 Touche (filtre) | 15 Couverture arrière |
| 8 Touche (vignette) | 16 Moniteur |

Affichage sur le moniteur LCD

Appuyer sur la touche (retour) affiche les informations ci-dessous.

Prise de vue

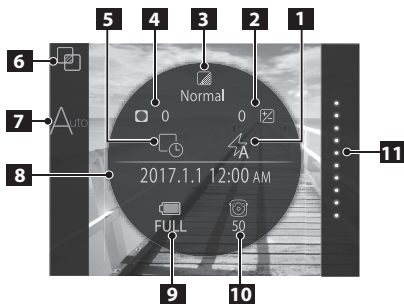

- 1** Mode Flash (Page 92)
- 2** Ajustement de la luminosité (Page 90)
- 3** Filtre (Page 89)
- 4** Vignette (Page 90)
- 5** Réglage d'impression de la date/heure^{*1} (Page 98)
- 6** Mode de prise de vue^{**} (Page 93)
- 7** Mode d'impression (Page 85)
- 8** Date/heure actuelle (Page 98)
- 9** Niveau de la batterie (Page 81)
- 10** Nombre d'images disponibles^{**3} (Page 86)
- 11** Film restant (Page 88)

Lecture

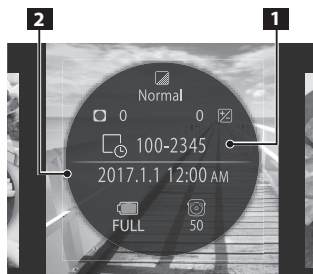

- 1** Numéro d'image
- 2** Date/heure de prise de vue

Utilisation des boutons de sélection

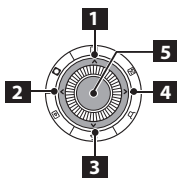

- 1** ▲ Déplace le curseur vers le haut
- 2** ◀ Déplace le curseur vers la gauche
- 3** ▼ Déplace le curseur vers le bas
- 4** ▶ Déplace le curseur vers la droite
- 5** Valide la sélection

Utilisation de la molette de commande

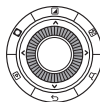

Utilisez la molette de commande dans les cas suivants.

- Sélection d'un menu ou d'une option
- Changement de l'affichage de lecture (Page 87)
- Ajustement d'une valeur d'effet d'image (Page 89 et 90)

- *1 L'icône est affiché en gris quand le réglage d'impression de la date/heure est désactivé.
- *2 N'apparaît pas quand **STANDARD** est sélectionné.
- *3 Quand une carte mémoire est insérée, l'icône apparaît sur le nombre. Si le nombre d'images disponibles descend au-dessous de 10, l'icône du nombre devient rouge.

Fixation de la courroie

Fixation de la dragonne

Fixez la dragonne comme montré sur l'illustration ci-dessous.

- Quand vous transportez ou utilisez l'appareil photo, passez la dragonne autour de votre poignet de façon que l'appareil photo ne tombe pas.



Fixation de la bandoulière (Vendue séparément)

Fixez les attaches de la bandoulière à l'appareil photo, puis fixez la bandoulière.

1 Ouvrez une attache.

Utilisez l'outil de fixation de l'attache pour ouvrir une attache de la façon indiquée.

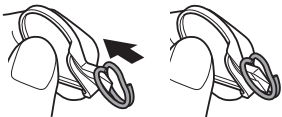

Conservez l'outil dans un endroit sûr. Vous devrez ouvrir les attaches pour retirer la bandoulière.

2 Placez une attache sur chaque œilleton de courroie.

Accrochez l'œilleton dans l'ouverture de l'attache. Retirez l'outil avec l'autre main pour maintenir l'attache en place.

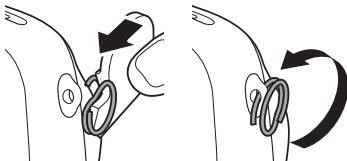

3

3 Passez l'attache dans chaque œilleton de courroie.

Tournez l'attache complètement dans l'œilleton jusqu'à ce qu'il se verrouille.



4

4 Passez la bandoulière autour de chaque attache.

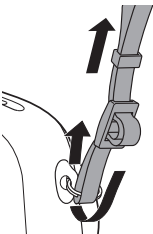

Attention

- Utilisez la courroie uniquement comme une bandoulière. Ne passez pas la bandoulière autour de votre cou.
- Faites attention que la bandoulière ne gêne pas la fente d'éjection du film.
- Les œilletons de courroie peuvent s'user, ou la couleur peut passer lorsque vous attachez la bandoulière.

Insertion/charge de la batterie

Insertion de la batterie



Faites glisser le couvercle du logement de la batterie pour l'ouvrir.



Insérez la batterie conformément à la flèche dessus. Assurez-vous que la ligne jaune sur la batterie est alignée avec la marque sur l'appareil photo.

- Pour retirer la batterie, appuyez sur le verrou du logement de la batterie pour le faire glisser et faites glisser la batterie hors de l'appareil photo.



Refermez le couvercle du logement de la batterie.

Charge de la batterie

- 1 Faites attention à l'orientation.

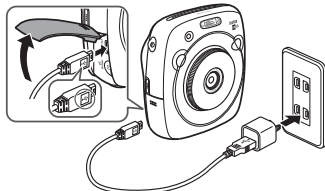

Connectez l'appareil photo et l'adaptateur d'alimentation secteur fourni avec votre smartphone en utilisant le câble USB fourni, puis connectez l'adaptateur à une prise murale.

- Utilisez un adaptateur secteur conforme à la sortie nominale ci-dessous :
CC 5,0 V/1000 mA
- Vous pouvez prendre une photo ou imprimer une image pendant que la charge est en cours.
- La durée de charge est d'environ trois à quatre heures.

Indication de l'état de charge

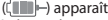
État	Quand l'appareil photo est sous tension	Quand l'appareil photo est hors tension
Pendant la charge	L'icône () apparaît en bas à droite du moniteur LCD.	Le témoin AF/ témoins du retardateur s'allume.
Charge terminée	L'icône () apparaît en bas à droite du moniteur LCD. (S'éteint quand le câble USB est déconnecté.)	Le témoin AF/ témoins du retardateur s'éteint. (Le câble USB est connecté.)
Erreur de charge	Un message d'erreur apparaît sur le moniteur LCD.	Le témoin AF/ témoins du retardateur s'éteint.

Charge à partir d'un ordinateur :

- Connectez l'appareil photo et l'ordinateur directement. Ne les connectez pas via un clavier ou un concentrateur USB.
- Si l'ordinateur entre en mode de veille pendant que la charge est en cours, la charge s'arrête. Pour continuer la charge, sortez du mode veille et reconnectez le câble USB.
- Il se peut que vous ne puissiez pas charger l'appareil photo à partir d'un ordinateur en fonction des spécifications de l'ordinateur, des réglages ou de l'état.

Attention

- La batterie n'est pas entièrement chargée au moment de l'expédition. Assurez-vous de la charger avant d'utiliser l'appareil photo.
- Lisez les précautions de la section "À propos de la manipulation de la batterie" (Page 108).

Mise sous/hors tension de l'appareil photo

Pour mettre sous tension l'appareil photo, tournez la bague de l'objectif (interrupteur d'alimentation) dans le sens des aiguilles d'une montre. Pour le mettre hors tension, tournez l'interrupteur dans le sens contraire des aiguilles d'une montre.

L'appareil photo se met sous tension et l'écran de prise de vue apparaît.

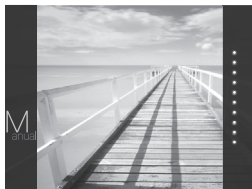
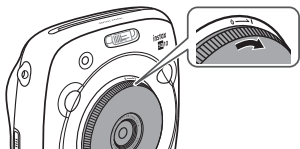



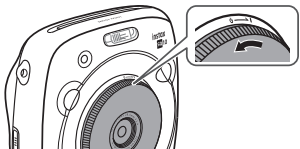

L'appareil photo se met hors tension.



Vérification de l'autonomie restante de la batterie

Appuyez sur la touche  (retour) sur l'écran de prise de vue/lecture affiche la durée de vie restante de la batterie sur le moniteur LCD.

Indication	Niveau restant de la batterie
 FULL	La batterie est partiellement déchargée.
 MID	La batterie est chargée à plus de la moitié. Il est recommandé de recharger la batterie. (Page 80)
 LOW	Le niveau de la batterie est faible. Chargez la batterie dès que possible. (Page 80)

- ✦ Quand le niveau de la batterie est faible, l'icône  apparaît en bas à droite du moniteur LCD. Quand la batterie est déchargée, l'icône  apparaît agrandi sur le moniteur LCD et l'appareil photo est hors service.

- Si aucune opération n'est réalisée pendant une période prolongée, l'appareil photo se met automatiquement hors tension. Vous pouvez régler le temps de mise en veille. (Page 98)
- Appuyer sur la touche  (lecture) affiche l'écran de lecture et sélectionne le mode lecture.
- Appuyer à fond sur le déclencheur pendant le mode de lecture affiche l'écran de prise de vue et sélectionne le mode de prise de vue.
- Les traces de doigts ou les autres marques sur l'objectif peuvent affecter les images. Gardez l'objectif propre.

Paramétrage des réglages initiaux

La langue, la date et l'heure ne sont pas réglées quand l'appareil photo est mis sous tension pour la première fois. Suivez la procédure ci-dessous pour les régler.

Vous pouvez faire ces réglages à n'importe quel moment. Reportez-vous à la page 98 si vous souhaitez faire ces réglages plus tard ou les modifier.

- 1 Mettre l'appareil photo sous tension affiche l'écran de sélection de la langue.
- 2 Sélectionnez une langue, puis appuyez sur la touche MENU/OK ou ►.



La langue est spécifiée et l'écran **DATE/HEURE** apparaît.

- 3 Spécifiez l'ordre, puis appuyez sur la touche MENU/OK ou ►.



Sélectionnez un des ordres ci-dessous.

- année/mois/jour
- mois/jour/année
- jour/mois/année

L'ordre est spécifié et l'écran permettant de spécifier l'année, le mois, le jour, les heures et les minutes apparaît.

- 4 Spécifiez l'année, le mois, le jour, les heures et les minutes, puis appuyez sur la touche MENU/OK ou ►.

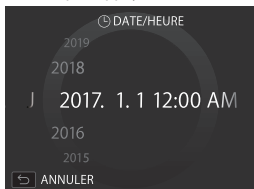

Utilisez ◀▶ pour sélectionner un élément (année, mois, jour, heures ou minutes) à spécifier, puis utilisez ▲▼ pour régler la valeur.

- 5 Spécifiez la fonction des déclencheurs.



Pour les détails, reportez-vous à la page 83.

- 6 Appuyez sur la touche MENU/OK.

Paramétrage des réglages initiaux

Réglage de la fonction du déclencheur

Attribuez une fonction à chaque déclencheur à partir des combinaisons du tableau ci-dessous.

	Déclencheur (droit)	Déclencheur (gauche)
Fonction	Déclencheur	Déclencheur
	Déclencheur	Touche de commutation du mode de prise de vue
	Déclencheur	NON
	Touche de commutation du mode de prise de vue	Déclencheur
	NON	Déclencheur

Par défaut, la fonction de déclencheur est attribuée au déclencheur de droite, et la fonction de mode de prise de vue au déclencheur gauche.

Utilisez ◀ pour sélectionner une la combinaison quand l'écran **PARAMÈTRES DU BOUTON DE L'OBTURATEUR** est affiché, puis appuyez sur la touche MENU/OK.

- Pour passer cette étape, appuyez sur la touche ↵(retour) quand chaque écran apparaît. L'écran de prise de vue apparaît.
- Si la batterie est retirée pendant une période de temps prolongée, il se peut que les valeurs réglées soient annulées. Dans ce cas, l'écran de sélection de langue apparaît. Réalisez de nouveau les réglages.

Mise en place/retrait de la cassette film INSTAX SQUARE

Attention

N'ouvrez pas le couvercle arrière avant d'avoir utilisé entièrement le film ; sinon, le reste du film sera exposé et deviendra blanc. Le film ne peut plus être utilisé.

- Quand vous chargez la cassette film, n'appuyez jamais sur les deux trous rectangulaires à l'arrière de la cassette film.
- N'utilisez jamais une cassette film au-delà de sa durée de vie ; sinon, elle pourrait endommager l'appareil photo.

Utilisez uniquement un Film instantané FUJIFILM "instax SQUARE". Le film instax mini ou instax WIDE ne peut pas être utilisé.

Remarques sur la cassette film

- Chaque cassette Film instantané FUJIFILM "instax SQUARE" contient 1 couvercle de protection du film et 10 feuilles de film.
- Ne retirez pas la cassette film de son sac intérieur avant de la charger dans l'appareil photo.
- Le couvercle du film est éjecté automatiquement quand le couvercle arrière est fermé.

Pour en savoir plus, reportez-vous aux instructions et aux avertissement du Film instantané FUJIFILM "instax SQUARE".

Chargement de la cassette film

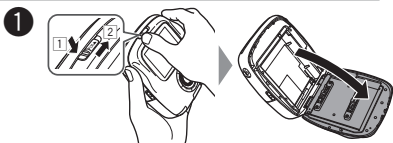

Maintenez enfoncé le bouton du verrou de la porte du film (1), puis faites glisser le levier vers la droite (2) jusqu'à ce que la porte du film s'ouvre légèrement.

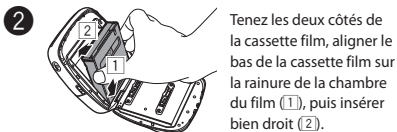

Tenez les deux côtés de la cassette film, aligner le bas de la cassette film sur la rainure de la chambre du film (1), puis insérer bien droit (2).

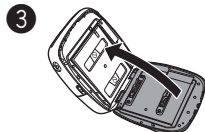

Refermez le couvercle arrière. Assurez-vous que le verrou du couvercle arrière se verrouille.

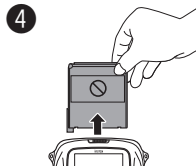

Le couvercle du film (noir) est éjecté automatiquement quand le couvercle arrière est fermé. Retirez-le de la fente d'éjection du film.

Retrait de la cassette film utilisée

Quand il ne reste plus de film, tous les points sur la droite de l'écran de prise de vue sont affichés en gris. (Page 88)

Retirez la cassette film.

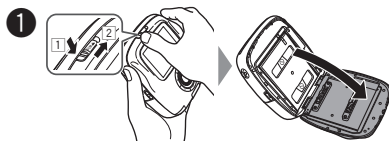

Maintenez enfoncé le bouton du verrou de la porte du film (1), puis faites glisser le levier vers la droite (2) jusqu'à ce que la porte du film s'ouvre légèrement.

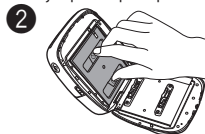

Tenez les trous rectangulaires sur la cassette film, puis tirez en ligne droite.

Mode d'impression

Deux modes d'impression sont disponibles.

- **Mode d'impression automatique**
- **Mode d'impression manuel (réglage initial)**

Quand le mode d'impression automatique est sélectionné, l'impression démarre immédiatement après que l'image a été sauvegardée en mémoire.

Quand le mode d'impression manuel est sélectionné, l'image est sauvegardée en mémoire. Vous pouvez les sélectionner pour les imprimer plus tard.

■ Mode d'impression automatique

Commutez le sélecteur de mode d'impression sur "AUTO".

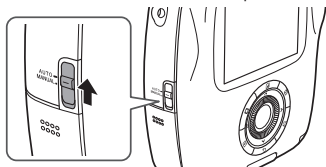

L'icône ci-dessous apparaît sur l'écran de prise de vue.

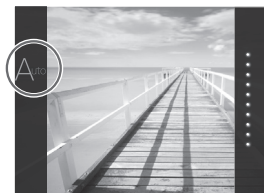

L'impression démarre immédiatement après que l'image a été sauvegardée en mémoire.

■ Mode d'impression manuel (réglage initial)

Commutez le sélecteur de mode d'impression sur "MANUAL".

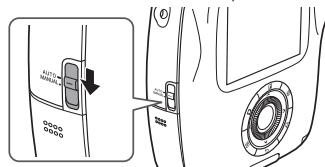

L'icône ci-dessous apparaît sur l'écran de prise de vue.

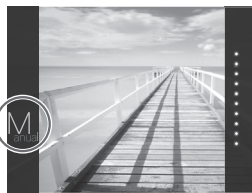

L'image est sauvegardée en mémoire. Vous pouvez sélectionner et imprimer des images plus tard au lieu de les imprimer immédiatement.

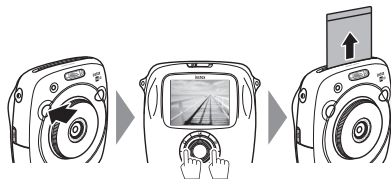
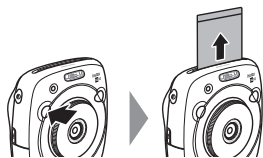

Photographie de base et lecture

Prise de vue

Cette section décrit les opérations de base pour la photographie.

- 1 Tournez la bague de l'objectif (interrupteur d'alimentation) pour mettre l'appareil photo sous tension.

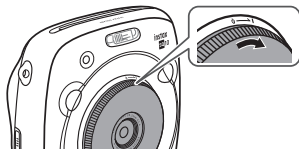

- 2 Tenez l'appareil photo et vérifiez que le cadrage vous convient.



- 3 Sélectionnez le mode de prise de vue ou réalisez des réglages des effets d'image. (Page 89 à 93)
- 4 Appuyez sur le déclencheur jusqu'à mi-course pour faire la mise au point.
 - Si l'appareil photo réussit à faire la mise au point : L'appareil photo émet un bip et le cadre de mise au point vert apparaît sur le moniteur.
 - Si l'appareil photo ne réussit pas à faire la mise au point : Le cadre de mise au point rouge apparaît sur le moniteur. Changez le cadrage ou utilisez le verrouillage de la mise au point. (Page 91)

- 5 Appuyez doucement sur le déclencheur le reste de la course pour prendre la photo.
La photo est prise et est sauvegardée dans la mémoire de l'appareil photo.
 - Si le mode d'impression est réglé sur le mode d'impression automatique, l'image est imprimée. (Page 85)

- Quand vous prenez une photo, tenez l'appareil photo avec les deux mains et serrez vos coudes le long de votre corps.
- Faites attention de ne pas toucher la surface de l'objectif quand vous appuyez sur le déclencheur.
- Quand vous appuyez à fond sur le déclencheur, appuyez doucement.
- Veillez à ce que vos doigts ou la courroie ne couvrent pas le flash, l'objectif ou la fente d'éjection du film.
- Si un sujet est mal éclairé, le flash peut se déclencher au moment de la prise de vue. Vous pouvez changer le réglage du flash pour le désactiver. (Page 92)

Précautions relatives à la mémoire de l'appareil photo

- Quand la mémoire devient pleine, le déclencheur ne fonctionne plus et vous ne pouvez pas prendre de photo. Supprimer des images de la mémoire ou utiliser une autre carte mémoire.
- Vous pouvez sauvegarder un maximum de 50 images dans la mémoire. 1000 image par gigaoctet peuvent être sauvegardées si vous utilisez une carte mémoire.
- Les images en mémoire peuvent être endommagées ou perdues en cas de problème avec l'appareil photo. Nous vous recommandons de faire une sauvegarde de secours des fichiers images importants en utilisant un autre support (par ex., disque dur, CD-R, CD-RW ou DVD-R, etc.).
- En cas de réparation, nous ne garantissons pas la sûreté des images de la mémoire.
- Pendant la réparation de l'appareil photo, notez qu'il se peut que nous vérifions le contenu des images en mémoire.

Photographie de base et lecture

Affichage des images

Les images peuvent être vues sur le moniteur. Faites une prise de vue d'essai et vérifiez les résultats avant d'imprimer une photo.

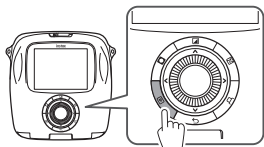

- 1 Appuyez sur la touche  (lecture).

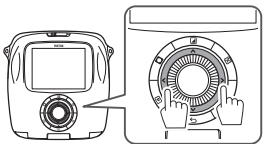

L'image la plus récente est affichée.

- 2 Appuyez sur  ou  pour sélectionner une image à afficher.



Appuyez sur  affiche l'image précédente.
Appuyez sur  affiche l'image suivante.

- Appuyer à fond sur le déclencheur affiche à nouveau l'écran de prise de vue.

Changement de l'affichage de lecture

Vous pouvez faire un zoom sur l'image depuis le moniteur et également changer le nombre d'images affichées à l'écran.

■ Zoom sur une image

Vous pouvez faire un zoom sur une image sur le moniteur en tournant la molette de commande dans le sens des aiguilles d'une montre.



- Utilisez les touches    pour déplacer la zone affichée.
- Appuyez sur la touche MENU/OK ou la touche  (retour) pour annuler le zoom.
- Vous pouvez imprimer une image pendant que le zoom est activé. (Page 88)

■ Changement du nombre d'images sur le moniteur

Vous pouvez changer le nombre d'images affichées en même temps sur le moniteur. Tourner la molette de commande dans le sens contraire des aiguilles d'une montre change le nombre d'images. (un, quatre ou neuf)



- Tourner la molette de commande dans le sens des aiguilles d'une montre change le nombre d'images (quatre ou une).
- Appuyez sur la touche MENU/OK ou la touche  (retour) pour annuler l'affichage multiple.
- Vous pouvez imprimer une image pendant que quatre ou neuf images sont affichées. (Page 88)

Impression

Imprimez une image en suivant la procédure ci-dessous.

- Quand le mode d'impression automatique est sélectionné, l'image est imprimée immédiatement après avoir été prise. (Page 85)

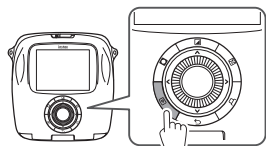

- 1 Appuyez sur la touche  (lecture).

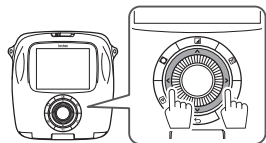

L'image la plus récente est affichée.

- 2 Appuyez sur  ou  pour sélectionner une image à afficher.



Appuyer sur  affiche l'image précédente.
Appuyer sur  affiche l'image suivante.

- 3 Ajustez l'effet d'image si nécessaire.
(Page 89 et 90)

- 4 Appuyez sur la touche  (imprimer).

L'écran ci-dessous apparaît.

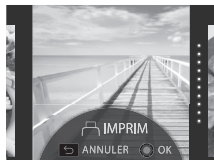

- 5 Appuyez sur la touche MENU/OK.
L'impression démarre.

- Pour annuler l'impression, appuyez sur la touche  (retour).

- 6



Quand le film a été éjecté (l'appareil photo s'arrête en faisant un bruit), tenez le film par le côté puis retirez-le.

■ Indicateur de film restant

Les points à la droite du moniteur indiquent le nombre de films restants.

Un point devient gris chaque fois que vous imprimez une image.



- Quand il ne reste plus que deux films, les points deviennent rouges.

- ♦ Vous pouvez faire un zoom et imprimer ou imprimer quatre ou neuf images sur un film. Utilisez la molette de commande pour changer l'affichage à l'étape 2 quand l'image à imprimer est affichée. (Page 87)

- Pour en savoir plus sur le retrait du film, reportez-vous aux instructions et aux avertissements du Film instantané FUJIFILM "instax SQUARE".
- Le temps de développement est d'environ 90 secondes. (La durée varie en fonction de la température ambiante.)

Effet sur l'image

Vous pouvez sélectionner le menu des effets directement en appuyant sur une touche à l'arrière pendant que l'écran de prise de vue/lecture est affiché.

Filter

Suivez la procédure ci-dessous pour sélectionner un filtre.

- 1 Appuyez sur la touche  (filtre) pendant que l'écran de prise de vue/lecture est affiché.

L'écran ci-dessous apparaît.

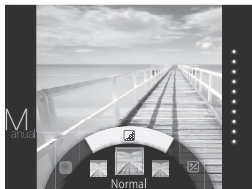



- 2 Utilisez la molette de commande pour sélectionner un filtre.

Pour les détails sur chaque filtre, reportez-vous au tableau de droite.

- 3 Appuyez de nouveau sur la touche  (filtre).

L'effet du filtre est appliqué à l'image et l'écran précédent réapparaît.

- Vous pouvez aussi retourner à l'écran précédent en appuyant sur la touche MENU/OK ou sur la touche  (retour).

- Pour annuler l'effet du filtre, maintenez enfoncé la touche  (filtre).

■ Filtres d'effet que vous pouvez utiliser

Type	Détails
Cornelius	Intensifie les ombres et éclaircit les hautes lumières de l'image.
Monochrome	Transforme votre image avec un filtre monochrome de base.
Luna	Éclaircit l'image et intensifie toutes les couleurs.
Immerse	Ajoute de la saturation et des ombres
Amber	Désature et donne un aspect vieilli à l'image.
Marmalade	Ajoute une teinte rouge prononcée et des bords brûlés à l'image.
Martini	Lisse les couleurs de peau avec un léger effet vintage.
Sepia	Look traditionnel prononcé.
Roppongi	Ajoute de la luminosité et de la chaleur à l'image.
Highline	Intensifie les ombres avec une teinte jaune.
COUL. PARTIELLE (ROUGE)	Les zones de l'image correspondant à la couleur sélectionnée conservent leur couleur. Toutes les autres zones sont enregistrées en noir et blanc.
COUL. PARTIELLE (ORNGE)	
COUL. PARTIELLE (JAUNE)	
COUL. PARTIELLE (VERT)	
COUL. PARTIELLE (BLEU)	
COUL. PARTIELLE (VIOL.)	



Effet sur l'image

Ajustement de la luminosité

Suivez la procédure ci-dessous pour ajuster la luminosité.

- 1 Appuyez sur la touche  (luminosité) pendant que l'écran de prise de vue/lecture est affiché. L'écran ci-dessous apparaît.



- 2 Utilisez la molette de commande pour ajuster la luminosité. Tournez la molette de commande dans le sens des aiguilles d'une montre pour éclaircir l'image, et dans le sens contraire des aiguilles d'une montre pour l'assombrir.
- 3 Appuyez de nouveau sur la touche  (luminosité). La luminosité ajustée est appliquée à l'image et l'écran précédent réapparaît.
 - Vous pouvez aussi retourner à l'écran précédent en appuyant sur la touche MENU/OK ou sur la touche .



- Pour annuler la luminosité ajustée, maintenez enfoncée la touche  (luminosité).

Vignette

Ajustez la luminosité des quatre coins de l'image. Suivez la procédure ci-dessous pour ajuster la luminosité.

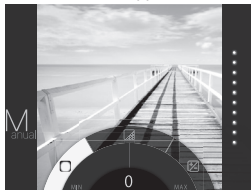
- 1 Appuyez sur la touche  (vignette) pendant que l'écran de prise de vue/lecture est affiché. L'écran ci-dessous apparaît.



- 2 Utilisez la molette de commande pour ajuster la luminosité des quatre coins. Tournez la molette de commande dans le sens des aiguilles d'une montre pour assombrir les coins, et dans le sens contraire des aiguilles d'une montre pour les éclaircir.
- 3 Appuyez de nouveau sur la touche  (vignette). La luminosité ajustée est appliquée à l'image et l'écran précédent réapparaît.
 - Vous pouvez aussi retourner à l'écran précédent en appuyant sur la touche MENU/OK ou sur la touche .

- Pour annuler la luminosité ajustée, maintenez enfoncée la touche  (vignette).

Remarques sur les effets sur l'image :

- Chaque valeur ou effet ajusté est conservé après la prise de vue. Cependant, l'effet sera désactivé si vous affichez l'image sur un autre appareil (par ex. un ordinateur) que l'appareil photo.
- Vous pouvez appliquer une combinaison de plusieurs effets sur une même image.
- Maintenez enfoncée la touche  (retour) pour annuler toutes les valeurs ou effets ajustés.
- En fonction du sujet ou de des réglages de l'appareil photo, les images peuvent dans certains cas être granuleuses ou varier en luminosité et en teinte.

Plus d'informations sur la photographie

Utilisation du verrouillage AF/AE

Utilisez le "verrouillage AF/AE" pour verrouiller la mise au point/exposition en appuyant sur le déclencheur jusqu'à mi-course. Le verrouillage AF/AE est utile pour prendre une photo d'un sujet qui n'est pas centré.

- 1 Positionnez le sujet à mettre au point au centre, puis appuyez sur le déclencheur jusqu'à mi-course.
- 2 Refaites le cadrage en maintenant le déclencheur enfoncé jusqu'à mi-course.
- 3 Appuyez à fond sur le déclencheur pour prendre la photo.

Il se peut que l'appareil photo ne puisse pas faire la mise au point pour les sujets figurants dans la liste ci-dessous. Nous recommandons donc l'utilisation du verrouillage AF/AE pour ces prises de vue.

- Sujets très brillants tels qu'un miroir ou une carrosserie de voiture
- Sujets en mouvement rapide
- Sujets photographiés à travers une fenêtre ou un autre objet réfléchissant
- Sujets sombres et sujets qui absorbent plus qu'ils ne réfléchissent la lumière comme des cheveux ou une fourrure
- Sujets sans substance tels que de la fumée ou des flammes
- Sujets qui ont peu de contraste par rapport à l'arrière plan (par ex. un sujet habillé de la même couleur que l'arrière plan)
- Sujets positionnés devant ou à côté d'un objet très contrasté qui est aussi dans le cadre de mise au point (par ex. un sujet photographié devant une toile de fond possédant des éléments très contrastés)

Utilisation du retardateur

Utilisez le retardateur pour que le photographe puisse être aussi sur la photo ou pour réduire le risque de flou au moment où le déclencheur est enfoncé.

- 1 Appuyez sur la touche MENU/OK sur l'écran de prise de vue.

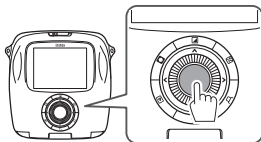

Le menu de prise de vue apparaît.

- 2 Sélectionnez **RETARDEUR**, puis appuyez sur la touche MENU/OK.
- 3 Sélectionnez **10 SEC** ou **2 SEC**, puis appuyez sur la touche MENU/OK.
- 4 Appuyez à fond sur le déclencheur.

- Quand vous sélectionnez **10 SEC** :
Quand vous appuyez sur le déclencheur, le témoin d'aide AF/Témoins du retardateur s'allume, puis il clignote 3 secondes avant la prise de vue.
- Quand vous sélectionnez **2 SEC** :
Quand vous appuyez sur le déclencheur, le témoin d'aide AF/Témoins du retardateur clignote.

- Pour annuler le retardateur, appuyez sur la touche  (retour).

Plus d'informations sur la photographie

Utilisation du flash

Utilisez le flash lors d'une prise de vue la nuit ou dans le cas d'un intérieur mal éclairé.

- 1 Appuyez sur la touche MENU/OK sur l'écran de prise de vue.

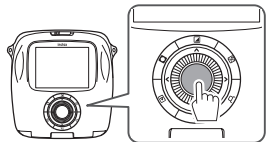





Le menu de prise de vue apparaît.

- 2 Sélectionnez **FLASH**, puis appuyez sur la touche MENU/OK.
- 3 Sélectionnez le réglage du flash, puis appuyez sur la touche MENU/OK.
Reportez-vous à la colonne de droite pour les détails sur chaque réglage du flash.
- 4 Appuyez sur le déclencheur pour prendre la photo.

■ Réglages du flash

Sélectionnez un des réglages ci-dessous.

-  **FLASH AUTO**
Le flash se déclenche automatiquement quand l'appareil photo reconnaît qu'il fait sombre. Recommandé dans la plupart des situations.
-  **FLASH FORCÉ**
Le flash se déclenche tout le temps quelle que soit la luminosité du sujet. Utilisez ce réglage pour les sujets en contre jour.
-  **FLASH COUPÉ**
Le flash ne se déclenche jamais même si le sujet est mal éclairé. Recommandé quand l'utilisation du flash est interdite.
Nous recommandons l'utilisation d'un trépied quand il fait sombre.
-  **SYNCHRO LENTE**
Quand le flash se déclenche avec l'obturation lente (synchro lente) dans un endroit sombre, le fond et le sujet au premier plan apparaissent plus lumineux. Notez que l'image peut être surexposée si vous utilisez ce réglage dans un endroit lumineux.
-  **YEUX ROUGES + SL**
Ce réglage réduit l'effet des "yeux rouges", qui est causé par la réflexion du flash sur la rétine du sujet photographié quand vous utilisez le flash dans un endroit sombre.
Quand vous utilisez ce réglage, un pré-flash se déclenche plusieurs fois avant le flash pour réduire l'effet des yeux rouges.

Changement du mode de prise de vue

Sélectionnez un mode de prise de vue en fonction du sujet ou du but recherché.

Sélection d'un mode de prise de vue

Suivez la procédure ci-dessous pour sélectionner un mode de prise de vue.

- 1 Appuyez sur la touche MENU/OK sur l'écran de prise de vue.

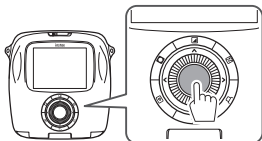

L'écran du menu de prise de vue apparaît.

- 2 Sélectionnez **CLICHÉ SÉLECTIONNÉ**, puis appuyez sur la touche MENU/OK ou ►.
- 3 Sélectionnez le mode de prise de vue, puis appuyez sur la touche MENU/OK.

Le réglage modifié est appliqué.

- 4 Appuyez sur la touche ↶(retour).
Le moniteur LCD retourne à l'écran de prise de vue.

- ◆ Quand vous utilisez l'autre déclencheur pour sélectionner un mode de prise de vue, le mode change chaque fois que vous appuyez sur le déclencheur.



Mode de prise de vue

STD STANDARD

Sélectionnez ce mode pour la photographie standard. Le flash se déclenche automatiquement quand l'appareil photo reconnaît qu'il fait sombre. Vous pouvez sélectionner un réglage de façon que le flash ne se déclenche pas. (Page 92)

B MODE LONG EXPO

L'obturateur reste ouvert aussi longtemps que le déclencheur est maintenu enfoncé. Utilisez ce réglage pour photographier une vue la nuit. L'utilisation d'une table ou d'un trépied est nécessaire.

- Ajustez le temps de pression du déclencheur en fonction de la luminosité.

DOUBLE EXPOSITION

Appuyez deux fois sur le déclencheur pour photographier deux sujet sur une seule image. Après avoir photographié le premier sujet, photographiez le deuxième sujet. Suivez les instructions sur le moniteur.

Impression à partir de l'historique d'impression (réimpression)

Imprimer une image avec les mêmes réglages (par ex. effet d'image) que ceux spécifiés quand vous avez imprimé l'image précédemment. Suivez la procédure ci-dessous pour l'opération.

- 1 Appuyez sur la touche  (lecture).

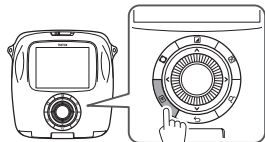

L'image la plus récente est affichée.

- 2 Appuyez sur la touche MENU/OK.
Le menu de lecture apparaît.

- 3 Sélectionnez **HISTORIQUE D'IMPRESSION**, puis appuyez sur la touche MENU/OK.

L'écran de sélection de l'image apparaît.

- L'historique des 50 dernières impressions est stocké en mémoire.
- Si l'historique d'impression dépasse 50, un nouvel historique d'impression remplace l'ancien.

- 4 Appuyez sur  ou  pour sélectionner une image à imprimer.

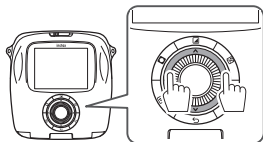

Appuyer sur  affiche l'image précédente.

Appuyer sur  affiche l'image suivante.

- Vous pouvez sélectionner un affichage de quatre ou neufs images.

- 5 Appuyez sur la touche  (imprimer).

- 6 Appuyez sur la touche MENU/OK.

L'impression démarre.

- Appuyez sur la touche  (retour) pour annuler l'impression.

- 7 Quand le film a été éjecté (l'appareil photo s'arrête en faisant un bruit), tenez le film par le côté puis retirez-le.

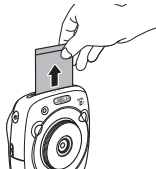

- Vous ne pouvez pas sauvegarder l'historique d'impression sur une carte mémoire.
- Tous les historiques d'impression sont supprimés si vous initialisez la mémoire. (Page 98)
- Vous ne pouvez pas modifier ou appliquer des effets sur les images de l'historique d'impression.

Utilisation d'une carte mémoire

Cet appareil photo peut sauvegarder environ 50 images dans sa mémoire. Cependant, vous pouvez sauvegarder plus d'images si vous utilisez une carte mémoire.

Précautions relatives à la carte mémoire

- L'utilisation des cartes Micro SD/micro SDHC a été approuvée pour cet appareil photo. Utiliser d'autres cartes que les cartes spécifiées pourrait endommager l'appareil photo.
- Les cartes mémoire sont petites et peuvent être avalées ; gardez-les hors de la portée des enfants. Si un enfant avalait une carte mémoire, consultez immédiatement un médecin.
- **Ne mettez pas l'appareil hors tension et ne retirez pas la carte mémoire pendant que celle-ci est en train d'être formatée ou que des données sont en train d'être enregistrées ou supprimées, cela risquerait d'endommager la carte.**
- Évitez d'utiliser ou de ranger les cartes mémoire dans des endroits soumis à de l'électricité statique ou des bruits électriques.
- Si vous insérez une carte mémoire chargée avec de l'électricité statique, cela peut entraîner un mauvais fonctionnement de l'appareil photo. Dans ce cas, mettez l'appareil photo hors tension puis de nouveau sous tension.
- Ne mettez pas une carte mémoire dans une poche ; une force importante serait appliquée et pourrait causer des dommages.
- Quand vous retirez la carte mémoire après une utilisation prolongée de l'appareil photo, la carte peut être chaude. Cependant ce n'est pas un mauvais fonctionnement.
- Ne collez pas d'étiquettes sur les cartes mémoire. Une étiquette mal collée peut entraîner un mauvais fonctionnement de l'appareil photo.

Précaution lors de l'utilisation d'une carte mémoire sur un ordinateur

- Formatez les cartes mémoire avant de les utiliser pour la première fois et assurez-vous de reformater toutes les cartes mémoire après les avoir utilisées sur un ordinateur ou un autre appareil.
- Des dossiers sont créés automatiquement si vous utilisez une carte mémoire formatée avec l'appareil photo. Ne changez pas le nom des dossiers/fichiers ni ne supprimez un dossier en utilisant un ordinateur ; sinon, vous ne pourrez plus utiliser la carte mémoire.
- Utilisez l'appareil photo pour supprimer les fichiers image.
- Modifiez un fichier image après l'avoir copié ou déplacé sur un disque dur. Évitez de modifier le fichier image original.

Insertion de la carte mémoire

- 1 Faites glisser le couvercle de la fente de la carte pour l'ouvrir.

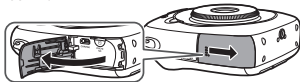

- 2 Comme montré ci-dessous, insérez la carte mémoire jusqu'à ce qu'elle se verrouille à l'arrière de la fente.



- 3 Fermez la fente de la carte.

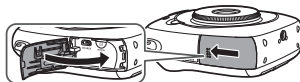

- ✦ Pour retirer la carte mémoire, appuyez sur la carte et retirez doucement votre doigt. La carte peut être retirée à la main.

Attention

- Pour retirer la carte mémoire, appuyez sur la carte avec votre doigt et retirez la doucement ; sinon la carte pourrait sortir de la fente trop rapidement.

Imprimer des images prises avec un autre appareil photo

Vous pouvez imprimer des images prises avec un autre appareil photo en insérant la carte mémoire contenant les images.

Cependant, elles doivent respecter les conditions ci-dessous.

- Copiez les images à imprimer dans le répertoire racine au lieu de le copier dans un dossier.
- Le nom du fichier doit être constitué de quatre lettres majuscules (A à Z) suivies de quatre caractères numériques.

Menu de prise de vue

Suivez la procédure ci-dessous pour spécifier/changer le menu de prise de vue.

- 1 Appuyez sur la touche MENU/OK sur l'écran de prise de vue.

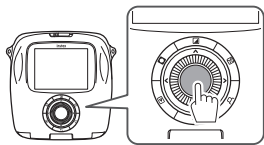

L'écran du menu de lecture apparaît.

- 2 Sélectionnez le réglage à modifier et faites la modification.
- 3 Appuyez sur la touche MENU/OK.
Le réglage modifié est appliqué.
- 4 Appuyez sur la touche ↵(retour).
Le moniteur LCD retourne à l'écran de prise de vue.

Options sur le menu de prise de vue

CLICHÉ SÉLECTIONNÉ

Sélectionnez un mode de prise de vue en fonction du but recherché et de la situation. (Page 93)

- Vous pouvez aussi utiliser un déclencheur auquel vous avez attribué la fonction de mode de prise de vue sur **PARAMÈTRES DU BOUTON DE L'OBTURATEUR**. Appuyez répétitivement sur la touche pour choisir le mode prise de vue.

FLASH

Sélectionnez un réglage pour la photographie au flash. (Page 92)

RETARDATEUR

Sélectionnez un réglage lors de l'utilisation du retardateur. (Page 91)

TEMOIN AF

Si vous sélectionnez **OUI**, le témoin d'aide AF s'allume pendant la mise au point pour aider la mise au point automatique quand il fait sombre.

Option : OUI/NON

- Dans certains cas, l'appareil photo peut ne pas être capable de faire la mise au point en utilisant le témoin d'aide AF.
- Quand vous êtes près du sujet, le témoin d'aide AF peut être moins efficace que ce que vous ne pensiez.
- Évitez d'éclairer directement les yeux du sujet avec le témoin.

Menu de lecture

Suivez la procédure ci-dessous pour spécifier/changer le menu de lecture.

- 1 Appuyez sur la touche MENU/OK sur l'écran de lecture.

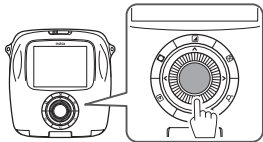

L'écran du menu de lecture apparaît.

- 2 Sélectionnez le réglage à modifier et faites la modification.
- 3 Appuyez sur la touche MENU/OK.
Le réglage modifié est appliqué.
- 4 Appuyez sur la touche ↶(retour).
Le moniteur LCD retourne à l'écran de lecture.

■ Options sur le menu de lecture

IMPRIM

Appuyez sur la touche MENU/OK pour démarrer l'impression. (Page 88)

HISTORIQUE D'IMPRESSION

Affiche un maximum de 50 images que vous avez imprimé dans le passé.
Sélectionnez une image, puis appuyez sur la touche  (imprimer) pour démarrer l'impression. (Page 94)
Appuyer sur la touche MENU/OK vous permet de supprimer les images, une par une, de l'historique d'impression.

EFFACE

Supprime les images une par une ou toutes à la fois.

Option : IMAGE/TOUTES IMAGES

ROTATION IMAGE

Pivote une image de 90 degrés.

Utilisez la molette de commande pour l'opération.

COPIER

Copie des images à partir de la mémoire de l'appareil photo sur une carte mémoire et vice versa.

Suivez la procédure ci-dessous.

- 1 Appuyez sur la touche MENU/OK ou ►.
- 2 Sélectionnez la destination, puis appuyez sur la touche MENU/OK ou ►.
- 3 Sélectionnez **IMAGE** ou **TOUTES IMAGES**, puis appuyez sur la touche MENU/OK ou ►.
La copie démarre si vous avez sélectionné **TOUTES IMAGES**.
Passez à l'étape 4 si vous avez sélectionné **IMAGE**.
- 4 Sélectionnez une image à copier, puis appuyez sur la touche MENU/OK ou ►.

REGL. ROTAT AUTO

Si vous sélectionnez **OUI**, l'image pivote sur l'écran de lecture.

Option : OUI/NON

Menu de configuration

Suivez la procédure ci-dessous pour spécifier/changer le menu de configuration.

- 1 Appuyez sur la touche MENU/OK sur l'écran de prise de vue/lecture.

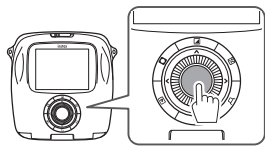

L'écran du menu de lecture apparaît.

- 2 Sélectionnez le réglage à modifier et faites la modification.
- 3 Appuyez sur la touche MENU/OK.
Le réglage modifié est appliqué.
- 4 Appuyez sur la touche ↶(retour).
Le moniteur LCD retourne à l'écran de prise de vue.

Options sur le menu de configuration

DATE/HEURE

Spécifiez la date et l'heure. (Page 82)

CACHET DATE

Si vous sélectionnez **OUI**, la date d'enregistrement est imprimée en bas à droite de l'image. Les réglages de **DATE/HEURE** affectent l'ordre année/mois/jour.

LANG.

Spécifie la langue affichée sur le moniteur.

VOL. APPAREIL

Ajuste le volume d'opération, du déclencheur ou du son de démarrage.

Option : NON / 1/2/3

Sélectionnez **NON** pour désactiver tous les sons.

PARAMÈTRES DU BOUTON DE L'OBTURATEUR

Affecte une fonction au déclencheur gauche/droit.
(Page 82)

EXT. AUTO

Sélectionnez la période de temps avant que l'appareil photo se mette hors tension automatiquement si aucune opération n'est effectuée.

Option : 5 MIN / 2 MIN / NON

INITIALISER

Réinitialise tous les réglages aux valeurs par défaut.
La date et l'heure spécifiées pour **DATE/HEURE** ne sont pas réinitialisées.

FORMATAGE

Initialise la mémoire de l'appareil photo ou de la carte mémoire insérée. Toutes les images sauvegardées seront supprimées.

MAJ DU FIRMWARE

Mise à jour du firmware.
Sauvegardez d'abord le firmware sur une carte mémoire, insérez-la dans la fente de carte, puis suivez les instructions sur le moniteur.

Téléchargez le firmware le plus récent à partir de notre site web.

CARACTÉRISTIQUES TECHNIQUES

Appareil photo

Capteur d'image	1/4 pouce, CMOS avec filtre de couleur primaire
Pixels effectifs	1920 x 1920
Support de stockage	Mémoire intégrée, carte mémoire microSD/microSDHC
Capacité d'enregistrement	Mémoire intégrée : Environ 50 fichiers Carte mémoire microSD/microSDHC : Environ 1000 fichiers pour 1 gigaoctet
Système de fichiers	Compatible avec le système de fichier pour appareil photo numérique (DCF), Exif Ver.2.3, compatible avec JPEG et PIM
Longueur focale	Fixée à 28,5 mm (équivalent au format 35 mm)
Ouverture	F2.4
Système de mise au point automatique	Mise au point automatique unique (Détection du contraste TTL, muni d'un témoin d'aide AF)
Plage de mise au point	10cm ~ ∞
Vitesse d'obturation	1/29500 sec. à 1/2 sec. (Auto), maximum 10 sec. en mode Pause
Sensibilité	ISO 100 à 1600 (Auto)
Commande de l'exposition	Programme AE
Mesure	mesure sur 256 segment à travers l'objectif (TTL), Mesure multiple
Balance des blancs	Auto
Flash	Auto/Flash forcé/Flash coupé/Synchro lente/Réduction des yeux rouges Plage effective : Environ 50 cm à 8 m
Mode de prise de vue	Standard, Double exposition, Mode pause
Retardateur	Environ 10 sec./Environ 2 sec.
Effet d'image	16 filtres, ajustement de la luminosité, vignette
Fonction de lecture	Rognage, lecture multi-image

CARACTÉRISTIQUES TECHNIQUES

Imprimante

Film	Film instantané FUJIFILM "instax SQUARE" (vendu séparément)
Capacité photo	10 tirages/pack
Taille du film	86 mm x 72 mm
Taille des images	62 mm x 62 mm
Taille d'image acceptée	800 x 800 points
Résolution d'impression	12,5 points/mm (318 ppp, pas de masque 80 µm)
Niveaux d'impression	256 niveaux par couleur (RVB)
Format d'image accepté	JPEG (Certaines images sauvegardées avec un logiciel d'édition/traitement d'images peuvent ne pas être affichées ou imprimées.)
Durée d'impression	Environ 12 secondes
Temporisation de l'impression	Impression juste après une prise de vue/impression juste après la sélection d'une image
Fonction d'impression	Images dans la mémoire intégrée/carte micro SD
Réimpression	Possibilité d'imprimer les 50 dernières impressions (Maximum de 50 images stockées dans l'historique d'impression)
Zoom numérique	2,4 X maximum (pixels de sortie : 800 x 800)
Détection du film	Oui (éjection automatique quand inséré)

Autres

Moniteur LCD	Moniteur LCD couleur 3,0 pouces (7,6 cm) TFT Pixels : Environ 460 000 points
Prises d'entrée/sortie	Micro USB (pour la charge uniquement)
Batterie	NP-50
Fonction de charge	Intégrée
Capacité d'impression approximative	Environ 160 impressions (sur la base de nos conditions de test) * Varie en fonction des conditions d'utilisation.
Durée de charge	Environ 3 à 4 heures (varie en fonction de la température de l'air)
Dimension	119 mm x 47 mm x 127 mm (L x P x H)
Poids	450 g (y compris la cassette film et la batterie)

* Les spécifications ci-dessus sont sujettes à changement pour amélioration des performances.

GUIDE DE DÉPANNAGE

Recherchez les causes du problème avant de conclure que l'appareil photo a des problèmes. Si vous ne pouvez pas trouver de solution, contactez un distributeur FUJIFILM agréé.
Ou consultez notre site web ci-dessous.

Site web FUJIFILM : <http://fujifilm.com/>

Pendant l'utilisation

Problèmes	Origine du problème	Solutions
L'appareil photo ne peut pas être mis sous tension.	<ol style="list-style-type: none">① La charge de la batterie est faible.② La batterie n'est pas insérée correctement.	<ol style="list-style-type: none">① Chargez la batterie complètement.② Insérez la batterie correctement.
La batterie se décharge rapidement.	<ol style="list-style-type: none">① Vous utilisez l'appareil photo dans un endroit très froid.② Les bornes de la batterie sont sales.③ Vous utilisez la même batterie depuis longtemps.	<ol style="list-style-type: none">① Mettez la batterie dans une de vos poches pour la réchauffer, puis mettez-la en place immédiatement avant d'utiliser l'appareil photo.② Retirez la batterie, nettoyez les bornes avec un chiffon sec et propre, puis remettez la batterie en place.③ La batterie arrive en fin de vie. Remplacez-la par une neuve.
L'appareil photo se met hors tension pendant son utilisation.	● La batterie est déchargée.	● Remplacez-la par une batterie entièrement chargée.
La charge de la batterie ne démarre pas.	<ol style="list-style-type: none">① La batterie n'est pas insérée.② L'orientation de la batterie n'est pas correcte.③ L'adaptateur d'alimentation secteur n'est pas connecté correctement à la prise secteur murale.	<ol style="list-style-type: none">① Insérez la batterie.② Réinsérez la batterie avec l'orientation correcte.③ Branchez l'adaptateur d'alimentation secteur correctement sur la prise secteur murale.
La charge peut prendre beaucoup de temps.	● Vous chargez la batterie dans un endroit très froid.	● La charge peut prendre beaucoup de temps quand il fait froid.
Pendant la charge de la batterie, le témoin d'aide AF/témoins du retardateur clignote, ou un message d'erreur apparaît sur le moniteur LCD, indiquant que la batterie ne peut pas être chargée.	<ol style="list-style-type: none">① Les bornes de la batterie sont sales.② La batterie a atteint la fin de sa vie ou est endommagée.③ La batterie est trop chaude ou trop froide.	<ol style="list-style-type: none">① Retirez la batterie, nettoyez les bornes avec un chiffon sec et propre, puis remettez la batterie en place. Insérez-la avec l'orientation correcte.② Remplacez-la par une batterie neuve. Si cela ne résout pas le problème, contactez un distributeur FUJIFILM autorisé.③ Chargez de nouveau la batterie quand la température de la batterie est stable.

GUIDE DE DÉPANNAGE

Problèmes	Origine du problème	Solutions
Une langue non souhaitée apparaît sur le moniteur.	● Le réglage LANG. sur le menu de configuration n'est pas correct.	● Sélectionnez votre langue sur le menu.
Aucune photo n'est prise quand vous appuyez sur le déclencheur.	① L'appareil photo n'est pas sous tension. ② La batterie est déchargée. ③ La mémoire de l'appareil photo ou de la carte mémoire est pleine. ④ La carte mémoire n'est pas formatée. ⑤ Les contacts de la carte mémoire (parties dorées) sont sales. ⑥ La carte mémoire est endommagée.	① Mettez l'appareil photo sous tension. ② Chargez la batterie complètement. ③ Insérez une nouvelle carte mémoire ou supprimez des images. ④ Utilisez une carte mémoire formatée avec cet appareil photo. ⑤ Nettoyez les contacts de la carte mémoire avec un chiffon sec et doux. ⑥ Insérez une nouvelle carte mémoire.
Le moniteur devient sombre après une prise de vue.	● Le flash se déclenche pour la prise de vue.	● Le moniteur peut s'assombrir pendant la charge du flash. Attendez que le flash se charge.
L'appareil photo ne fait pas la mise au point.	● Le sujet ne convient pas à la mise au point automatique. (Page 91)	● Utilisez le verrouillage AF/AE.
Le flash ne se déclenche pas.	① Vous avez essayé de prendre une photo alors que le flash était en cours de charge. ② FLASH COUPÉ est sélectionné pour FLASH . ③ La batterie est déchargée.	① Appuyez sur le déclencheur une fois que la flash est complètement chargé. ② Sélectionnez un autre réglage de flash que FLASH COUPÉ . (Page 92) ③ Remplacez-la par une batterie complètement chargée.
Le flash n'éclaire pas complètement le sujet.	① Le sujet ne se trouve pas dans la plage du flash. ② La fenêtre du flash est bloquée.	① Positionnez le sujet dans la plage du flash. ② Tenez l'appareil photo correctement.
Les images sont floues.	① L'objectif est sale. ② Le cadre de mise au point est affiché en rouge quand vous prenez une photo.	① Nettoyez l'objectif. ② Assurez-vous que le cadre de mise au point est affiché en vert avant de prendre une photo.
Les images sont tachetées.	● Une vitesse d'obturation lente (par ex. Pause) est sélectionnée à haute température.	● Cela provient des caractéristiques des CCD et ne constitue pas un mauvais fonctionnement.
L'appareil photo ne répond pas.	① Un mauvais fonctionnement se produit temporairement. ② La batterie est déchargée.	① Retirez la batterie puis remettez-la en place. Si cela ne résout pas le problème, contactez un distributeur FUJIFILM agréé. ② Remplacez-la par une batterie complètement chargée.

GUIDE DE DÉPANNAGE

Problèmes	Origine du problème	Solutions
La cassette film ne peut pas être chargée ou ne peut pas être chargée en douceur.	<ul style="list-style-type: none"> ① La cassette film n'est pas en place dans l'appareil photo. ② La cassette film n'est pas chargée correctement. 	<ul style="list-style-type: none"> ① Utilisez uniquement un Film instantané FUJIFILM "instax SQUARE". (Aucun autre film ne peut être utilisé.) ② Faites correspondre la ligne jaune de la cassette film avec le repère de positionnement jaune sur votre appareil photo.
Le couvercle du film ne peut pas être éjecté.	<ul style="list-style-type: none"> ● L'appareil photo ne peut pas reconnaître la cassette film. 	<ul style="list-style-type: none"> ● Retirez la cassette film et rechargez-la de nouveau.
Le film ne peut pas être éjecté jusqu'à la fin.	<ul style="list-style-type: none"> ● L'appareil photo a été secouée ou est tombée et le film est devenu mal aligné. 	<ul style="list-style-type: none"> ① Agrippez le bord du film et tirez vers l'extérieur. ② Réaliser une autre opération d'impression pousse le film coincé.
La cassette film ne peut pas être éjectée.	<ul style="list-style-type: none"> ① L'appareil photo a été secouée ou est tombée et le film est mal aligné. ② Le film est coincé. 	<ul style="list-style-type: none"> ① Chargez une nouvelle cassette film. ② Mettez l'appareil photo hors tension puis de nouveau sous tension. Si cela ne résout pas le problème, retirez le film coincé et chargez une nouvelle cassette film.

FR

Images imprimées

Problèmes	Origine du problème	Solutions
La date correcte n'est pas imprimée.	<ul style="list-style-type: none"> ● Le réglage de la date n'est pas correct. 	<ul style="list-style-type: none"> ● Réalisez de nouveau le réglage de la date. (Page 98)
Une partie ou toute la photo imprimée est blanche.	<ul style="list-style-type: none"> ● Le couvercle arrière a été ouvert avant que le film ne soit entièrement utilisé. 	<ul style="list-style-type: none"> ● N'ouvrez pas le couvercle arrière avant d'avoir utilisé entièrement le film ; sinon, le reste du film pourrait être exposé et endommagé.
L'image est floue.	<ul style="list-style-type: none"> ① Une pression a été appliquée sur l'image juste après qu'elle est sortie de l'appareil photo. ② L'image ne sort pas en douceur. 	<ul style="list-style-type: none"> ① Ne secouez pas, ne tordez pas ni n'appliquez de pression sur l'impression. ② Ne recouvrez pas la sortie du film.
Une ligne noire est imprimée en bas de la dernière page d'impression.	<ul style="list-style-type: none"> ● L'appareil photo a été secouée ou est tombée et le film est devenu mal aligné. 	<ul style="list-style-type: none"> ● Imprimez de nouveau l'image. Si ça ne résout pas le problème, chargez une nouvelle cassette film.

AVERTISSEMENTS ET RECOMMANDATIONS

Ce produit a été conçu en ayant à l'esprit la sécurité de l'utilisateur, afin de fournir un service sûr lorsqu'il est manipulé correctement et conformément au mode d'emploi et aux instructions. Il est important que le produit et le film INSTAX soient manipulés correctement et utilisés seulement pour imprimer des images comme indiqué dans le mode d'emploi et dans les instructions des films INSTAX SQUARE. Pour des raisons de facilité et de sécurité, veuillez suivre ce qui est écrit dans ce Mode d'emploi. Il est important de conserver ce Mode d'emploi dans un endroit sûr, facile à trouver où vous pouvez vous y référer si nécessaire.

AVERTISSEMENT

Ce signe indique une situation pouvant entraîner la mort ou de sérieuses blessures si ces instructions sont ignorées ou si le produit est utilisé de façon incorrecte.

AVERTISSEMENT

- ⚠ Si l'appareil photo (ou les batteries) devient chaude, émet de la fumée, s'il y a une odeur de brûlé, ou si quelque chose d'autre semble anormal, retirez immédiatement les batteries. Un problème de ce genre pourrait entraîner un incendie et causer des brûlures. (Faites particulièrement attention d'éviter les brûlures quand vous retirez les batteries ou débranchez le câble USB.)
- ⚠ Si l'appareil photo tombe dans l'eau ou si de l'eau, du métal ou un autre objet pénètre dans l'appareil photo, retirez immédiatement les batteries, déconnectez l'adaptateur d'alimentation secteur et débranchez l'adaptateur d'alimentation secteur de la prise murale. Sinon cela pourrait entraîner une surchauffe de l'appareil photo ou un incendie.
- ⚠ N'utilisez pas cet appareil photo dans un endroit où il y a du gaz inflammable ou à proximité d'essence, de benzène, de diluant ou d'autres substances instables qui peuvent dégager des vapeurs dangereuses. Sinon cela pourrait entraîner une explosion de l'appareil photo ou un incendie et causer des brûlures.
- ⚠ Ne démontez jamais les piles. Ne les soumettez pas à la chaleur, ne les jetez pas dans un feu, n'essayez pas de les recharger, de les court-circuiter, de les faire tomber ni de leurs faire subir des chocs. Cela pourrait entraîner l'explosion des piles.
- ⚠ Utilisez uniquement le type de batterie spécifié dans le mode d'emploi de votre appareil photo. Sinon cela pourrait entraîner une surchauffe de l'appareil photo ou un incendie.
- ⚠ Assurez-vous de ranger les batteries dans un endroit sûr, hors de la portée des nourrissons, des jeunes enfants ou des animaux domestiques. Les batteries pourraient être avalées accidentellement par des jeunes enfants ou des animaux domestiques. Si cela se produit, consultez immédiatement un médecin.
- ⚠ Utilisez uniquement la batterie spécifiée pour fonctionner avec l'appareil photo. De plus, n'utilisez pas l'appareil photo avec une tension d'alimentation autre que celle indiquée. L'utilisation d'autres batteries pourrait entraîner une surchauffe de l'appareil photo ou un incendie.

⚠ AVERTISSEMENT

- ⚠ **Ne démontez jamais le produit. Vous risqueriez de vous blesser.**
- ⚠ **En cas de problème avec l'appareil photo, n'essayez jamais de le réparer vous-même. Vous pourriez vous blesser.**
- ⚠ **Si ce produit tombe ou est endommagé et que les pièces internes deviennent apparentes, ne le touchez pas. Contactez votre revendeur FUJIFILM.**
- ⚠ **Ne touchez aucune pièce ni partie saillante du couvercle arrière. Vous pourriez vous blesser.**
- ⚠ **Ne mouillez jamais le produit et ne le touchez pas avec les mains mouillées. Ceci risque de provoquer une électrocution.**
- ⚠ **Ne mélangez pas des batteries neuves avec des vieilles batteries, ou des batteries de types différents. Assurez vous aussi que les polarités ⊕ et ⊖ de la batterie sont correctes. Une batterie endommagée ou une fuite d'électrolyte peut entraîner un incendie, une blessure ou contaminer l'environnement.**
- ⚠ **Si vous êtes amenés à ne pas utiliser l'appareil photo pendant une période prolongée (parce que vous voyagez, etc.), retirez les batteries, déconnectez l'adaptateur d'alimentation secteur et déconnectez le câble USB. Ne pas le faire pourrait entraîner un incendie.**
- ⚠ **Ne déplacez pas l'appareil photo pendant que le câble USB est connecté. Cela pourrait endommager le câble USB et entraîner un incendie ou un choc électrique.**
- ⚠ **Conservez hors de la portée des enfants en bas âge. Ce produit peut provoquer des blessures s'il est laissé dans les mains d'un enfant.**
- ⚠ **Ne recouvrez pas ni n'emballiez l'appareil photo ou l'adaptateur secteur dans un tissu ou une couverture. Cela pourrait causer un échauffement interne et une déformation du boîtier ou entraîner un incendie.**
- ⚠ **Lors de l'utilisation de l'appareil photo, assurez-vous que le couvercle de la batterie est fixé; sinon, vous pourriez vous blesser.**



La marque « CE » certifie que ce produit satisfait les conditions de l'UE (Union Européenne) quant à la sécurité d'usage, la santé publique, la protection de l'environnement et du consommateur. (« CE » signifie conformité européenne.)



Traitement des appareils électriques et électroniques chez les particuliers

Traitement des appareils électriques et électroniques

(Applicable dans l'Union européenne et autres pays européens pratiquant le tri sélectif)

Cette icône sur le produit ou sur l'emballage, dans le manuel ou sur la garantie, indique que l'appareil ne sera pas traité comme déchet ménager.

Il devra être acheminé vers une déchetterie qui recycle les appareils électriques et électroniques.

En s'assurant d'un bon retraitement de ce produit, vous contribuerez à éviter des conséquences préjudiciables pour l'environnement et la santé.

Si votre matériel contient des piles ou accumulateurs faciles à retirer, merci de les enlever de l'appareil et de les traiter séparément. Le recyclage de l'appareil contribuera à préserver les ressources naturelles. Pour plus d'information sur le recyclage de ce produit, contactez votre mairie, une déchetterie proche de votre domicile ou le magasin où vous l'avez acheté.

Pour les pays hors Union Européenne : Si vous souhaitez jeter ce produit, merci de contacter les autorités locales pour vous informer sur les moyens de retraitement existants.

SOIN DE L'APPAREIL ET PRECAUTIONS

SOIN DE L'APPAREIL

- 1 Cet appareil est un instrument de précision, exigeant un maniement attentif. Veillez à ne pas le mouiller, à ne pas le laisser tomber ou à lui faire subir des chocs. Ne le laissez pas dans un endroit exposé à du sable.
- 2 N'utilisez pas une courroie faite pour les téléphones portables ou d'autres produits électroniques similaires. Ces courroies sont habituellement trop faibles pour soutenir votre appareil photo en toute sécurité. Pour votre sécurité, utilisez uniquement des courroies conçues pour votre appareil photo, et utilisez-les conformément aux instructions.
- 3 Lorsque l'on utilise un trépied, vérifier la résistance du trépied, puis monter l'appareil en tournant le trépied au lieu du corps de l'appareil. Lorsque l'on monte l'appareil photo sur un trépied, s'assurer de ne pas tourner la vis du trépied excessivement, ou de forcer, etc. En outre, ne pas transporter l'appareil photo pendant qu'il est monté sur trépied. Cela risque de causer une blessure ou d'endommager l'appareil.
- 4 Si vous êtes amenés à ne pas utiliser l'appareil photo pendant une période prolongée, retirez les piles et rangez l'appareil dans un endroit bien ventilé, à l'abri de fortes températures, de la poussière et de l'humidité.
- 5 Ne pas utiliser de solvants tels que diluants pour peinture et alcool pour enlever les souillures.
- 6 Gardez la chambre du film et l'intérieur de l'appareil photo propres pour éviter d'endommager les films.
- 7 Par temps chaud, ne laissez pas votre appareil photo dans une voiture fermée ou sur la plage, et ne le laissez pas dans des endroits humides.
- 8 Les gaz des produits anti-mites tel que le naphthalène peuvent affecter votre appareil photo et les films. Faites attention de conserver votre appareil photo ou vos impressions dans un coffre ou un bureau.
- 9 Comme votre appareil photo est commandé par un logiciel, un mauvais fonctionnement peut se produire dans de rares occasions. Dans le cas d'un fonctionnement incorrect, réinitialisez l'imprimante en retirant les batteries puis en les remettant en place après un certain temps.
- 10 Notez que la plage de température de fonctionnement de l'appareil photo est comprise entre +5°C et +40°C.

- ① Assurez-vous que les images imprimés ne sont pas en infraction avec les droits d'auteur, les droits sur les images, la protection de la vie privée ou les autres droits personnels et qu'ils ne constituent pas une offense à la décence. Les actions qui violent les droits des autres sont contraires à la décence publique et constituent une offense qui peut être punissable par la loi ou peut être l'objet d'une action judiciaire.

Précautions pendant l'impression

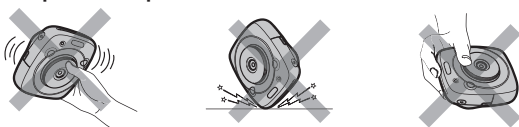

FILM INSTAX SQUARE ET PRÉCAUTION D'IMPRESION

Reportez-vous au Film instantané FUJIFILM "instax SQUARE" pour les instructions d'utilisation du film. Suivez toutes les instructions de sécurité et d'utilisation.

- ① Gardez le film dans un endroit frais et sec. Ne laissez pas le film dans un endroit où la température est extrêmement chaude (par exemple dans une voiture fermée).
- ② Lorsque l'on charge une cassette film, utiliser le film aussitôt que possible.
- ③ Si le film a été conservé dans un endroit où la température est très haute ou très basse, amenez-le à température de la pièce avant de commencer à prendre des photos.
- ④ Assurez-vous d'utiliser le film avant l'expiration de la date « Utiliser avant ».
- ⑤ Éviter de soumettre sa valise à une inspection de bagages à l'aéroport, ainsi que toute autre illumination intense par rayon X. Une exposition intense aux rayons X pourrait provoquer un eff et de voile sur vos films. Nous recommandons de transporter l'appareil et/ou les films dans l'avion comme bagage accompagné. (Contrôler avec chaque aéroport pour avoir plus d'information).
- ⑥ En évitant la lumière forte, garder les impressions développées dans un endroit frais et sec.
- ⑦ Ne percez pas, ne déchirez pas ni ne coupez le film INSTAX SQUARE. Si le film est endommagé, ne l'utilisez pas.

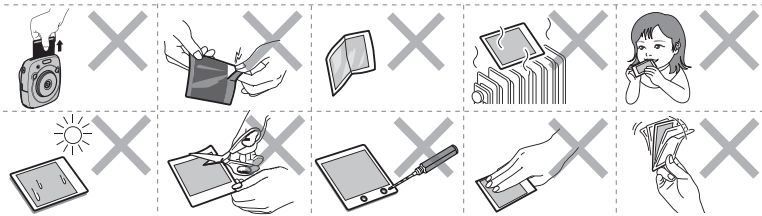

Précautions sur la manipulation du films et des impressions

Pour en savoir plus, reportez-vous aux instructions et aux avertissements du Film instantané FUJIFILM "instax SQUARE".











À propos de la manipulation de la batterie

- Assurez-vous d'utiliser l'appareil photo correctement. Lisez ces remarques de sécurité et votre mode d'emploi attentivement avant l'utilisation.
- Après avoir lu ces remarques relatives à la sécurité, rangez-les dans un endroit sûr.

 AVERTISSEMENT	 ATTENTION
Ce signe indique une situation pouvant entraîner la mort ou de sérieuses blessures si ces instructions sont ignorées ou si le produit est utilisé de façon incorrecte.	Ce signe indique une situation pouvant entraîner des blessures ou des dégâts matériels si ces instructions sont ignorées ou si le produit est utilisé de façon incorrecte.

AVERTISSEMENT

 Interdit	<i>N'utilisez pas de batteries autres que celles préconisées.</i> Chargez la batterie comme indiqué par l'indicateur.
 Interdit	<i>Ne chauffez pas, ne changez pas ni ne démontez la batterie. Ne faites pas tomber la batterie ni ne la soumettez à des chocs. Ne court-circuitez pas la batterie. Ne rangez pas la batterie avec des produits métalliques. Ne chargez pas la batterie en utilisant un autre chargeur que le chargeur spécifié.</i> N'importe laquelle de ces actions peut faire exploser la batterie ou la faire fuir et provoquer un incendie ou des blessures.
 Interdit	<i>N'utilisez pas de tensions autres que la tension d'alimentation électrique indiquée.</i> L'utilisation d'autres sources d'alimentation peut provoquer un incendie.
 Interdit	<i>Si la batterie fuit et que le liquide entre en contact avec vos yeux, votre peau ou vos vêtements, rincez abondamment la partie touchée à l'eau claire et consultez un médecin ou appelez les urgences immédiatement.</i>
 Requis	<i>Risque d'explosion de la batterie si celle-ci est remplacée par un modèle non compatible. Mettez les batteries au rebut en respectant les instructions données.</i>
 Requis	<i>Mettez les batteries au rebut en respectant les instructions données. Avant de jeter la batterie, recouvrez les bornes avec du ruban isolant. L'entrée en contact avec d'autres objets métalliques ou d'autres batteries pourrait provoquer la mise à feu ou l'explosion de la batterie.</i>
<h2> ATTENTION</h2>	
 Requis	<i>Quand vous nettoyez l'appareil photo, ou si vous prévoyez de ne pas l'utiliser pendant une période prolongée, retirez la batterie.</i> Sinon, cela pourrait entraîner un incendie ou un choc électrique.
 Requis	<i>Si un problème se produit, mettez l'appareil photo hors tension et retirez la batterie.</i> Continuer d'utiliser l'appareil photo alors qu'il émet de la fumée, a une odeur inhabituelle ou se trouve dans un état anormal peut entraîner un incendie ou un choc électrique. Contactez votre revendeur FUJIFILM.

Batterie

Les paragraphes suivants décrivent comment utiliser correctement les batteries et prolonger leur autonomie. Une utilisation incorrecte peut réduire l'autonomie de la batterie ou provoquer sa fuite, sa surchauffe, un incendie ou une explosion.

La batterie n'est pas chargée lors de l'expédition. Chargez-la avant toute utilisation.

■ Remarques relatives à la batterie

La batterie perd progressivement sa charge lorsqu'elle n'est pas utilisée. Chargez la batterie un ou deux jours avant utilisation. La vie de la batterie peut être prolongée en mettant l'appareil photo hors tension quand elle n'est pas utilisée.

La capacité de la batterie diminue à basse température, une batterie déchargée peut ne pas fonctionner si elle est froide. Gardez une batterie de rechange entièrement chargée dans un endroit chaud et changez-la dès que nécessaire, ou gardez la batterie dans un endroit chaud et insérez-la dans l'appareil photo uniquement quand vous l'utilisez. Ne placez pas la batterie en contact direct avec un réchauffe-mains ou d'autres appareils de chauffage.

■ Recharge de la batterie

Chargez la batterie en utilisant le câble USB fourni. Le temps de charge augmente à des températures ambiantes inférieures à +10 °C ou supérieures à +35 °C. N'essayez pas de recharger la batterie à des températures supérieures à +40 °C; à des températures inférieures à +5 °C, la batterie ne se recharge pas.

N'essayez pas de recharger une batterie entièrement chargée. Il n'est cependant pas nécessaire que la batterie soit entièrement déchargée avant de la recharger.

Il se peut que la batterie soit chaude au toucher immédiatement après avoir été rechargée ou utilisée. Ceci est normal.

■ Longévité de la batterie

Vous pouvez recharger la batterie environ 300 fois à des températures normales. Une nette diminution de la durée pendant laquelle la batterie conserve sa charge indique qu'elle a atteint sa limite de longévité et qu'elle doit être remplacée.

■ Stockage

Les performances de la batterie peuvent se dégrader si vous n'utilisez pas celle-ci pendant une période prolongée, alors qu'elle est entièrement chargée. Déchargez-la avant de la ranger.

Si l'appareil photo ne doit pas être utilisé pendant une période prolongée, retirez la batterie et rangez-la dans un endroit sec à une température ambiante comprise entre +15 °C et +25 °C. Ne la rangez pas dans un endroit exposé à une température extrême.

■ Précautions : Manipulation de la batterie

- Ne collez pas d'autocollants ou d'autres objets sur la batterie.
- Ne déchirez pas ni ne décollez l'étiquette extérieure.
- Gardez les bornes toujours propres.
- Le boîtier de la batterie et de l'appareil photo peuvent devenir chauds au toucher après une utilisation prolongée. C'est normal.

■ Élimination

Jetez les batteries usagées en respectant les réglementations locales en vigueur.

■ Les marques de certification obtenues par l'appareil photo sont situées dans la chambre du film.



Ce symbole sur les batteries ou accumulateurs indique que ces piles ne doivent pas être traitées comme des déchets ménagers.

Dans les pays en dehors de l'Union Européenne, la Norvège, l'Islande et le Liechtenstein :

Si vous souhaitez mettre au rebut ce produit, y compris les batteries ou les accumulateurs, veuillez contacter vos autorités locales et comment vous pouvez vous en débarrasser correctement.

Informations de traçabilité en Europe

Fabricant : FUJIFILM Corporation

Adresse, Ville : 7-3, Akasaka 9-Chome,

Minato-ku, Tokyo

Pays : JAPAN

Représentant autorisé en Europe :

FUJIFILM EUROPE GMBH

Adresse, Ville : Dusseldorf Heesenstrasse 31,

40549

Pays : Allemagne

FR

Contenido

Antes del uso.....	112	Efecto en la imagen.....	125
Nombre de las partes	113	Filtro	125
Indicaciones en el monitor LCD....	114	Ajuste de la luminosidad	126
Uso de los botones selectores	114	Viñeta.....	126
Uso del dial de comandos	114	Más sobre fotografía.....	127
Fijación de la correa	115	Uso del bloqueo AF/AE.....	127
Fijación de la correa de mano	115	Uso del autodisparador	127
Fijación de la correa para hombro		Uso del flash	128
(Se vende por separado).....	115	Cambio del modo de disparo.....	129
Inserción/carga de la batería	116	Selección de un modo de disparo.....	129
Inserción de la batería.....	116	Impresión desde el historial de	
Carga de la batería	116	impresión (Reimpresión).....	130
Encendido/apagado de la cámara... 117		Uso de una tarjeta de memoria ... 131	
Comprobación de la carga restante de la		Inserción de la tarjeta de memoria	131
batería.....	117	Menú	132
Realizando las configuraciones		Menú de disparo	132
iniciales.....	118	Menú de reproducción	133
Configuración de la función del botón del		Menú de configuración	134
obturador	119	EESPECIFICACIONES.....	135
Carga/extracción del cartucho de		RESOLUCIÓN DE PROBLEMAS	137
película INSTAX SQUARE	120	ADVERTENCIAS Y PRECAUCIONES... 140	
Colocación del cartucho de película	120	Acerca del manejo de la batería ... 144	
Descarga del cartucho de película			
utilizado.....	120		
Modo de impresión.....	121		
Fotografía básica y reproducción... 122			
Toma de fotografías.....	122		
Visualización de imágenes	123		
Cambio de la pantalla de reproducción... 123			
Impresión.....	124		

Después de leer esta Guía del usuario, guárdela en un lugar seguro y fácilmente accesible para futuras consultas.

Antes del uso

Antes de usar la cámara, compruebe lo siguiente.

1 Asegúrese de que el paquete contiene todos los elementos indicados en la lista de accesorios suministrados.

2 Lea el "ADVERTENCIAS Y PRECAUCIONES" (página 140) y "Acerca del manejo de la batería" (página 144) respecto a la seguridad en el uso.

3 Lea esta Guía del usuario antes de utilizar la cámara.

Accesorios suministrados

- Batería recargable NP-50 (1)



- Cable USB para carga (1)

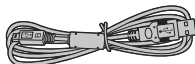

- Correa de mano (1)



- Anillos de la correa (2)



- Herramienta para fijación del clip (1)



- Guía del usuario (1)

Nombre de las partes

Parte frontal

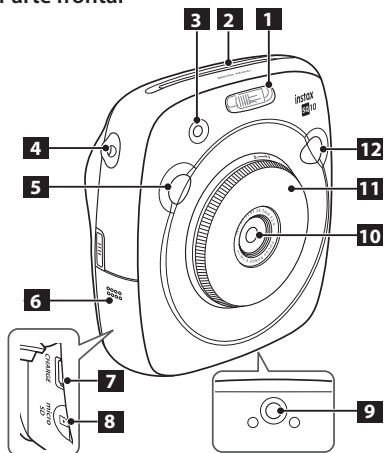

- | | |
|---|--|
| 1 Flash | 7 Puerto USB para carga |
| 2 Ranura de expulsión de la película | 8 Ranura para tarjeta Micro SD |
| 3 Iluminador auxiliar de AF/luz del autodesparador | 9 Rosca para el trípode (Trípode en venta por separado) |
| 4 Ojal(es) de la correa | 10 Objetivo |
| 5 Botón del obturador (Derecho) | 11 Anillo del objetivo (Interruptor de encendido) |
| 6 Tapa de la ranura de la tarjeta | 12 Botón del obturador (Izquierdo) |

Parte posterior

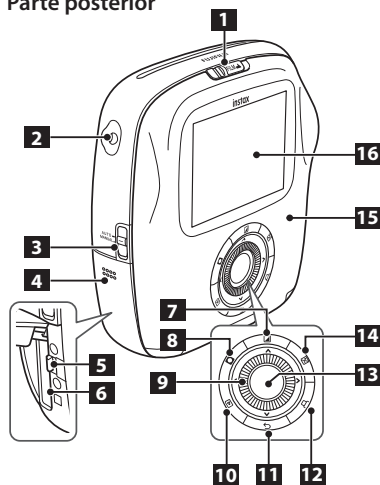

- | | |
|---|--|
| 1 Traba de la puerta de la película | 9 Botón selector/ Dial de comando |
| 2 Ojal(es) de la correa | 10 Botón (Reproducción) |
| 3 Selector del modo de impresión | 11 Botón (Atrás) |
| 4 Tapa del compartimento de la batería | 12 Botón (Imprimir) |
| 5 Pestillo del compartimento de la batería | 13 Botón MENU/OK |
| 6 Compartimento de la batería | 14 Botón (Brillo) |
| 7 Botón (Filtro) | 15 Puerta de la película |
| 8 Botón (Viñeta) | 16 Monitor |

Indicaciones en el monitor LCD

Al pulsar el botón  (Atrás) se visualiza la siguiente información.

Disparo

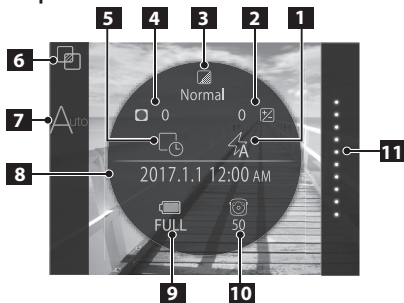

- 1** Modo de flash (Página 128)
- 2** Ajuste del brillo (Página 126)
- 3** Filtro (Página 125)
- 4** Viñeta (Página 126)
- 5** Configuración de impresión de fecha/hora^{*1} (Página 134)
- 6** Modo de disparo^{*2} (Página 129)
- 7** Modo de impresión (Página 121)
- 8** Fecha/hora actual (Página 134)
- 9** Nivel de carga de la batería (Página 117)
- 10** Número de fotos disponibles^{*3} (Página 122)
- 11** Película restante (Página 124)

Reproducción

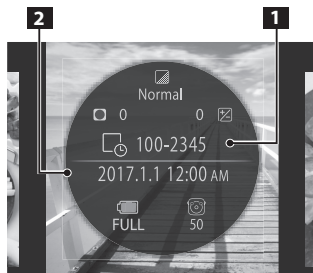

- 1** Número de la foto
- 2** Fecha/hora de disparo

Uso de los botones selectores

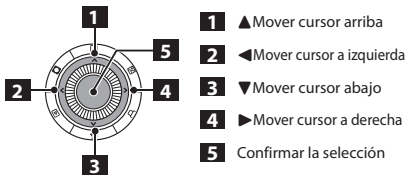

Uso del dial de comandos

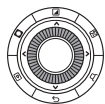

- Utilice el dial de comandos en las siguientes situaciones.
- Selección de un menú o un elemento
 - Cambio de la pantalla de reproducción (Página 123)
 - Ajuste del valor del efecto en la imagen (Páginas 125 y 126)

- *1 El icono se visualiza en color gris cuando se deshabilita la configuración de impresión de fecha/hora.
- *2 No se visualiza cuando se selecciona **ESTÁNDAR**.
- *3 El icono  aparece sobre el número cuando se inserta una tarjeta de memoria.
- Si el número de fotos disponibles desciende por debajo de 10, el icono sobre el número cambiará a rojo.

Fijación de la correa

Fijación de la correa de mano

La correa de mano se instala como se ve más abajo.

- Cuando transporte la cámara o la esté usando, póngase la correa alrededor de la muñeca, para que no se le caiga.



Fijación de la correa para hombro (Se vende por separado)

Acople los clips de la correa a la cámara y, a continuación, inserte la correa.

1 Abra un clip de la correa.

Utilice el accesorio de montaje del clic para abrir un clip de la correa, como se muestra.

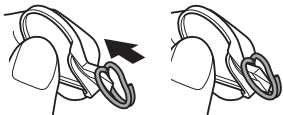

Guarde ese accesorio bien seguro. Lo necesitará para abrir los clips de la correa cuando quiera desmontar la correa de hombro.

2 Coloque el clip de la correa para hombro en cada ojal de la correa.

Enganche el ojal de la correa en la abertura del clip. Retire el accesorio ayudándose de la otra mano para sujetar el clip en su sitio.

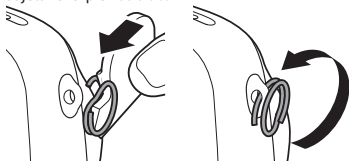

3 Pase el clip a través de cada ojal de la correa.

Haga rotar el clip por completo a través del ojal, hasta que se cierre con un "clic".



4

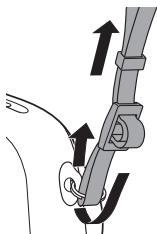

Pase la correa de hombro a través de cada clip.

Precaución

- Utilice la correa solo como correa para el hombro. No se ponga la correa para el hombro alrededor del cuello.
- Asegúrese de que la correa para el hombro no obstruya la salida de la película.
- Los ojales de la correa pueden estar desgastados o el color puede estar desvanecido al fijar la correa para hombro.

Inserción/carga de la batería

Inserción de la batería



1 Deslice la tapa del compartimento de la batería para abrirla.



2 Inserte la batería en la dirección de la flecha. Asegúrese de que la línea amarilla de la batería se alinee con la marca de la cámara.

- Para extraer la batería, pulse el pestillo del compartimento de la batería y deslícela hasta sacarla de la cámara.



3 Cierre la tapa del compartimento de la batería.

Carga de la batería

- ⚠ Preste atención a la orientación.

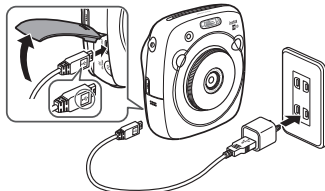

Conecte la cámara y el adaptador de alimentación de CA suministrado con su smartphone mediante el cable USB suministrado y, a continuación, conecte el adaptador de CA a una toma de corriente interior.

- Utilice un adaptador de CA de la siguiente potencia nominal: 5,0 V CC/1000 mA
- Puede tomar una foto o imprimir imágenes mientras se está cargando la batería.
- El tiempo de carga es de aproximadamente tres a cuatro horas.

Indicación del estado de carga

Estado	Con la cámara encendida	Con la cámara apagada
Durante la carga	El icono (☐) → (☐) aparece en la parte derecha inferior del monitor LCD.	Iluminador de AF/luz del autodisparador encendidos.
La carga ha finalizado	El icono (☐) → aparece en la parte derecha inferior del monitor LCD. (Se apaga al desconectar el cable USB.)	El iluminador de AF/luz del autodisparador se apagan. (El cable USB está conectado.)
Error de carga	Aparece un mensaje de error en el monitor LCD.	Iluminador de AF/luz del autodisparador parpadeando.

Carga desde un PC:

- Conecte directamente la cámara y el PC. No conecte a través de un teclado o un hub USB.
- Si el PC entra en modo de reposo durante la carga, la carga se detendrá. Para continuar la carga, desactive el modo reposo en el PC y vuelva a conectar el cable USB.
- La cámara podrá no cargarse desde un PC en función de las especificaciones del PC, las configuraciones o las condiciones.

Precaución

- La batería no está completamente cargada cuando se expide de fábrica. Asegúrese de cargarla antes de utilizar la cámara.
- Lea las precauciones en "Acerca del manejo de la batería" (página 144).

Encendido/apagado de la cámara

Para encender la cámara, gire el anillo del objetivo (interruptor de encendido) en el sentido de las agujas del reloj. Para apagarla, gire el interruptor en el sentido contrario a las agujas del reloj.

La cámara se enciende y aparece la pantalla de disparo.

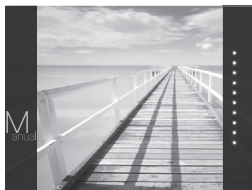
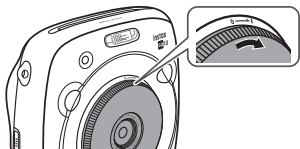

La cámara se apaga.

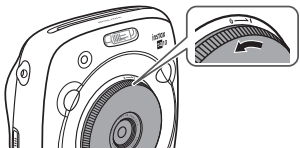

Comprobación de la carga restante de la batería

Al pulsar el botón (Atrás) el monitor LCD indica la vida útil restante de la batería en la pantalla de disparo/reproducción.

Indicación	Vida restante de la batería
FULL	La batería está parcialmente descargada.
MID	La batería está descargada más de la mitad. Se recomienda cargar la batería. (Página 116)
LOW	La carga de la batería está baja. Cárguela lo antes posible. (Página 116)

- Cuando la batería está baja, el icono aparece en la parte derecha inferior del monitor LCD.
- Cuando la batería está agotada, el icono aparece agrandado en el monitor LCD y la cámara se apaga.

- La cámara se apagará automáticamente si no se realiza ninguna operación durante un periodo de tiempo especificado. Permite especificar la cantidad de tiempo necesario para que la cámara se apague automáticamente. (Página 134)
- Para acceder al modo de reproducción y visualizar la pantalla de reproducción, pulse el botón (Reproducción).
- Para acceder al modo de disparo y visualizar la pantalla de disparo en el modo de reproducción, pulse a fondo el botón del obturador.
- Las huellas dactilares y otras marcas en el objetivo pueden afectar las imágenes. Mantenga el objetivo limpio.

Realizando las configuraciones iniciales

Cuando se enciende la cámara por primera vez, el idioma, la fecha y la hora no estarán configurados. Para su configuración, siga el siguiente procedimiento.

Dichas configuraciones se pueden especificar en cualquier momento. Para modificar o especificar posteriormente dichas configuraciones, consulte la página 134.

- 1 Cuando se encienda la cámara, aparecerá la pantalla de selección de idioma.
- 2 Seleccione un idioma y, a continuación, pulse el botón MENU/OK o ►.

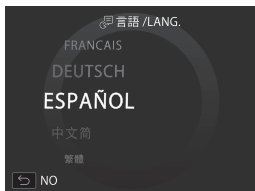

Después de especificar el idioma, aparece la pantalla **FECHA/HORA**.

- 3 Especifique el formato y, a continuación, pulse el botón MENU/OK o ►.



Seleccione uno de los siguientes formatos de fecha.

- año/mes/día
- mes/día/año
- día/mes/año

Después de especificar el formato de fecha, aparece la pantalla para especificar el año, mes, día, hora y minutos.

- 4 Especifique el año, mes, día, hora y minutos y, a continuación, pulse el botón MENU/OK o ►.

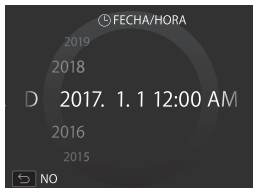

Para seleccionar y especificar un elemento (año, mes, día, hora o minutos), utilice ◀▶ y, a continuación, utilice ▲▼ para definir el valor.

- 5 Especifique la función de los botones del obturador.

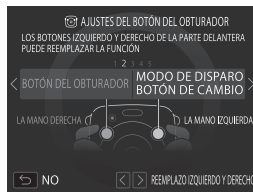

Para obtener más detalles, consulte la página 119.

- 6 Pulse el botón MENU/OK.

Realizando las configuraciones iniciales

Configuración de la función del botón del obturador

Asigne una función a cada botón del obturador en base a las combinaciones que se muestran en la siguiente tabla.

	Botón del obturador (Derecho)	Botón del obturador (Izquierdo)
Función	Botón del obturador	Botón del obturador
	Botón del obturador	Botón de cambio del modo de disparo
	Botón del obturador	OFF
	Botón de cambio del modo de disparo	Botón del obturador
	OFF	Botón del obturador

De forma predeterminada, la función del botón del obturador está asignada al botón del obturador derecho, y la función de cambio del modo de disparo, al botón del obturador izquierdo.

Para seleccionar la combinación, utilice ◀▶ cuando se muestre la pantalla **AJUSTES DEL BOTÓN DEL OBTURADOR** y, a continuación, pulse el botón MENU/OK.

- Si se omite este procedimiento, pulse el botón ⏪ (Atrás) cada vez que aparezca una pantalla. Aparecerá la pantalla de disparo.
- Si la batería se extrae durante un período prolongado, los valores de ajuste se podrían borrar. En este caso, aparecerá la pantalla de selección de idioma. Realice de nuevo la configuración.

Carga/extracción del cartucho de película INSTAX SQUARE

Precaución

No abra la tapa posterior mientras no haya agotado la película. Si lo hace, el resto de la película sufrirá una exposición a la luz y se volverá de color blanco.

De esta forma, la película quedará inservible.

- Al colocar el cartucho de película, no pulse nunca los orificios rectangulares de la parte posterior del cartucho.
- Nunca utilice un cartucho de película más allá de su vida útil; de lo contrario, se podrá dañar la cámara.

Utilice únicamente la Película instantánea Fujifilm "instax SQUARE".

No admite el uso de la película instax mini o instax WIDE.

Notas sobre los cartuchos de película

- Cada cartucho de Película instantánea Fujifilm "instax SQUARE" consiste de 1 envase protector de color negro y contiene 10 hojas de películas.
- No retire el cartucho de película de su bolsa interior antes de cargarlo en la cámara.
- La placa protectora de la película se expulsa automáticamente al cerrar la tapa trasera.

Para obtener más información, consulte las instrucciones y las advertencias de la Película instantánea Fujifilm "instax SQUARE".

Colocación del cartucho de película

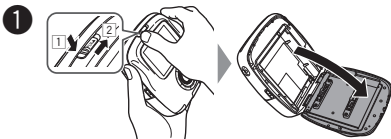

Pulse y mantenga pulsado el botón de traba (1) de la puerta de la película y deslice la palanca hacia la derecha (2) hasta conseguir que la puerta se abra ligeramente.

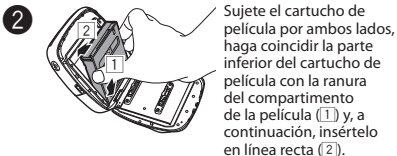

Sujete el cartucho de película por ambos lados, haga coincidir la parte inferior del cartucho de película con la ranura del compartimento de la película (1) y, a continuación, insértalo en línea recta (2).



Cierre la tapa trasera. Asegúrese de que el bloqueo de la tapa trasera encaje en su lugar con un chasquido.

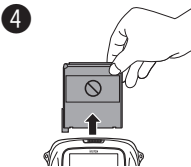

La placa protectora (negra) de la película se expulsa automáticamente al cerrar la tapa trasera. Extraiga la placa protectora de la película por la ranura de expulsión de la película.

Descarga del cartucho de película utilizado

Cuando se hayan utilizado todas las películas, todos los puntos situados a la derecha de la pantalla de disparo se muestran en gris. (Página 124)

Retire el cartucho de película.



Pulse y mantenga pulsado el botón de traba (1) de la puerta de la película y deslice la palanca hacia la derecha (2) hasta conseguir que la puerta se abra ligeramente.

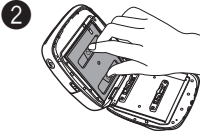

Sujete los orificios rectangulares del cartucho de película y extráigalo en sentido recto.

Modo de impresión

Dispone de dos modos de impresión.

- **Modo de impresión automática**
- **Modo de impresión manual (configuración inicial)**

Cuando se selecciona el modo de impresión automática, la impresión se inicia inmediatamente después de almacenar la imagen en la memoria.

Cuando se selecciona el modo de impresión manual, la imagen se almacena en la memoria. Las imágenes se pueden seleccionar e imprimir posteriormente.

■ Modo de impresión automática

Ponga el selector del modo de impresión situado en el lateral de la cámara en "AUTO".

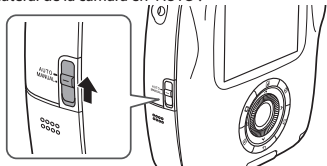

El siguiente icono aparece en la pantalla de disparo.

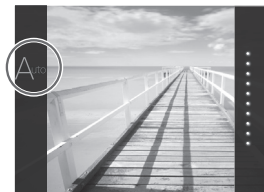

La impresión se inicia inmediatamente después de almacenar la imagen en la memoria.

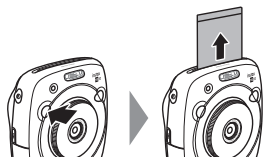

■ Modo de impresión manual (configuración inicial)

Ponga el selector del modo de impresión situado en el lateral de la cámara en "MANUAL".

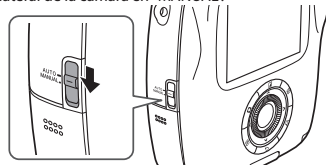

El siguiente icono aparece en la pantalla de disparo.

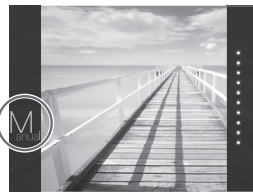

La imagen se almacena en la memoria. Las imágenes se pueden seleccionar e imprimir posteriormente en lugar de imprimirlas de inmediato.



Fotografía básica y reproducción

Toma de fotografías

En esta sección se describen las operaciones básicas para tomar fotografías.

- 1 Para encender la cámara, gire el anillo del objetivo (interruptor de encendido) en el sentido de las agujas del reloj.

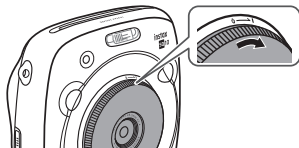

- 2 Sostenga la cámara y confirme que la composición de la imagen definitiva es la deseada.



- 3 Seleccione el modo de disparo o realice la configuración de los efectos en la imagen. (Páginas 125 a 129)

- 4 Para enfocar, pulse el botón del obturador hasta la mitad.
 - Cuando la cámara es capaz de enfocar: La cámara emite un pitido y el marco de enfoque verde aparece en el monitor.
 - Si la cámara no es capaz de enfocar: El cuadro de enfoque rojo aparece en el monitor. Cambie la composición o utilice el bloqueo de enfoque. (Página 127)

- 5 Para tomar la foto, pulse el botón del obturador hasta el fondo.

Cuando se toma la foto, ésta se almacena en la memoria de la cámara.

- La imagen se imprimirá si el modo de impresión está ajustado al modo de impresión automática. (Página 121)

- Para tomar una foto, sujete la cámara con ambas manos y apoye los codos contra ambos lados de su cuerpo.
- Al pulsar el botón del obturador, tenga cuidado de no tocar la superficie del objetivo.
- Al pulsar a fondo el botón del obturador, púlselo ligeramente.
- Tenga cuidado de no tapar el flash, el objetivo o la ranura de expulsión de la película con los dedos o con la correa.
- Si el sujeto está escasamente iluminado, se podría disparar el flash al tomar la fotografía. Para deshabilitar el flash, cambie la configuración del flash. (Página 128)

Precauciones sobre la memoria de la cámara

- Si la memoria está llena, el obturador no se liberará y no se podrán tomar fotos. Elimine las imágenes de la memoria o utilice otra tarjeta de memoria.
- Puede almacenar hasta 50 imágenes en la memoria. Si se utiliza una tarjeta de memoria, podrá almacenar 1000 imágenes por 1 gigabyte.
- De ocurrir una anomalía en la cámara, las imágenes de la memoria se podrán dañar o perder. Recomendamos tener una copia de respaldo de los archivos de imágenes importantes utilizando otros medios (por ej., disco duro, CD-R, CD-RW, DVD-R, etc.).
- Si solicita una reparación, no se garantiza la seguridad de las imágenes almacenadas en la memoria.
- Tenga en cuenta que el personal de reparación podrá ver el contenido de sus imágenes almacenadas en la memoria.

Fotografía básica y reproducción

Visualización de imágenes

Las imágenes se pueden visualizar en el monitor. Realice un disparo de prueba y compruebe los resultados antes de imprimir una foto.

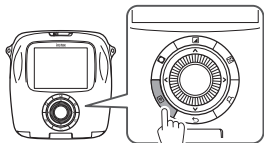

- 1 Pulse el botón  (Reproducción).

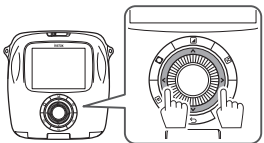

Se visualizará la imagen más reciente.

- 2 Pulse  o  para seleccionar la imagen a visualizar.



- Pulse  para visualizar la imagen anterior.
Pulse  para visualizar la imagen siguiente.
- Pulse el botón del obturador a fondo para volver a la pantalla de disparo.



Cambio de la pantalla de reproducción

En el monitor se puede acercar el zoom sobre la imagen o cambiar el número de imágenes que se visualizan simultáneamente.

■ Acercamiento de la imagen

Para acercar el zoom sobre la imagen en el monitor gire el dial de comando en el sentido de las agujas del reloj.



- Utilice los botones   para desplazarse por el área de visualización.
- Para cancelar el acercamiento pulse el botón MENU/OK o el botón  (Atrás).
- Puede imprimir una imagen mientras está ampliada. (Página 124)

■ Cambio del número de imágenes en el monitor

En el monitor se puede cambiar el número de imágenes que se visualizan simultáneamente. Para cambiar el número de imágenes, gire el dial de comandos en el sentido contrario a las agujas del reloj. (uno, cuatro o nueve)

Una imagen Cuatro imágenes Nueve imágenes



- Gire el dial de comandos en el sentido de las agujas del reloj para cambiar el número de imágenes (cuatro o uno).
- La visualización múltiple se cancela si presiona el botón MENU/OK o el botón  (Atrás).
- Es posible la impresión de una imagen mientras se están visualizando cuatro o nueve imágenes. (Página 124)

Impresión

Imprima la imagen realizando el siguiente procedimiento.

- Si está seleccionado el modo de impresión automática, la imagen se imprimirá en cuanto se tome una foto. (Página 121)

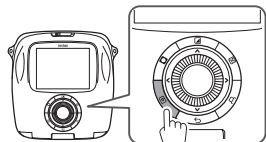

- 1 Pulse el botón  (Reproducción).

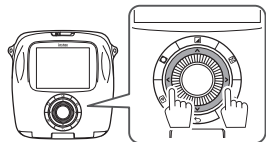

Se visualizará la imagen más reciente.

- 2 Pulse  o  para seleccionar la imagen a visualizar.



Pulse  para visualizar la imagen anterior.
Pulse  para visualizar la imagen siguiente.

- 3 Ajuste el efecto en la imagen según sea necesario. (Páginas 125 y 126)

- 4 Pulse el botón  (Reproducción).

Aparece la pantalla mostrada más abajo.

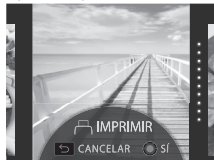

- 5 Pulse el botón MENU/OK.
Se inicia la impresión.

- Para cancelar la impresión, pulse el botón  (Atrás).

- 6



Una vez expulsada la película (la cámara se detiene con un sonido), sujete el borde de la película y extráigala.

■ Indicación de película restante

Los puntos situados a la derecha del monitor indican el número de películas restantes.

Un punto se vuelve gris cada vez que se imprime una imagen.



- Cuando queden solo dos películas, los puntos se vuelven rojos.

- ◆ Es posible imprimir una imagen ampliada o cuatro o nueve imágenes en una sola película. Utilice el dial de comandos para cambiar la visualización en el paso 2 cuando se muestre la imagen que desea imprimir. (Página 123)

- Para obtener más información sobre la extracción de la película, consulte las instrucciones y las advertencias sobre el cartucho de Película instantánea Fujifilm "instax SQUARE".
- El tiempo de revelado es de aproximadamente 90 segundos. (El tiempo varía en función de la temperatura ambiente.)

Efecto en la imagen

Mientras se visualiza la pantalla de disparo/reproducción, el efecto en la imagen se puede ajustar seleccionando directamente un menú de efectos al pulsar el botón situado en la parte posterior.

Filtro

Para seleccionar un filtro, realice el siguiente procedimiento.

- 1 Pulse el botón  (Filtro) mientras se visualiza la pantalla de disparo/reproducción.

Aparece la pantalla mostrada más abajo.

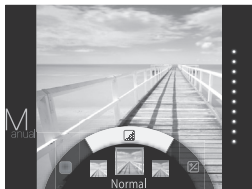

- 2 Para seleccionar un filtro, utilice el dial de comandos. Para obtener detalles sobre cada filtro, consulte la tabla de la derecha.

- 3 Pulse de nuevo el botón  (Filtro).

El efecto de filtro se aplica a la imagen y se vuelve a la pantalla anterior.

- También podrá volver a la pantalla anterior pulsando el botón MENU/OK o el botón  (Atrás).

- Para cancelar el efecto de filtro, pulse y mantenga pulsado el botón  (Filtro).

■ Efectos de filtro que se pueden aplicar

Tipo	Detalles
Cornelius	Intensifica las sombras e ilumina los toques de luz de la imagen.
Monochrome	Transforma la imagen con un filtro monocromo básico.
Luna	Ilumina la imagen e intensifica todos los colores.
Immerse	Añade saturación y sombras.
Amber	Desatura la imagen y le añade un aspecto antiguo.
Marmalade	Añade a la imagen un tono rojo intenso y bordes quemados.
Martini	Suaviza los tonos de piel con un ligero aspecto clásico.
Sepia	Marcado aspecto tradicional.
Roppongi	Añade brillo y calidez a la imagen.
Highline	Intensifica las sombras con un tono amarillo.
COLOR PARCIAL (ROJO)	Las zonas de la imagen que tengan el color seleccionado son grabadas en dicho color. Las demás zonas de la imagen se graban en blanco y negro.
COLOR PARCIAL (NARANJA)	
COLOR PARCIAL (AMAR.)	
COLOR PARCIAL (VERDE)	
COLOR PARCIAL (AZUL)	
COLOR PARCIAL (MORADO)	

Efecto en la imagen

Ajuste de la luminosidad

Para ajustar la luminosidad, realice el siguiente procedimiento.

- 1 Presione el botón  (Luminosidad) mientras se está visualizando la pantalla de disparo/reproducción.

Aparece la pantalla mostrada más abajo.

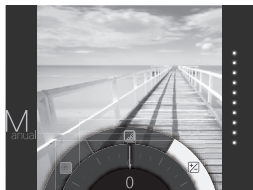

- 2 Para ajustar la luminosidad, utilice el dial de comandos. Gire el dial de comandos en el sentido de las agujas del reloj para aclarar la imagen y en sentido contrario para oscurecerla.

- 3 Pulse de nuevo el botón  (Luminosidad).

La luminosidad ajustada se aplica a la imagen y se vuelve a la pantalla anterior.

- También podrá volver a la pantalla anterior pulsando el botón MENU/OK o el botón  (Atrás).

- Para cancelar la luminosidad ajustada, pulse y mantenga pulsado el botón  (Luminosidad).

Viñeta

Ajuste la luminosidad en las cuatro esquinas de la imagen. Para ajustar la luminosidad, realice el siguiente procedimiento.

- 1 Presione el botón  (Viñeta) mientras se está visualizando la pantalla de disparo/reproducción.

Aparece la pantalla mostrada más abajo.

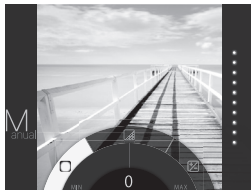



- 2 Para ajustar la luminosidad en las cuatro esquinas, utilice el dial de comandos.

Gire el dial de comandos en el sentido de las agujas del reloj para oscurecer las esquinas y en sentido contrario para aclararlas.

- 3 Pulse de nuevo el botón  (Viñeta).

La luminosidad ajustada se aplica a la imagen y se vuelve a la pantalla anterior.

- También podrá volver a la pantalla anterior pulsando el botón MENU/OK o el botón  (Atrás).

- Para cancelar la luminosidad ajustada, pulse y mantenga pulsado el botón  (Viñeta).

Notas sobre los efectos en la imagen:

- Cada valor o efecto ajustado se retiene después de tomar una foto. No obstante, se deshabilitará cuando se mire la imagen en un dispositivo (por ejemplo, un ordenador) que no sea esta cámara.
- Puede aplicar una combinación de múltiples efectos en una imagen.
- Pulse y mantenga pulsado el botón  (Atrás) para cancelar todos los valores o efectos ajustados.
- Dependiendo del sujeto o de la configuración de la cámara, es posible que en algunos casos las imágenes sean granuladas o varíen en la luminosidad o el tono.

Más sobre fotografía

Uso del bloqueo AF/AE

Utilice el "bloqueo de AF/AE" para bloquear el enfoque/exposición pulsando el botón del obturador hasta la mitad. El bloqueo de AF/AE es conveniente cuando se toma una foto con sujetos descentrados.

- 1 Sitúe el sujeto en el centro de la zona de enfoque y, a continuación, pulse el botón del obturador hasta la mitad.
- 2 Mantenga el botón del disparador apretado hasta la mitad mientras decide la composición.
- 3 Pulse el botón del obturador hasta el fondo para tomar la foto.

Debido a que la cámara podría no ser capaz de enfocar a los sujetos que se indican a continuación, se recomienda utilizar el bloqueo de AF/AE.

- Sujetos muy brillantes, tales como espejos o carrocerías de coches
- Sujetos que se mueven rápidamente
- Sujetos fotografiados a través de una ventana o de otro objeto reflectante
- Sujetos oscuros o sujetos que absorben la luz en lugar de reflejarla, como el pelo o la piel
- Sujetos que no son sólidos, como el humo o las llamas
- Sujetos que tienen poco contraste con el fondo (por ejemplo, sujetos con prendas del mismo color que el fondo)
- Sujetos situados delante o detrás de un objeto de alto contraste que también se encuentre en el cuadro de enfoque (por ejemplo, un sujeto fotografiado contra un telón de fondo con elementos que producen un alto contraste)

Uso del autodisparador

Utilice el autodisparador para tomar una foto de grupo que incluya al fotógrafo o para reducir la borrosidad causada al pulsar el botón del obturador.

- 1 Pulse el botón MENU/OK en la pantalla de disparo.

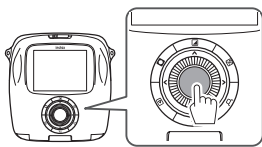

Aparecerá el menú de disparo.

- 2 Seleccione **AUTODISPARADOR** y, a continuación, presione el botón MENU/OK.
- 3 Seleccione **10 S** o **2 S** y, a continuación, presione el botón MENU/OK.
- 4 Pulse el botón del obturador hasta el fondo.
 - Cuando se selecciona **10 S**
Al pulsar el botón del obturador, el iluminador auxiliar de AF/luz del autodisparador se encienden y parpadean 3 segundos antes de tomar la foto.
 - Cuando se selecciona **2 S**:
Al pulsar el botón del obturador, el iluminador auxiliar de AF/luz del autodisparador parpadean.

- Para cancelar el autodisparador, presione el botón (Atrás).

Más sobre fotografía

Uso del flash

Utilice el flash cuando tome fotos por la noche o en interiores con poca luz.

- 1 Pulse el botón MENU/OK en la pantalla de disparo.

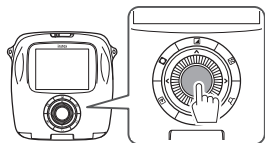

Aparecerá el menú de disparo.

- 2 Seleccione **FLASH** y, a continuación, pulse el botón MENU/OK.
- 3 Seleccione la configuración del flash y, a continuación, pulse el botón MENU/OK.
Para los detalles sobre cada uno de los ajustes del flash, consulte la columna de la derecha.
- 4 Pulse el botón del obturador para tomar la foto.

■ Configuración del flash

Seleccione uno de los siguientes ajustes.

- **FLASH AUTOMÁTICO**
El flash se dispara automáticamente cuando la cámara detecta que hay oscuridad. Recomendado en la mayoría de las situaciones.
- **FLASH FORZADO**
El flash se dispara cada vez que se toma una fotografía, independientemente de la luminosidad del entorno. Útilcelo para sujetos a contraluz.
- **FLASH SUPRIMIDO**
El flash no se dispara incluso cuando el sujeto se encuentra escasamente iluminado. Se recomienda cuando está prohibido el uso del flash. En un entorno oscuro, se recomienda utilizar un trípode.
- **SINCRONIZACIÓN LENTA**
Como el flash se dispara con el obturador lento (sincronización lenta) en un lugar oscuro, tanto el sujeto principal como el fondo se fotografian con mayor brillo. Tenga en cuenta que el uso de este ajuste en entornos con iluminación intensa puede resultar en una imagen sobreexpuesta.
- **OJOS ROJOS Y RALENTIZACIÓN**
Este ajuste minimiza el efecto de "ojos rojos" causado por el reflejo del flash en las retinas del sujeto al utilizar el flash en ambientes de poca luz. Cuando se selecciona este ajuste, el flash se dispara varias veces a modo de preflash para minimizar el efecto de ojos rojos.

Cambio del modo de disparo

Seleccione un modo de disparo de acuerdo con el sujeto o el propósito.

Selección de un modo de disparo

Para seleccionar un modo de disparo, realice el siguiente procedimiento.

- 1 Pulse el botón MENU/OK en la pantalla de disparo.

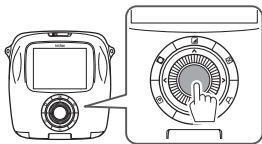

Aparecerá la pantalla del menú de disparo.

- 2 Seleccione **MODO DE DISPARO** y, a continuación, pulse el botón MENU/OK o ►.

- 3 Seleccione el modo de disparo y, a continuación, pulse el botón MENU/OK.

Se ha aplicado la configuración modificada.

- 4 Pulse el botón ◀(Atrás).

El monitor LCD vuelve a mostrar la pantalla de disparo.

- ◆ Cuando utilice el otro botón del obturador para seleccionar un modo de disparo, el modo cambiará como sigue cada vez que pulse el botón del obturador.



Modo de disparo

STD ESTÁNDAR

Seleccione este modo para tomar fotografías en condiciones normales.

El flash se dispara automáticamente cuando la cámara detecta que hay oscuridad.

Seleccione este ajuste para que el flash no se dispare.

(Página 128)

B MODO DE BULBO

El obturador se mantiene abierto durante el tiempo que se mantiene presionado el botón del obturador. Utilícelo para tomar una vista nocturna. Utilice una mesa o un trípode si es necesario.

- Ajuste el tiempo que se mantiene pulsado el botón del obturador según la luminosidad.

DOBLE EXPOSICIÓN

Pulse el botón del obturador dos veces para fotografiar dos sujetos en una sola foto. Fotografe el primer sujeto y, a continuación, fotografíe el segundo sujeto. Sigla las instrucciones que aparecen en el monitor.

Impresión desde el historial de impresión (Reimpresión)

Imprima una imagen con los mismos ajustes (por ejemplo efectos en la imagen) que los especificados al imprimir la imagen en el pasado. Para la operación, realice el siguiente procedimiento.

- 1 Pulse el botón  (Reproducción).

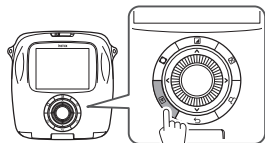



Se visualizará la imagen más reciente.

- 2 Pulse el botón MENU/OK.
Volverá a aparecer el menú de reproducción.

- 3 Seleccione **HISTORIAL DE IMPRESIÓN** y a continuación, pulse el botón MENU/OK.
Aparece la pantalla para seleccionar una imagen.

- Las últimas 50 imágenes impresas se almacenan en la memoria.
- Si se excede de 50 imágenes impresas guardadas, la nueva imagen impresa se sobrescribe sobre el más antiguo.

- 4 Pulse  o  para seleccionar la imagen a imprimir.

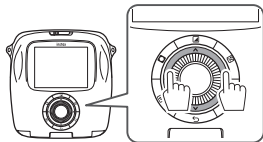

Pulse  para visualizar la imagen anterior.

Pulse  para visualizar la imagen siguiente.

- La visualización de fotos se puede seleccionar entre cuatro o nueve.

- 5 Pulse el botón  (Reproducción).

- 6 Pulse el botón MENU/OK.

Se inicia la impresión.

- Para cancelar la impresión, pulse el botón  (Atrás).

- 7 Una vez expulsada la película (la cámara se detiene con un sonido), sujete el borde de la película y extráigala.

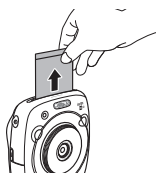

- Las imágenes impresas no se pueden almacenar en una tarjeta de memoria.
- Todo el historial de impresión se borra al inicializar la memoria (Página 134)
- No es posible editar ni aplicar efectos en las imágenes del historial de impresión.

Uso de una tarjeta de memoria

Esta cámara puede almacenar aproximadamente 50 imágenes en la memoria. No obstante, el uso de una tarjeta de memoria le permite almacenar más imágenes.

Precauciones sobre las tarjetas de memoria

- Las tarjetas micro SD/micro SDHC han sido aprobadas para el uso en esta cámara. El uso de otras tarjetas distintas de las especificadas podrá dañar la cámara.
- Las tarjetas de memoria son pequeñas y podrían ser ingeridas; manténgalas fuera del alcance de los niños. Si un niño ingiere una tarjeta de memoria, solicite atención médica inmediatamente.
- No apague la cámara ni extraiga la tarjeta de memoria durante el formateo de la tarjeta o durante la grabación o borrado de datos de la tarjeta. Si se hace caso omiso de esta precaución, la tarjeta podría dañarse.**
- No utilice ni guarde las tarjetas de memoria en lugares sometidos a electricidad estática o ruidos eléctricos intensos.
- Si inserta en la cámara una tarjeta de memoria cargada con electricidad estática, se podría producir un fallo de funcionamiento. En este caso, apague la cámara y vuelva a encenderla.
- No guarde tarjetas de memoria en el bolsillo; podría recibir impactos y dañarse.
- La tarjeta de memoria puede estar caliente al extraerla de la cámara después de un uso prolongado. Esto no es ningún signo de anomalía.
- No pegue etiquetas en las tarjetas de memoria. No despegue las etiquetas; podría implicar la avería de su cámara.

Precauciones al utilizar la tarjeta de memoria en un ordenador

- Formatee las tarjetas de memoria antes de utilizarlas por primera vez y asegúrese de volver a formatear todas las tarjetas de memoria después de utilizarlas en un ordenador o en otro dispositivo.
- Las carpetas se crean automáticamente cuando utilice una tarjeta de memoria formateada en la cámara. No cambie el nombre de la carpeta/archivo ni borre una carpeta en un ordenador; de lo contrario, no podrá utilizarla.
- Utilice la cámara para borrar los archivos de imágenes.
- Edite un archivo de imagen después de copiarlo o pasarlo a un disco duro. Evite editar un archivo de imágenes original.

Inserción de la tarjeta de memoria

- 1 Deslice la tapa de la ranura de la tarjeta para abrirla.

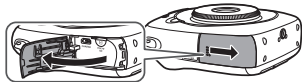

- 2 Tal como se muestra a continuación, inserte la tarjeta de memoria y deslicela hasta que haga clic en su lugar en la parte trasera de la ranura.



- 3 Cierre la ranura de la tarjeta.

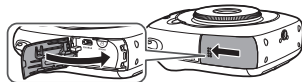

❖ Para extraer la tarjeta de memoria, presiónela y déjala salir lentamente. A continuación extraiga la tarjeta con la mano.

Precaución

- Cuando extraiga la tarjeta de memoria, presiónela con el dedo para que se libere suavemente; de lo contrario, la tarjeta puede ser expulsada bruscamente de la ranura.

Impresión de imágenes tomadas con otra cámara

- Las imágenes tomadas con otra cámara se pueden imprimir insertando una tarjeta de memoria que contenga las imágenes. Sin embargo, es necesario cumplir las siguientes condiciones.
- Copie las imágenes a imprimir en el directorio raíz en lugar de copiarlas en una carpeta.
 - El nombre del archivo estará compuesto de cuatro letras mayúsculas (A a Z) seguidas de cuatro caracteres numéricos.

ES

Menú de disparo

Para especificar/cambiar el menú de disparo, realice el siguiente procedimiento.

- 1 Pulse el botón MENU/OK en la pantalla de disparo.

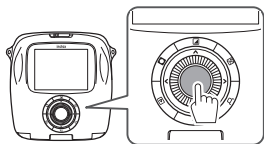

Aparecerá la pantalla del menú.

- 2 Seleccione el elemento de configuración que desea cambiar y realice el cambio.
- 3 Pulse el botón MENU/OK.
Se ha aplicado la configuración modificada.
- 4 Pulse el botón (Atrás).
El monitor LCD vuelve a mostrar la pantalla de disparo.

■ Elementos en el menú de disparo

MODO DE DISPARO

Permite seleccionar un modo de disparo de acuerdo con el propósito o las condiciones. (Página 129)

- También puede utilizar el botón del obturador al cual se le asignó la función de interruptor del modo de disparo en **AJUSTES DEL BOTÓN DEL OBTURADOR**. Para seleccionar un modo de disparo, pulse el botón reiteradas veces.

FLASH

Permite seleccionar un ajuste para la fotografía con flash. (Página 128)

AUTODISPARADOR

Permite seleccionar un ajuste cuando se utiliza el autodesparador. (Página 127)

ILUMINADOR AF

Si selecciona **ACTIVADO**, la luz auxiliar AF se ilumina durante el enfoque para ayudar al enfoque automático en entornos oscuros.

Opción: **ACTIVADO/DESACTIVADO**

- En algunos casos, es posible que la cámara no pueda enfocar utilizando la luz auxiliar AF.
- Cuando se acerque al sujeto, es posible que la luz auxiliar AF no surta el efecto esperado.
- Evite dirigir la luz auxiliar AF directamente a los ojos del sujeto.

Menú de reproducción

Para especificar/cambiar el menú de reproducción, realice el siguiente procedimiento.

- 1 Pulse el botón MENU/OK en la pantalla de reproducción.

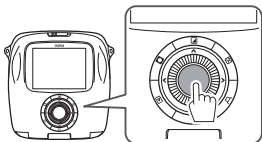

Aparecerá la pantalla del menú.

- 2 Seleccione el elemento de configuración que desea cambiar y realice el cambio.
- 3 Pulse el botón MENU/OK.
Se ha aplicado la configuración modificada.
- 4 Pulse el botón (Atrás).
En el monitor LCD vuelve a aparecer la pantalla de reproducción.

■ Elementos en el menú de reproducción

IMPRIMIR

Para iniciar la impresión, pulse el botón MENU/OK.
(Página 124)

HISTORIAL DE IMPRESIÓN

Permite visualizar hasta 50 imágenes ya impresas.
Seleccione una imagen y, a continuación, pulse el botón (Reproducción) para iniciar la impresión. (Página 130)
Al pulsar el botón MENU/OK podrá borrar imágenes del historial de impresión, una por una.

BORRAR

Permite borrar una imagen individual o todas las imágenes simultáneamente.

Opción: CUADRO/TODOS LOS CUADROS

GIRAR IMAGEN

Permite girar una imagen en 90 grados.
Para la operación, utilice el dial de comandos.

COPIAR

Permite copiar las imágenes de la memoria de la cámara a una tarjeta de memoria y viceversa.

Realice el siguiente procedimiento.

- 1 Pulse el botón MENU/OK o .
- 2 Seleccione el destino y a continuación, pulse el botón MENU/OK o .
- 3 Seleccione **CUADRO** o **TODOS LOS CUADROS** y a continuación, pulse el botón MENU/OK o .
- La copia se inicia al seleccionar **TODOS LOS CUADROS**.
Proceda al paso 4 si selecciona **CUADRO**.
- 4 Seleccione la imagen que desea copiar y a continuación, pulse el botón MENU/OK o .

REP. GIRO AUTO.

Si se selecciona **Sí**, girará una imagen en la pantalla de reproducción.

Opción: SÍ/NO

Menú de configuración

Para especificar/cambiar el menú de configuración, realice el siguiente procedimiento.

- 1 Pulse el botón MENU/OK en la pantalla de disparo/reproducción.

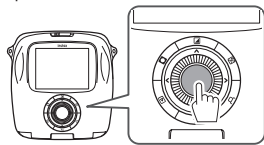

Aparecerá la pantalla del menú.

- 2 Seleccione el elemento de configuración que desea cambiar y realice el cambio.
- 3 Pulse el botón MENU/OK.
- 4 Pulse el botón (Atrás).

El monitor LCD vuelve a mostrar la pantalla de disparo.

■ Elementos en el menú de configuración

FECHA/HORA

Permite especificar la fecha y la hora. (Página 118)

SELLO DE FECHA

Si selecciona **SI**, la fecha de grabación se imprime en la esquina inferior derecha de la imagen. La configuración de **FECHA/HORA** afecta al formato de año/mes/día.

言語/LANG.

Permite especificar el idioma de visualización para el monitor.

VOL. FUNCIONAM.

Permite ajustar el volumen del sonido de funcionamiento, obturador o sonido de arranque.

Opción: NO/1/2/3

Selección **NO** para deshabilitar el sonido.

AJUSTES DEL BOTÓN DEL OBTURADOR

Permite asignar la función al botón del obturador izquierdo/derecho. (Página 118)

AUTODESCONEXIÓN

Permite seleccionar el intervalo de tiempo de inactividad que debe transcurrir antes de que la cámara se apague automáticamente.

Opción: 5 MIN/2 MIN/NO

RESTARTECER

Permite reiniciar todas las configuraciones a los valores predeterminados.

La fecha y la hora especificadas en **FECHA/HORA** no se reinician.

FORMATEAR

Permite inicializar la memoria de la cámara o la tarjeta de memoria que tiene insertada en la ranura de la tarjeta. Se borrarán todas las imágenes almacenadas.

ACTUALIZAC. FIRMWARE

Permite actualizar el firmware.

Después de almacenar el firmware en una tarjeta de memoria, insértela en la ranura de la tarjeta y a continuación, siga las instrucciones que aparecen en el monitor.

Descargue el firmware más reciente de nuestro sitio web.

ESPECIFICACIONES

Cámara

Sensor de imagen	1/4-pulg., CMOS con filtro de color primario
Píxeles efectivos	1920 x 1920
Medio de almacenamiento	Memoria interna, tarjeta de memoria microSD/microSDHC
Capacidad de grabación	Memoria integrada: Aprox. 50 archivos tarjeta de memoria microSD/microSDHC: Aprox. 1000 archivos por cada tarjeta de 1 gigabyte
Sistema de archivo	Compatible con la norma de diseño para el sistema de archivos de cámara (DCF), Exif Ver.2.3, Compatible con JPEG y PIM
Longitud focal	Fija de 28,5 mm (formato equivalente a 35 mm)
Abertura	F2,4
Sistema de enfoque automático	AF único (TTL por detección de contraste, equipado con luz auxiliar AF)
Alcance de enfoque	10 cm ~ ∞
Velocidad de obturador	1/29500 seg. a 1/2 seg. (Automático), máximo 10 seg. en el modo de bulbo
Sensibilidad	ISO 100 a 1600 (Automático)
Control de exposición	AE programado
Medición	Medición de 256 segmentos a través del objetivo (TTL), medición Multi
Equilibrio del blanco	Automático
Flash	Automático/Flash forzado/Flash suprimido/Sincronización lenta/ Eliminación de ojos rojos Alcance efectivo: Aprox. 50 cm a 8 m
Modo de disparo	Estándar, doble exposición, modo de bulbo
Autodisparador	Aprox. 10 seg./Aprox. 2 seg.
Efectos en la imagen	16 filtros, ajuste del brillo, viñeta
Función de reproducción	Recorte, reproducción de múltiples imágenes

ESPECIFICACIONES

Impresora

Película	Película instantánea Fujifilm "instax SQUARE" (se vende por separado)
Capacidad de fotos	10 impresiones/cartucho
Tamaño de la película	86 mm x 72 mm
Tamaño de la imagen	62 mm x 62 mm
Tamaño de imagen compatible	800 x 800 puntos
Resolución de impresión	12,5 puntos/mm (318 dpi, distancia entre puntos 80 µm)
Niveles de impresión	256 niveles por color (RGB)
Formato de imagen compatible	JPEG (Es posible que algunas imágenes guardadas con un software de edición/procesamiento de fotos no se puedan visualizar o imprimir.)
Tiempo de impresión	Aprox. 12 segundos
Tiempo de impresión	Impresión poco después de tomar la foto/Impresión después de seleccionar la imagen
Función de impresión	Imágenes en la memoria interna/tarjeta micro SD
Reimpresión	Puede imprimir hasta las últimas 50 impresiones (Hasta 50 imágenes almacenadas en el historial de impresión)
Zoom digital	Impresión hasta 2,4 X (Píxeles de salida: 800 x 800)
Detección de película	Sí (expulsión automática cuando está insertada)

Otros

Monitor LCD	Monitor LCD a color TFT de 3,0 pulg. (7,6 cm) Píxeles: Aprox. 460k-dots
Terminales de entrada/salida	Micro USB (solo para carga)
Batería	NP-50
Función de carga	Incorporada
Capacidad de impresión con carga plena	Aprox. 160 impresiones (basado en nuestras condiciones de prueba) * Varía según las condiciones de uso.
Tiempo de carga	Aprox. 3 a 4 horas (varía según la temperatura ambiente)
Dimensiones	119 mm x 47 mm x 127 mm (An x Pr x Al)
Peso	450 g (con paquete de película y batería)

* Las especificaciones mencionadas arriba están sujetas a cambios para fines de mejoramiento.

RESOLUCIÓN DE PROBLEMAS

Identifique las causas del problema antes de determinar que se trata de una avería de la cámara. Si no consigue resolver el problema, póngase en contacto con un distribuidor de FUJIFILM autorizado.

O visite nuestro sitio en la red.

Sitio de FUJIFILM: <http://fujifilm.com/>

Durante el funcionamiento

Fallo	Causa posible	Solución
La cámara no se enciende.	<ol style="list-style-type: none">1 Las carga de la batería está baja.2 La batería está incorrectamente instalada.	<ol style="list-style-type: none">1 Cargue la batería por completo.2 Instale la batería correctamente.
La batería se agota rápidamente.	<ol style="list-style-type: none">1 La cámara se está utilizando en un lugar muy frío.2 Los terminales de la batería están sucios.3 La batería se ha utilizado durante mucho tiempo.	<ol style="list-style-type: none">1 Caliente la batería colocándola en su bolsillo e instéla en la cámara inmediatamente antes de volver a utilizar la cámara.2 Extraiga la batería, limpie los terminales con un paño suave y seco y vuelva a instalarla en la cámara.3 La batería ha llegado al final de su vida útil. Cámbiela por una batería nueva.
La cámara se apaga durante el uso.	<ul style="list-style-type: none">● La batería está agotada.	<ul style="list-style-type: none">● Cámbiela por una batería completamente cargada.
La batería no se carga.	<ol style="list-style-type: none">1 No se ha insertado la batería.2 Orientación incorrecta de la batería.3 El adaptador de alimentación de CA no está enchufado correctamente al tomacorriente doméstico.	<ol style="list-style-type: none">1 Inserte la batería.2 Vuelva a insertar la batería en la orientación correcta.3 Enchufe correctamente el adaptador de alimentación de CA al tomacorriente doméstico.
Se tarda mucho en cargar la batería.	<ul style="list-style-type: none">● Está cargando la batería en un lugar muy frío.	<ul style="list-style-type: none">● La carga de la batería puede tardar más cuando hace frío.
Mientras se carga la batería, el iluminador auxiliar de AF/luz del autodisparador parpadean, o aparece un mensaje de error en el monitor LCD indicando que la carga de la batería no es posible.	<ol style="list-style-type: none">1 Los terminales de la batería están sucios.2 La batería ha llegado al final de su vida útil o está dañada.3 La batería está demasiado caliente o demasiado fría.	<ol style="list-style-type: none">1 Extraiga la batería, limpie los terminales con un paño limpio y seco y vuelva a insertarla. Inserte la batería en la orientación correcta.2 Cambie la batería por una nueva. Si el problema persiste, póngase en contacto con un distribuidor de FUJIFILM autorizado.3 Una vez que la batería alcance una temperatura estable, cárguela de nuevo.

RESOLUCIÓN DE PROBLEMAS

Fallo	Causa posible	Solución
El idioma deseado no aparece en el monitor.	● El ajuste 言語/LANG, en el menú de configuración es incorrecto.	● Seleccione su idioma en el menú.
No se toma ninguna foto al pulsar el botón del obturador.	① La cámara no está encendida. ② La batería está agotada. ③ La memoria de la cámara o la tarjeta de memoria está llena. ④ La tarjeta de memoria no está formateada. ⑤ El contacto de la tarjeta de memoria (parte dorada) está sucio. ⑥ La tarjeta de memoria está dañada.	① Encienda la cámara. ② Cargue la batería por completo. ③ Instale una tarjeta de memoria nueva o borre imágenes. ④ Utilice una tarjeta de memoria formateada con esta cámara. ⑤ Limpie el contacto de la tarjeta de memoria con un paño suave y seco. ⑥ Instale una tarjeta de memoria nueva.
El monitor se oscurece después del disparo.	● El flash se dispara para tomar la foto.	● El monitor puede oscurecerse mientras se carga el flash. Espere hasta que el flash se cargue.
La cámara no enfoca.	● El sujeto no es adecuado para el enfoque automático. (Página 127)	● Utilice el bloqueo de AF/AE.
El flash no se dispara.	① Se ha intentado tomar la foto mientras el flash se estaba cargando. ② Se ha seleccionado FLASH SUPRIMIDO para FLASH . ③ La batería está agotada.	① Pulse el botón del obturador después de comprobar que se ha completado la carga del flash. ② Seleccione un ajuste de flash que no sea FLASH SUPRIMIDO . (Página 128) ③ Cámbiela por una batería completamente cargada.
El flash no ilumina completamente al sujeto.	① El sujeto no se encuentra dentro del alcance del flash. ② La ventana del flash está obstruida.	① Sitúe el sujeto dentro del alcance del flash. ② Sujete la cámara correctamente.
Las imágenes salen borrosas.	① El objetivo está sucio. ② El cuadro de enfoque se visualiza en rojo al tomar una foto.	① Limpie el objetivo. ② Asegúrese de que el cuadro de enfoque se visualiza en verde antes de tomar una foto.
Las imágenes salen manchadas.	● Se ha seleccionado una velocidad de obturación lenta (por ejemplo, bulbo) a altas temperaturas.	● Esto se debe a las características del CCD y no es indicativo de avería.
La cámara no responde.	① Fallo de funcionamiento temporal. ② La batería está agotada.	① Extraiga la batería y vuelva a insertarla. Si con esto no se resuelve el problema, póngase en contacto con un distribuidor de FUJIFILM autorizado. ② Cambie por una batería completamente cargada.

RESOLUCIÓN DE PROBLEMAS

Fallo	Causa posible	Solución
El cartucho de película no se puede cargar, o no puede hacerlo con facilidad.	<ul style="list-style-type: none"> ① El cartucho de película no es compatible con su cámara. ② El cartucho de película no está correctamente cargado. 	<ul style="list-style-type: none"> ① Utilice únicamente Película instantánea Fujifilm "instax SQUARE". (No se puede utilizar ninguna otra película.) ② Haga coincidir la línea amarilla del cartucho de película con la marca de posicionamiento amarilla de la cámara.
La placa protectora de la película no puede expulsarse.	<ul style="list-style-type: none"> ● La cámara no reconoce el cartucho de película. 	<ul style="list-style-type: none"> ● Extraiga el cartucho de película y vuelva a instalarla.
La película no puede expulsarse del todo.	<ul style="list-style-type: none"> ● La cámara se sacude o se le ha caído y la película se ha desalineado. 	<ul style="list-style-type: none"> ① Tome la película por los bordes y extráigala. ② Al realizar otra impresión la película atascada es empujada hacia afuera.
El cartucho de película no puede expulsarse.	<ul style="list-style-type: none"> ① La cámara se ha sacudido o se ha caído al suelo y la película está desalineada. ② La película está atascada. 	<ul style="list-style-type: none"> ① Cargue un cartucho de película nuevo. ② Apague la cámara y vuelva a encenderla. Si el problema todavía persiste, retire la película atascada y cargue un cartucho de película nuevo.

Copias impresas

Fallo	Causa posible	Solución
No se imprime la fecha correcta.	<ul style="list-style-type: none"> ● La configuración de la fecha es incorrecta. 	<ul style="list-style-type: none"> ● Configure de nuevo la fecha. (Página 134)
Parte de la foto acabada e impresa aparece en blanco.	<ul style="list-style-type: none"> ● Se ha abierto la tapa posterior cuando todavía quedaban películas en el cartucho. 	<ul style="list-style-type: none"> ● No abra la tapa posterior hasta haber consumido todas las películas; de lo contrario, las películas restantes podrían velarse y quedar inutilizables.
La imagen está borrosa.	<ul style="list-style-type: none"> ① Se aplicó presión a la foto inmediatamente después de salir de la cámara. ② La foto no sale suavemente. 	<ul style="list-style-type: none"> ① No sacuda, doble, pliegue ni presione la copia. ② No tape la ranura de salida de la película.
Aparece una línea negra en la parte inferior de la impresión final.	<ul style="list-style-type: none"> ● La cámara se ha sacudido o se ha caído al suelo y la película se ha desalineado. 	<ul style="list-style-type: none"> ● Vuelva a imprimir la imagen. Si el problema persiste, cargue un nuevo cartucho de película.

ADVERTENCIAS Y PRECAUCIONES

Este producto ha sido diseñado teniendo en cuenta la seguridad, y para proporcionar un uso seguro cuando se maneja correctamente y de conformidad con la Guía del usuario y otras instrucciones. Es importante que tanto el producto como la película INSTAX se manejen correctamente y que se utilicen exclusivamente para imprimir imágenes, como se indica en esta Guía del usuario y en las instrucciones de la película INSTAX mini. Para su conveniencia y seguridad, por favor siga las prescripciones de esta Guía del usuario. También le recomendamos guardar esta Guía del usuario en un lugar seguro y fácilmente accesible para futuras consultas.







ADVERTENCIA

Este icono indica situaciones que podrían ocasionar la muerte o heridas graves a personas que no tuvieran en cuenta estas instrucciones y manipulasen el producto de forma incorrecta.

PRECAUCIÓN

Este icono indica situaciones que podrían ocasionar heridas a personas o daños físicos o materiales si no se tuvieran en cuenta estas instrucciones y se manipula el producto de forma incorrecta.

ADVERTENCIA

-  Si la cámara (o la batería) se calientan en exceso, despiden humo, olor a quemado o muestran cualquier otra anomalía, extraiga inmediatamente la batería. Las negligencias de esta naturaleza pueden causar un incendio y provocar quemaduras. (Preste especial atención para no quemarse al extraer la batería o el cable USB.)
-  Si la cámara se moja o si entran en su interior agua, objetos de metal u otros cuerpos extraños, extraiga inmediatamente la batería, desconecte el adaptador de alimentación de CA o desenchufe el adaptador de alimentación de CA de la toma de corriente. Las negligencias de esta naturaleza pueden hacer que la cámara genere calor o se incendie.
-  No utilice esta cámara en presencia de gases inflamables o cerca de líquidos como gasolina, bencina, diluyentes de pintura u otras sustancias inestables que puedan emitir vapores perjudiciales. Las negligencias de esta naturaleza pueden provocar la explosión o el incendio de la cámara, y causar quemaduras.
-  No intente desmontar las baterías. No las exponga al calor, no las arroje a las llamas ni intente recargarlas, ponerlas en cortocircuito, no las deje caer ni las someta a impactos. De hacerlo, las baterías podrían explotar.
-  Utilice únicamente el tipo de baterías especificado en la guía del usuario de su cámara. Las negligencias de esta naturaleza pueden hacer que la cámara genere calor o se incendie.
-  Asegúrese de guardar la batería en un lugar seguro, lejos del alcance de los niños y de animales domésticos. La batería podrían ser ingeridas accidentalmente por los niños o animales domésticos. Si llegara a ingerirse, acuda inmediatamente al médico.
-  Utilice únicamente la batería designada específicamente para usar con la cámara. Además, no utilice la cámara con un voltaje de alimentación distinto del especificado. El uso de otras baterías pueden provocar el sobrecalentamiento de la cámara o un incendio.

 **PRECAUCIÓN**

- ⚠ **No intente desmontar este producto. Podría sufrir lesiones.**
- ⚠ **Si se presenta algún problema con la cámara, nunca intente repararla por su cuenta. Podría sufrir lesiones.**
- ⚠ **No toque el interior de este producto si éste ha quedado al descubierto, por ejemplo, debido a una caída. Póngase en contacto con su distribuidor FUJIFILM.**
- ⚠ **No toque ninguna de las piezas o partes salientes del interior de la tapa posterior. Podría sufrir lesiones.**
- ⚠ **No moje este producto ni lo toque con las manos mojadas. De hacerlo, podría sufrir una descarga eléctrica.**
- ⚠ **No mezcle baterías nuevas con otras usadas ni baterías de diferentes tipos. También asegúrese de que los polos \oplus y \ominus de las baterías estén correctamente orientados. Una batería dañada o las fugas de electrolito pueden ocasionar un incendio, lesiones, y contaminar el medio ambiente.**
- ⚠ **Si no va a utilizar la cámara por un período prolongado (debido a un viaje, etc.), extraiga la batería, desconecte el adaptador de alimentación de CA y desenchufe el cable USB. El incumplimiento podría provocar un incendio.**
- ⚠ **No mueva la cámara con el cable USB conectado a la misma. De hacerlo, se podrá dañar el cable USB y provocar un incendio o descarga eléctrica.**
- ⚠ **Manténgala fuera del alcance de los niños. Este producto puede producir lesiones en manos de un niño.**
- ⚠ **No tape ni envuelva la cámara ni el adaptador de alimentación de CA con un paño o manta. Esto podría causar un recalentamiento que deformaría la carcasa o podría provocar un incendio.**
- ⚠ **Cuando utilice la cámara, asegúrese de que la tapa del compartimento de la batería esté correctamente colocada, de lo contrario, podrá sufrir lesiones.**



La marca "CE" certifica que este producto cumple los requisitos de la UE (Unión Europea) en lo que se refiere a la seguridad, la salud pública y la protección del medio ambiente y del consumidor. ("CE" es la abreviatura de Conformité Européenne.)



Entrega de aparatos eléctricos y electrónicos por parte de usuarios particulares

Entrega de aparatos eléctricos y electrónicos usados.

(De aplicación en la Unión Europea, y otros países con sistemas de recogida separados)

Este símbolo en el producto, el manual, la garantía o el envase indica que no debe ser tratado como residuo doméstico.

En su lugar debe ser entregado al punto de recogida correspondiente, para el reciclado de equipos y materiales eléctricos y electrónicos.

Al asegurar que este producto se desecha correctamente, contribuirá a prevenir posibles consecuencias negativas para el medio ambiente y la salud humana, que de otra manera se producirían por un manejo inadecuado del residuo de este producto.

Si su equipo contiene baterías, baterías o acumuladores que puedan sacarse fácilmente, por favor deséchelas separadamente de acuerdo con la reglamentación local.

El reciclado de materiales ayuda a conservar los recursos naturales. Para tener información más detallada acerca del reciclado de este producto: Contacte con el ayuntamiento de su localidad, la empresa de recogida o la tienda donde lo compró.

En países fuera de la Unión Europea: Si desea desechar este producto, por favor contacte con las autoridades locales y pregunte cual es la forma correcta de eliminación.

CONSERVACIÓN DE LA CÁMARA Y PRECAUCIONES

CUIDADO DE LA CÁMARA

- 1 La cámara es un instrumento de precisión. No la moje ni la deje caer y evite los golpes. No debe entrar en contacto con la arena.
- 2 Al usar una correa de tipo comercial, confirme que está en buenas condiciones y compruebe su resistencia. Tenga mucho cuidado al utilizarla porque generalmente son usadas para artículos de bajo peso.
- 3 Al usar un trípode, compruebe la fuerza del mismo. Monte la cámara girando el trípode y no el cuerpo de la cámara. Asegúrese de no girar el tornillo del trípode excesivamente o aplicar una fuerza excesiva. No transporte la cámara montada en el trípode para evitar lesiones o daños en la cámara.
- 4 Si no va a utilizar la cámara durante un largo período de tiempo, extraiga la batería y guárdelas en un lugar donde estén protegidas del calor, el polvo y la humedad.
- 5 No utilice líquidos como disolventes o alcohol para eliminar la suciedad.
- 6 Mantenga limpios el compartimento de la película y el interior de la cámara para evitar dañar la película.
- 7 Cuando haga calor, no deje la cámara dentro de un coche cerrado o sobre la arena de la playa y no la deje en lugares húmedos durante muchas horas.
- 8 Los vapores producidos por productos antipollas, como por ejemplo, la naftalina, tienen efectos nocivos sobre la cámara y las impresiones. Evite guardar la cámara o las impresiones en armarios para la ropa.
- 9 Debido a que su cámara está controlada por software, en raras ocasiones podrá producirse un fallo de funcionamiento. Si se produce un fallo de funcionamiento, extraiga la batería y vuévalas a instalar después de un cierto tiempo.
- 10 Tenga en cuenta que la cámara se debe utilizar dentro de una gama de temperaturas comprendidas entre +5°C y +40°C.
- 11 Tenga sumo cuidado de evitar que los materiales impresos no infrinjan las leyes de los derechos de autor, la privacidad u otros derechos personales, y no que atenten contra la decencia pública. Las acciones que puedan violar los derechos de terceros, que sean contrarias a la decencia pública o que constituyan una afrenta pueden ser castigables por la ley o ser procesables legalmente.

Precauciones durante la impresión

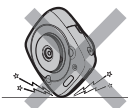

CUIDADO DE LA PELÍCULA Y LAS COPIAS

Vea Película instantánea Fujifilm "instax SQUARE" para las instrucciones de uso de los cartuchos de película. Siga todas las instrucciones sobre seguridad y uso correcto.

- ① Guarde las películas en un lugar fresco y seco. No las deje durante muchas horas en lugares donde la temperatura sea excesivamente alta (por ejemplo, dentro de un coche cerrado).
- ② Una vez haya cargado un cartucho de película en la cámara, utilice todas las hojas de película lo antes posible.
- ③ Cuando vaya a hacer fotografías tras haber estado las películas en un lugar donde la temperatura fuera muy alta o muy baja, manténgalas durante un tiempo a temperatura normal antes de empezar a fotografiar.
- ④ Asegúrese de utilizar las películas antes de su caducidad.
- ⑤ Al igual que otras fuentes de iluminación intensa por rayos-X, los aparatos de inspección de equipaje en los aeropuertos pueden velar la película no utilizada, por lo que recomendamos que se lleve la película como equipaje de mano. (Para más información contacte con el aeropuerto).
- ⑥ Evite la luz intensa y guarde las copias en un lugar fresco y seco.
- ⑦ No pinche, rasgue ni corte los cartuchos de película INSTAX SQUARE. No utilice la película si ésta está dañada.

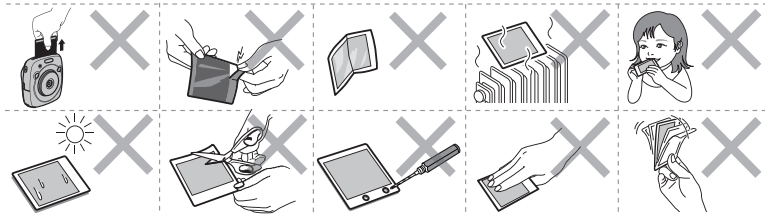

Precauciones sobre el manejo de la película y las impresiones

Para obtener más información, consulte las instrucciones y las advertencias de la Película instantánea Fujifilm "instax SQUARE".











Acerca del manejo de la batería

- **Asegúrese de utilizar la cámara correctamente. Antes del uso, lea atentamente estas notas de seguridad y la Guía del usuario.**
- **Después de leer estas notas de seguridad, guárdelas en un lugar seguro.**

 ADVERTENCIA	 PRECAUCIÓN
Este icono indica situaciones que podrían ocasionar la muerte o heridas graves a personas que no tuvieran en cuenta estas instrucciones y manipulasen el producto de forma incorrecta.	Este icono indica situaciones que podrían ocasionar heridas a personas o daños físicos o materiales si no se tuvieran en cuenta estas instrucciones y se manipulasen el producto de forma incorrecta.

ADVERTENCIA

 Prohibido	Use únicamente la batería especificada. Coloque la batería tal y como muestra el indicador.
 Prohibido	No caliente, modifique ni desarme la batería. No deje caer la batería ni la someta a impactos fuertes. No ponga la batería en cortocircuito. No guarde la batería junto con objetos metálicos. No cargue la batería con un cargador distinto del especificado. Cualquiera de estas acciones puede hacer que la batería se parta o suelte líquido, causando un incendio o lesiones.
 Prohibido	Utilice sólo la fuente de alimentación del voltaje indicado. El uso de otras fuentes de alimentación puede causar un incendio.
 Prohibido	Si la batería tiene fugas y el fluido entra en contacto con sus ojos, piel o ropa, lave repetidamente la parte afectada con agua limpia e inmediatamente busque asistencia médica o contacte con los servicios de emergencias.
 Obligatorio	Existe riesgo de explosión si la batería se reemplaza por otra de tipo incorrecto. Deseche las baterías usadas de acuerdo con las instrucciones.
 Obligatorio	Deseche las baterías usadas de acuerdo con las instrucciones. Cuando la deseche, tape los terminales de la misma con cinta aislante. El contacto con otros objetos metálicos o baterías podría provocar la explosión o incendio de la batería.
 PRECAUCIÓN	
 Obligatorio	Cuando limpie la cámara o no tenga la intención de utilizarla durante un periodo de tiempo prolongado, extraiga la batería. De hacerlo, podría producirse un incendio o sufrir una descarga eléctrica.
 Obligatorio	Si se produce un problema, apague la cámara y extraiga la batería. Si continúa utilizando la cámara cuando emite humos u olores extraños o hay cualquier otra situación anormal, podría producirse un incendio o sufrir una descarga eléctrica. Póngase en contacto con su distribuidor FUJIFILM.

La batería

A continuación se describe cómo utilizar correctamente las baterías y prolongar así su vida útil. El uso incorrecto reduciría la vida útil de la batería o podría causar fugas, sobrecalentamientos, incendios o explosiones.

La batería no sale de fábrica cargada. Cargue la batería antes de utilizarla. Si no va a utilizar la batería, guárdela en su funda.

■ Notas sobre la batería

La batería se va descargando gradualmente al no utilizarse. Cargue la batería uno o dos días antes de utilizarla.

La vida de la batería puede extenderse apagando la cámara cuando no está en uso.

La capacidad de la batería disminuye a bajas temperaturas; una batería descargada podría no funcionar cuando hace frío.

Guarda la batería de repuesto completamente cargada en un lugar cálido y sustitúyala si fuese necesario, o conserve la batería en un lugar cálido e insértela en la cámara únicamente cuando dispere. No deje que la batería entre en contacto directo con calentadores de manos u otros dispositivos de calefacción.

■ Carga de la batería

Cargue la batería utilizando el cable USB suministrado. La duración de la carga aumentará a temperaturas ambientes inferiores a los +10°C o superiores a los +35°C. No intente cargar la batería a temperaturas superiores a los +40°C; a temperaturas inferiores a los +5°C, la batería no se cargará.

No intente recargar una batería totalmente cargada. Sin embargo, la batería tampoco necesitará estar completamente descargada antes de cargarla.

La batería podría notarse caliente al tacto justo después de cargarla o de utilizarla. Esto es normal.

■ Vida de la batería

A temperaturas normales, la batería puede recargarse unas 300 veces. Una reducción considerable de la duración de la carga de la batería indica que ha llegado al final de su vida útil y debe ser reemplazada.

■ Almacenamiento

Si una batería permanece almacenada durante largos períodos de tiempo encontrándose cargada, el rendimiento de la batería puede resultar negativamente afectado. Antes de almacenar una batería, deje que se agote completamente.

Si no va a utilizar la cámara durante un período de tiempo prolongado, extraiga la batería y guárdela en un lugar seco a una temperatura ambiente entre +15°C y +25°C. No la guarde en lugares expuestos a temperaturas extremas.

■ Precauciones: Manejo de la batería

- No use pegatinas ni adhiera ningún otro objeto a la batería.
- No desgarre ni despegue la etiqueta externa.
- Mantenga los terminales limpios.
- La batería y el cuerpo de la cámara podrían notarse caliente al tacto después de un uso prolongado. Esto es normal.

■ Desecho

Deshágase de las baterías usadas en conformidad con las normativas locales.

■ **Las marcas de certificación obtenidas por la cámara se encuentran dentro de la compartimento de la película.**

En los países no pertenecientes a la Unión Europea, Noruega, Islandia y Liechtenstein:

Si desea desechar este producto, incluyendo la batería y los acumuladores, póngase en contacto con las autoridades locales y consulte cuál es el mejor modo de desecho.



Este símbolo en la batería o los acumuladores indica que no se deben tratar como basura doméstica.

目錄

使用之前.....	148	影像效果.....	161
零件名稱.....	149	濾鏡.....	161
LCD 顯示器上的顯示.....	150	調節亮度.....	162
使用選擇器按鈕.....	150	暈影.....	162
使用指令刻度盤.....	150	關於拍攝的更多資訊.....	163
裝上相機帶.....	151	使用 AF/AE 鎖定.....	163
裝上手持帶.....	151	使用自拍裝置.....	163
裝上肩帶（另購）.....	151	使用閃光燈.....	164
裝入電池/為電池充電.....	152	變更拍攝模式.....	165
裝入電池.....	152	選擇拍攝模式.....	165
為電池充電.....	152	從打印歷史記錄打印	
充電狀態指示.....	152	（重新打印）.....	166
開啟/關閉相機.....	153	使用記憶卡.....	167
查看剩餘電池電力.....	153	插入記憶卡.....	167
執行初始設定.....	154	用另一個相機打印拍攝的影像.....	167
快門按鈕的功能設定.....	155	選單.....	168
裝入/取出 INSTAX SQUARE		拍攝選單.....	168
底片盒.....	156	播放選單.....	169
裝入底片盒.....	156	設定選單.....	170
取出用完的底片盒.....	156	規格.....	171
打印模式.....	157	問題與解決方法.....	173
基本拍攝和播放.....	158	安全使用須知.....	176
拍攝照片.....	158	處理電池.....	180
查看影像.....	159		
更改播放顯示.....	159		
打印.....	160		

閱讀本使用說明書後，請將其存放在安全、便於找到的地方，可在需要時取閱。

使用之前

使用相機之前，請檢查以下內容。

1 確保包裝中包含所有附件。

2 為安全起見，請閱讀“安全使用須知”（第 176 頁）和“處理電池”（第 180 頁）。

3 使用相機之前，請閱讀本使用說明書。

附件

- NP-50 可充電電池 (1)



- 用於充電的 USB 電纜 (1)

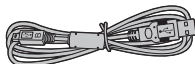

- 手持帶 (1)



- 肩帶夾 (2)



- 夾子安裝工具 (1)



- 使用說明書 (1)

零件名稱

正面

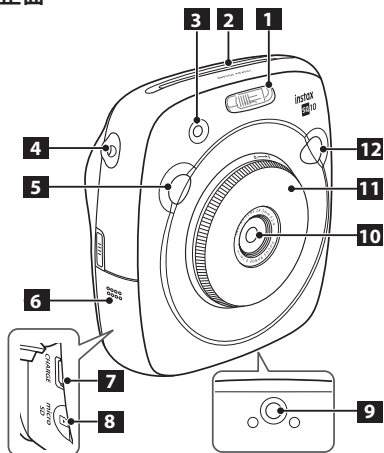

- 1** 閃光燈
- 2** 底片排出槽
- 3** AF 輔助燈/自拍燈
- 4** 相機帶孔眼
- 5** 快門按鈕 (右)
- 6** 卡槽蓋
- 7** 用於充電的 USB 端口
- 8** micro SD 卡槽
- 9** 三角架座
(三角架另售)
- 10** 鏡頭
- 11** 鏡頭環
(電源開關)
- 12** 快門按鈕 (左)

背面

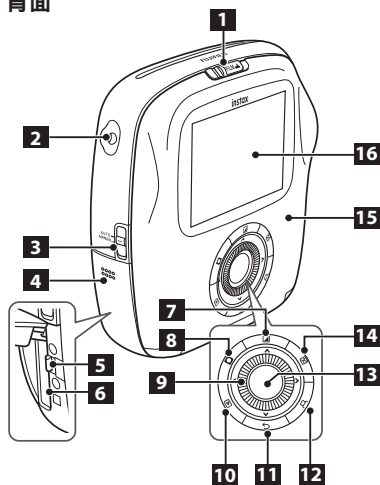

- 1** 底片艙門鎖
- 2** 相機帶孔眼
- 3** 打印模式選擇器
- 4** 電池艙蓋
- 5** 電池門鎖
- 6** 電池艙
- 7** (濾鏡) 按鈕
- 8** (暈影) 按鈕
- 9** 選擇器按鈕/
指令刻度盤
- 10** (播放) 按鈕
- 11** (返回) 按鈕
- 12** (打印) 按鈕
- 13** MENU/OK 按鈕
- 14** (亮度) 按鈕
- 15** 底片艙門
- 16** 顯示器

LCD 顯示器上的顯示

按下  (返回) 按鈕顯示以下資訊。

拍攝

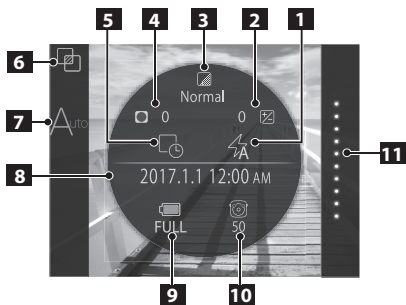

- | | |
|--|---|
| 1 閃光模式
(第 164 頁) | 7 打印模式
(第 157 頁) |
| 2 亮度調節
(第 162 頁) | 8 當前日期/時間
(第 170 頁) |
| 3 濾鏡
(第 161 頁) | 9 電池電力
(第 153 頁) |
| 4 暈影
(第 162 頁) | 10 可拍攝張數 ¹
(第 158 頁) |
| 5 日期/時間打印設定 ¹
(第 170 頁) | 11 底片剩餘量
(第 160 頁) |
| 6 拍攝模式 ²
(第 165 頁) | |

播放

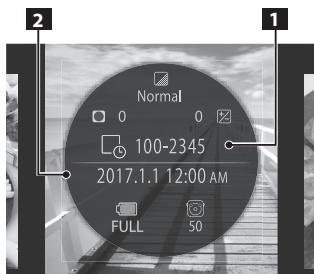

- | | |
|-------------|------------------|
| 1 張數 | 2 拍攝日期/時間 |
|-------------|------------------|

使用選擇器按鈕

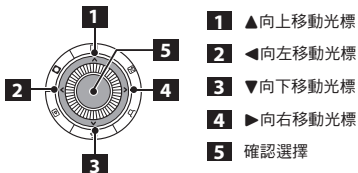

使用指令刻度盤

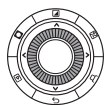

在以下情況下使用指令刻度盤。

- 選擇選單或項目
- 更改播放顯示
(第 159 頁)
- 調節影像效果的數值 (第 161 頁
和 第 162 頁)

- *1 當日期/時間打印設定被禁用時，圖標顯示為灰色。
*2 當選擇標準時不顯示。
*3 當記憶卡插入時， 圖標出現在數量上。
當可用張數少於 10 張時，數量上的圖標變為紅色。

裝上相機帶

裝上手持帶

如下圖所示裝上手持帶。

- 當您攜帶或使用相機時，請將手持帶繞在您的手腕上，防止相機墜落。



裝上肩帶 (另購)

將肩帶夾裝上相機，然後裝上肩帶。

1 打開肩帶夾。

如圖所示，使用夾子安裝工具打開肩帶夾。

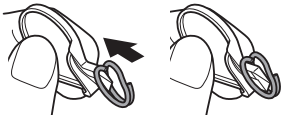

將工具放在安全的地方。拆卸肩帶時您將需要該工具來打開肩帶夾。

2 將肩帶夾放在各個肩帶孔眼上。

用夾子開口處鉤住肩帶孔眼。用另一隻手卸下工具，將夾子固定在位置上。

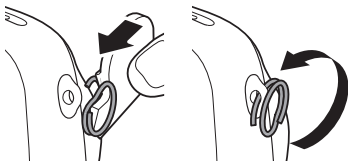

3

將夾子穿過各個肩帶孔眼。

將夾子充分旋轉穿過孔眼，直到咔嗒一聲閉合。



4

將肩帶穿過各個夾子。

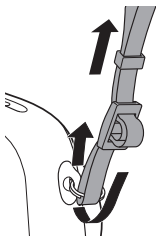

注意

- 將相機帶僅當作肩帶。請勿將肩帶掛在脖子上。
- 請小心勿讓肩帶擋住底片排出槽。
- 當您安裝肩帶時，可能會使肩帶孔眼磨損或顏色褪色。

裝入電池/為電池充電

裝入電池

1

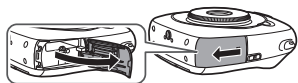

滑動電池蓋以打開。

2

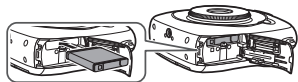

按照上面的箭頭裝入電池。請確保將電池上的黃線與相機上的標記對準。

- 想要取出電池，按下電池門鎖進行滑動，然後將電池滑出相機。

3

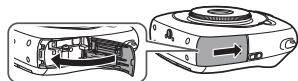

合上電池蓋。

為電池充電

❗ 請注意朝向。

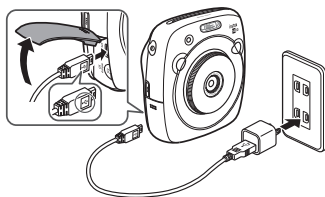

使用隨附的 USB 電纜來連接相機和您的智能手機隨附的 AC 電源轉換器，然後將 AC 電源轉換器連接至室內的電源插座。

- 使用 AC 轉換器以滿足以下的額定輸出：
DC 5.0 V/1000 mA
- 在充電過程中您可以拍照或打印影像。
- 充電時間約三到四個小時。

充電狀態指示

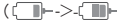
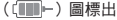
狀態	相機開啟時	相機關閉時
充電時	() 圖標出現在 LCD 顯示器的右下方。	AF 輔助燈/自拍燈點亮。
充電完成	() 圖標出現在 LCD 顯示器的右下方。(斷開 USB 電纜的連接時熄滅。)	AF 輔助燈/自拍燈熄滅。(USB 電纜已連接。)
充電錯誤	錯誤資訊出現在 LCD 顯示器上。	AF 輔助燈/自拍燈閃爍。

從 PC 充電：

- 直接連接相機和 PC。請勿經由鍵盤或 USB 集線器連接它們。
- 如果在充電過程中 PC 進入睡眠模式，充電將會停止。如果您要繼續充電，請喚醒 PC 並重新連接 USB 電纜。
- 根據您 PC 的規格、設定或狀態，您可能不能從 PC 為相機充電。

注意

- 電池在出廠時未完全充電。請務必在使用相機之前為電池充電。
- 請閱讀“處理電池”(第 180 頁)的注意事項。

開啟/關閉相機

想要開啟相機，順時針旋轉鏡頭環（電源開關）。想要關閉相機，逆時針旋轉開關。

相機開啟且拍攝畫面出現。

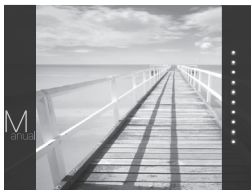
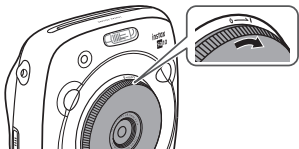

相機關閉。

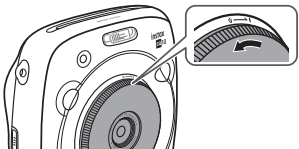

查看剩餘電池電力

在拍攝/播放畫面上按下  (返回) 按鈕，可在 LCD 顯示器上顯示電池剩餘電力。

指示	剩餘電池電力
 FULL	電池部分放電。
 MID	電池已放電一半以上。建議給電池充電。(第 152 頁)
 LOW	電池電力低。盡快充電。(第 152 頁)

- 電池電力低時， 圖標會出現在 LCD 顯示器的右下方。
- 電池電力耗盡時， 圖標會放大出現在 LCD 顯示器上，然後相機關閉。

- 如果在一段時間內沒有發生任何操作，則相機自動關閉。您可以指定相機關閉前的時間長度。(第 170 頁)
- 按下  (播放) 按鈕顯示播放畫面且更改至播放模式。
- 在播放模式下完全按下快門按鈕，可顯示拍攝畫面且更改至拍攝模式。
- 鏡頭上的指紋和其他標記會影響照片。請保持鏡頭清潔。

執行初始設定

第一次開啟相機時，未指定語言、日期和時間。請按照以下步驟進行指定。

您可以隨時指定這些設定。如果您以後執行這些設定或更改它們，請參閱第 170 頁。

- 1 開啟相機顯示語言選擇畫面。
- 2 選擇一種語言，然後按下 MENU/OK 按鈕或 ►。

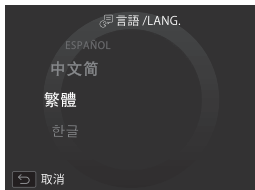

語言被指定且日期/時間畫面出現。

- 3 指定順序，然後按下 MENU/OK 按鈕或 ►。



選擇以下一種順序。

- 年份/月份/日期
- 月份/日期/年份
- 日期/月份/年份

順序被指定且想要指定年份、月份、日期、小時和分鐘的畫面出現。

- 4 指定年份、月份、日期、小時和分鐘，然後按下 MENU/OK 按鈕或 ►。



使用 ◀▶ 選擇想要指定的項目（年份、月份、日期、小時或分鐘），然後使用 ▲▼ 設定數值。

- 5 指定快門按鈕的功能。



關於詳情，請參閱第 155 頁。

- 6 按下 MENU/OK 按鈕。

執行初始設定

快門按鈕的功能設定

從下表的組合中為每個快門按鈕分配功能。

	快門按鈕 (右)	快門按鈕 (左)
功能	快門按鈕	快門按鈕
	快門按鈕	拍攝模式切換按鈕
	快門按鈕	關
	拍攝模式切換按鈕	快門按鈕
	關	快門按鈕

默認情況下，快門按鈕功能分配給右快門按鈕，拍攝模式切換功能分配給左快門按鈕。
當**快門鈕設定**畫面顯示時使用 ◀▶ 選擇組合，然後按下 MENU/OK 按鈕。

- 如果跳過此步驟，則在每個畫面出現時按下 ↶ (返回) 按鈕。拍攝畫面出現。
- 如果長時間取出電池，則設定值可能被清除。在這種情況下，語言選擇畫面出現。再次進行設定。

裝入/取出 INSTAX SQUARE 底片盒

注意

用完底片後才可以打開後蓋；否則，剩餘的底片會曝光且變成白色。底片不能再被使用。

- 當您裝入底片盒時，切勿按下底片盒背面上的兩個矩形孔。
- 切勿使用已過保存期限的底片盒；否則，可能會損壞相機。

只能使用富士馬上看底片“instax SQUARE”。無法使用 instax mini 底片或 instax WIDE 底片。

關於底片盒的注意事項

- 每個富士馬上看底片“instax SQUARE”底片盒中有 1 張黑色底片覆膜和 10 張底片。
- 在底片盒裝入相機之前切勿從內裝袋取出底片盒。
- 當後蓋閉合時，底片覆膜自動排出。

關於詳情，請參閱富士馬上看底片“instax SQUARE”的指示和警告。

3



合上後蓋。請確保後蓋鎖扣嗒一聲卡緊。

4

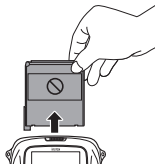

當後蓋閉合時，底片覆膜（黑色）自動排出。從底片排出槽取出底片覆膜。

取出用完的底片盒

當沒有底片剩餘時，拍攝畫面右側的所有點都顯示為灰色。（第 160 頁）
取出底片盒。

1

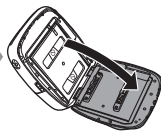

按到底片艙門鎖的按鈕 (1)，然後將控制桿滑至右邊 (2)，直到底片艙門稍微打開。

2

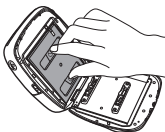

抓住底片盒上的矩形孔，然後直接將底片盒拉出。

裝入底片盒

1



按到底片艙門鎖的按鈕 (1)，然後將控制桿滑至右邊 (2)，直到底片艙門稍微打開。

2

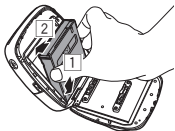

握住底片盒的兩側，將底片盒的底部對準底片室的凹槽 (1)，然後將其直插入 (2)。

打印模式

兩種打印模式可使用。

- 自動打印模式
- 手動打印模式（初始設定）

當選擇自動打印模式時，在將影像保存在記憶體中後立即開始打印。

當選擇手動打印模式時，影像被保存在記憶體中。您可以稍後選擇和打印影像。

■ 自動打印模式

將側面的打印模式選擇器切換至“**AUTO**”。

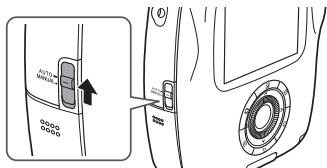

以下圖標出現在拍攝畫面上。

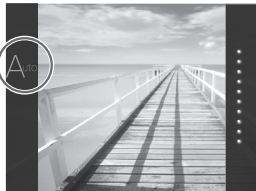

將影像保存在記憶體中後立即開始打印。

■ 手動打印模式（初始設定）

將側面的打印模式選擇器切換至“**MANUAL**”。

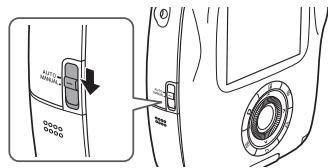

以下圖標出現在拍攝畫面上。

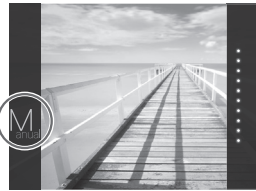

影像被保存在記憶體中。您可以稍後選擇和打印影像，而不是立即打印。

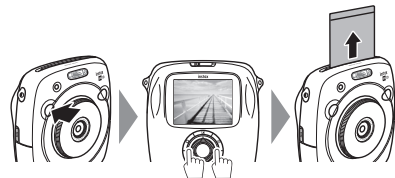
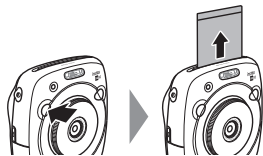

基本拍攝和播放

拍攝照片

本部分介紹拍攝的基本操作。

- 1 順時針旋轉鏡頭環（電源開關）開啟相機。

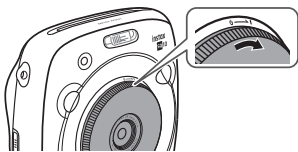

- 2 拿住相機，確認最終影像所需的構圖。



- 3 選擇拍攝模式或執行影像效果的設定。
（第 161 頁至第 165 頁）

- 4 半按快門按鈕以對焦。
 - 如果相機能夠對焦：
相機發出蜂鳴聲，並且綠色對焦框出現在顯示器上。
 - 如果相機不能對焦：
紅色對焦框出現在顯示器上。更改構圖或使用對焦鎖定。（第 163 頁）

- 5 平穩地將快門按鈕按到底以拍攝照片。

照片被拍攝且保存在相機的記憶體中。

- 如果打印模式設定為自動打印模式，則將打印影像。（第 157 頁）

- 當您拍攝照片時，請用雙手握住相機，並將肘部靠在身體兩側。
- 當您按下快門按鈕時，請小心勿觸碰鏡頭表面。
- 當您完全按下快門按鈕時，請輕輕地按下。
- 請小心勿讓手指或相機帶遮住閃光燈、鏡頭或底片排出槽。
- 如果被攝體光線不足，拍攝照片時閃光燈可能會自動閃光。您可以更改閃光燈設定以禁用閃光。
（第 164 頁）

相機記憶體的注意事項

- 當記憶體變滿時，快門不會釋放，您不能拍攝照片。刪除記憶體中的影像或使用另一張記憶卡。
- 您最多可以在記憶體中保存 50 張影像。如果使用記憶卡，每 1 G 大約可以保存 1000 張影像。
- 如果相機有任何故障，記憶體中的影像可能會損壞或丟失。我們建議您使用其他媒體（例如硬碟、CD-R、CD-RW 或 DVD-R 等）作為備份儲存重要的影像檔案。
- 如果您要求修理，我們不保證記憶體中影像的安全。
- 當相機正在修理時，請注意，我們可能會檢查記憶體中的影像內容。

基本拍攝和播放

查看影像

影像可在顯示器上查看。在打印照片之前拍攝測試照片並檢查結果。

- 1 按下  (播放) 按鈕。

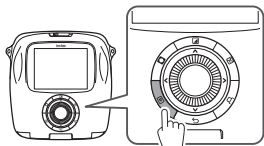

最近的影像將顯示。

- 2 按下  或  選擇想要查看的影像。

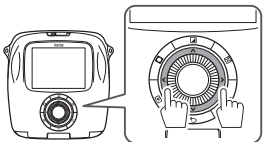

按下  顯示上一張影像。

按下  顯示下一張影像。

- 完全按下快門按鈕返回拍攝畫面。



更改播放顯示

您可以放大顯示器上的影像或更改一次顯示的影像數量。

■ 放大影像

您可以通過順時針旋轉指令刻度盤放大顯示器上的影像。



- 使用  按鈕移動查看區域。
- 按下 MENU/OK 按鈕或  (返回) 按鈕取消放大。
- 您可以在放大影像時打印影像。(第 160 頁)

■ 更改顯示器上的影像數量

您可以更改顯示器上一次顯示的影像數量。逆時針旋轉指令刻度盤更改影像的數量。(一張、四張或九張)



- 順時針旋轉指令刻度盤更改影像的數量 (四張或一張)。
- 按下 MENU/OK 按鈕或  (返回) 按鈕取消多張顯示。
- 您可以在顯示四張或九張影像時打印影像。(第 160 頁)

打印

按照以下步驟打印影像。

- 當選擇自動打印模式時，影像將在拍攝後立即打印。
(第 157 頁)

- 1 按下  (播放) 按鈕。

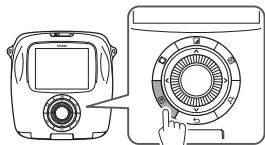

最近的影像將顯示。

- 2 按下  或  選擇想要查看的影像。

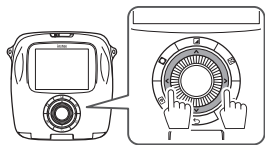

按下  顯示上一張影像。

按下  顯示下一張影像。

- 3 根據需要調節影像效果。
(第 161 頁和第 162 頁)

- 4 按下  (打印) 按鈕。
以下畫面出現。



- 5 按下 MENU/OK 按鈕。

打印開始。

- 想要取消打印，按下  (返回) 按鈕。

- 6



當底片已排出時 (相機停止發出聲音)，請抓住底片的邊緣，然後將其取出。

■ 底片剩餘量指示

顯示器右側的點指示剩餘底片的數量。

每打印一張影像，一個點就變為灰色。

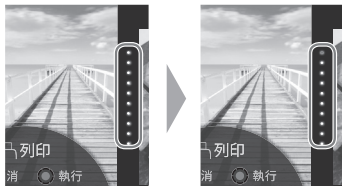

- 當剩餘底片變為兩張時，點變為紅色。

- 您可以放大打印或在同一張底片上打印四張或九張影像。當想要打印的影像顯示時，使用指令刻度盤更改步驟 2 中的顯示。(第 159 頁)

- 關於取出底片的詳情，請參閱富士馬上看底片 "instax SQUARE" 底片盒上的指示和警告。
- 顯影時間約為 90 秒。(時間因環境溫度而異。)

影像效果



在拍攝/播放畫面顯示時，可以通過按下背面上的按鈕直接選擇效果選單以調節影像效果。

濾鏡

按照以下步驟選擇濾鏡。

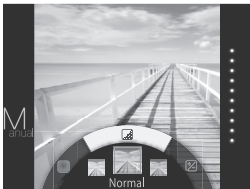
- 1 在拍攝/播放畫面顯示時按下  (濾鏡) 按鈕。
以下畫面出現。



- 2 使用指令刻度盤選擇濾鏡。
關於每個濾鏡的詳情，請參閱右側的表格。
- 3 再次按下  (濾鏡) 按鈕。
濾鏡效果應用於影像並返回上一畫面。
 - 您也可以通過按下 MENU/OK 按鈕或  (返回) 按鈕返回上一畫面。

• 想要取消濾鏡效果，按住  (濾鏡) 按鈕。

■ 您可以使用的濾鏡效果

類型	詳情
Cornelius	對影像增強陰影並增強強光部分。
Monochrome	將影像轉換為基本的黑白影像。
Luna	增亮影像並增強所有顏色。
Immerse	增加飽和度和陰影。
Amber	對影像去除飽和度並添加陳舊外觀。
Marmalade	對影像添加濃烈的紅色調和深褐色的邊緣。
Martini	使膚色柔和并具有輕微復古感覺。
Sepia	濃重的守舊派品味。
Roppongi	為影像增加亮度和溫暖的感覺。
Highline	用黃色調增強陰影。
局部色彩(紅)	所選色彩的影像區域以該所選色彩記錄。影像的所有其他區域以黑白記錄。
局部色彩(橘)	
局部色彩(黃)	
局部色彩(綠)	
局部色彩(藍)	
局部色彩(紫)	



影像效果

調節亮度

按照以下步驟調節亮度。

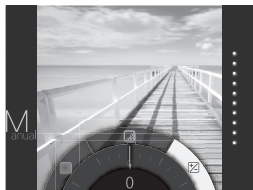
- 1 在拍攝/播放畫面顯示時按下  (亮度) 按鈕。
以下畫面出現。



- 2 使用指令刻度盤調節亮度。
順時針旋轉指令刻度盤使影像變亮，逆時針旋轉
刻度盤使其變暗。
- 3 再次按下  (亮度) 按鈕。
調節的亮度應用於影像並返回上一畫面。
 - 您也可以通過按下 MENU/OK 按鈕或  (返回) 按鈕返回上一畫面。



• 想要取消調節的亮度，按住  (亮度) 按鈕。

暈影

調節影像上四個角的亮度。按照以下步驟調節亮度。

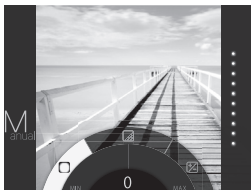
- 1 在拍攝/播放畫面顯示時按下  (暈影) 按鈕。
以下畫面出現。



- 2 使用指令刻度盤調節四個角的亮度。
順時針旋轉指令刻度盤使四個角變暗，逆時針旋
轉刻度盤使其變亮。
- 3 再次按下  (暈影) 按鈕。
調節的亮度應用於影像並返回上一畫面。
 - 您也可以通過按下 MENU/OK 按鈕或  (返回) 按鈕返回上一畫面。

• 想要取消調節的亮度，按住  (暈影) 按鈕。

關於影像效果的注意事項：

- 每個調節的數值或效果在拍攝照片後保留。但是，當您在除本相機以外的設備（例如電腦）上查看影像時，將會禁用此功能。
- 您可以對影像組合應用多種效果。
- 按住  (返回) 按鈕取消所有調節的數值或效果。
- 根據被攝體或相機設定，影像在某些情況下可能是顆粒狀或亮度和色調不同。

關於拍攝的更多資訊

使用 AF/AE 鎖定

通過半按快門按鈕使用“AF/AE 鎖定”以鎖定對焦/曝光。當您使用偏離中心的被攝體拍攝照片時，AF/AE 鎖定非常有用。

- 1 將被攝體置於中央對焦，然後半按快門按鈕。
- 2 在半按快門按鈕的情況下確定構圖。
- 3 將快門按鈕按到底以拍攝照片。

由於相機可能無法對以下列出的被攝體進行對焦，我們建議您使用 AF/AE 鎖定。

- 非常閃亮的被攝體，如鏡子或車身
- 快速移動的被攝體
- 通過窗口或其他反光物體拍攝的被攝體
- 黑暗的被攝體和吸收而不是反射光的被攝體，如頭髮或毛皮
- 無實體的被攝體，如煙霧或火焰
- 與背景顯示很少對比度的被攝體（例如，穿著與背景相同顏色服裝的被攝體）
- 被攝體位於也在對焦框中有高對比度的物體的前面或後面（例如，背靠著高對比度背景拍攝的被攝體）

使用自拍裝置

使用自拍裝置可在組合照片中包含攝影師，或在按下快門按鈕時減少模糊。

- 1 在拍攝畫面上按下 MENU/OK 按鈕。

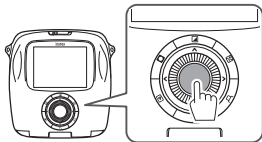

拍攝選單出現。

- 2 選擇自拍，然後按下 MENU/OK 按鈕。
- 3 選擇 10 秒或 2 秒，然後按下 MENU/OK 按鈕。
- 4 完全按下快門按鈕。
 - 當您選擇 10 秒時：
當您按下快門按鈕時，AF 輔助燈/自拍燈點亮，然後在拍攝前閃爍 3 秒鐘。
 - 當您選擇 2 秒時：
當您按下快門按鈕時，AF 輔助燈/自拍燈閃爍。

- 想要取消自拍裝置，按下  (返回) 按鈕。

關於拍攝的更多資訊

使用閃光燈

在夜晚或室外弱光線下拍攝時使用閃光燈。

- 1 在拍攝畫面上按下 MENU/OK 按鈕。

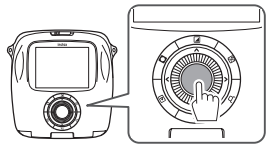





拍攝選單出現。

- 2 選擇閃光燈，然後按下 MENU/OK 按鈕。
- 3 選擇閃光燈設定，然後按下 MENU/OK 按鈕。
關於各閃光燈設定的詳情，請參閱右欄。
- 4 按下快門按鈕以進行拍攝。

■ 閃光燈設定

選擇以下的一個設定。

-  **自動閃光燈**
當相機識別到光線昏暗時閃光燈自動閃爍。建議在大多數情況下使用。
-  **強制閃光**
閃光燈總是閃爍，無論被攝體的亮度如何。為背光被攝體使用該設定。
-  **關閉閃光**
即使被攝體光線微弱，閃光燈也不閃爍。建議在禁止使用閃光燈時使用。
建議您在光線昏暗時使用三腳架。
-  **慢速同步**
由於在暗處閃光燈以慢速快門（慢速同步）閃爍，因此背景和背景前面的被攝體會拍得明亮。
請注意，如果在亮處使用該設定，照片可能會曝光過度。
-  **防紅眼+慢速同步**
當您在暗處使用閃光燈時，該設定可將由閃光燈導致的、從人像被攝體的視網膜反射的“紅眼”最小化。
當您選擇該設定時，閃光燈會閃爍幾次作為預閃光，以最小化紅眼。

變更拍攝模式

根據被攝體或用途來選擇拍攝模式。

選擇拍攝模式

按照以下步驟選擇一種拍攝模式。

- 1 在拍攝畫面上按下 MENU/OK 按鈕。

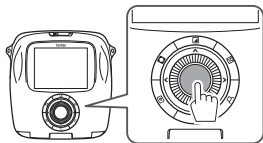

拍攝選單畫面出現。

- 2 選擇**拍攝模式**，然後按下 MENU/OK 按鈕或 **▶**。
- 3 選擇拍攝模式，然後按下 MENU/OK 按鈕。
變更的設定被應用。
- 4 按下 **↶** (返回) 按鈕。
LCD 顯示器返回拍攝畫面。

- ◆ 當您使用另一個快門按鈕選擇拍攝模式時，每當您按下快門按鈕，模式會如下切換。



拍攝模式

STD 標準

為普通拍攝選擇該模式。

當相機識別到光線昏暗時閃光燈自動閃爍。

您可以選擇一個設定，使閃光燈不閃爍。

(第 164 頁)

B 白熱燈模式

按下快門按鈕時，快門會保持打開。當拍攝夜景時使用。需要使用桌子或三腳架。

- 根據周圍的亮度來調節按下快門的時間。

多重曝光

按下快門按鈕兩次，以在一張照片中拍攝兩個被攝體。在您拍攝第一個被攝體後，再拍攝第二個被攝體。按照顯示器上的說明進行操作。

TW

從打印歷史記錄打印（重新打印）

利用與過去打印影像時指定的設定一樣的設定（例如，影像效果）打印一張影像。按照以下步驟進行操作。

- 1 按下 （播放）按鈕。

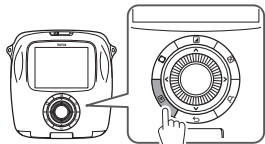



最近的影像將顯示。

- 2 按下 MENU/OK 按鈕。
播放選單出現。

- 3 選擇**打印歷史記錄**，然後按下 MENU/OK 按鈕。
選擇影像的畫面出現。
- 最近 50 個打印歷史記錄保存在記憶體中。
 - 如果打印歷史記錄超過 50 個，新的打印歷史記錄會覆蓋舊的打印歷史記錄。

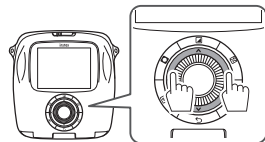
- 4 按下  或  選擇想要打印的影像。



按下  顯示上一張影像。
按下  顯示下一張影像。
• 您可以選擇四幀或九幀視圖。

- 5 按下 （打印）按鈕。

- 6 按下 MENU/OK 按鈕。
打印開始。
- 按下 （返回）按鈕取消打印。

- 7 當底片已排出時（相機停止發出聲音），請抓住底片的邊緣，然後將其取出。

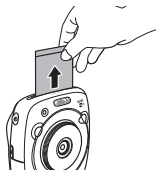

- 您無法將打印歷史記錄保存在記憶卡上。
- 如果您初始化記憶體，所有打印歷史記錄會被刪除。（第 170 頁）
- 您無法對打印歷史記錄中的影像進行編輯或應用效果。

使用記憶卡

本相機可以在記憶體中保存約 50 張影像。但是，您可以使用記憶卡保存更多的影像。

記憶卡的的注意事項

- 本相機允許使用 micro SD/micro SDHC 卡。使用指定以外的卡可能會損壞相機。
- 記憶卡很小，可能會被吞下；將其放置在兒童接觸不到的地方。如果兒童吞下記憶卡，請立即就醫。
- 請勿在格式化記憶卡或記錄數據、從卡中刪除數據的過程中關閉相機或取出記憶卡。否則可能會損壞卡。
- 避免在產生強靜電或電噪聲的環境中使用或存放記憶卡。
- 如果將帶有靜電的記憶卡插入相機，可能會導致故障。在這種情況下，關閉相機再將其重新開啟。
- 請勿將記憶卡放在口袋中；否則，可能會讓記憶卡受到強力作用並導致損壞。
- 長時間使用相機後再取出記憶卡時，卡可能會發熱。但是，這不是故障。
- 請勿將標籤貼在記憶卡上。剝開標籤可能會導致相機故障。

在電腦上使用記憶卡時的注意事項

- 首次使用前先格式化記憶卡，並確保在電腦或其他設備中使用記憶卡後再重新格式化所有記憶卡。
- 如果您使用的是用相機格式化的記憶卡，資料夾會自動生成。請勿使用電腦變更資料夾/檔案名稱或刪除資料夾；否則，您無法使用記憶卡。
- 使用相機刪除影像檔案。
- 複製或移動影像檔案到硬盤後再編輯影像檔案。避免編輯原始的影像檔案。

插入記憶卡

- 1 滑動卡槽蓋將其打開。

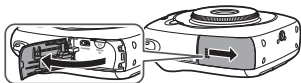

- 2 如下所示滑入記憶卡，直到記憶卡咔嗒一聲卡緊在槽的背面。



- 3 合上卡槽。

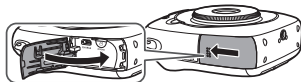

- ▼ 想要取出記憶卡，請按下再緩慢釋放記憶卡。可用手取出卡。

注意

- 當您取出記憶卡時，請用您的手指按下再輕輕釋放卡；否則卡可能會從槽中過快地彈出。

用另一個相機打印拍攝的影像

您可以插入包含影像的記憶卡，用另一個相機來打印拍攝的影像。但是，必須符合以下條件。

- 將想要打印的影像複製到根目錄，而不要將其複製到資料夾。
- 檔案名稱應由四個大寫字母（A 到 Z）接四個數字組合而成。

拍攝選單

按照以下步驟指定/變更拍攝選單。

- 1 在拍攝畫面上按下 MENU/OK 按鈕。

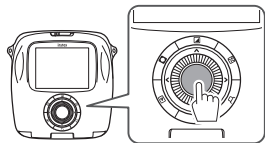

選單畫面出現。

- 2 選擇想要變更的設定項目並變更設定。

- 3 按下 MENU/OK 按鈕。

變更的設定被應用。

- 4 按下  (返回) 按鈕。
LCD 顯示器返回拍攝畫面。

■ 拍攝選單上的項目

拍攝模式

根據用途或情況來選擇拍攝模式。(第 165 頁)

- 您也可以使用快門按鈕(由快門鈕設定為快門按鈕分配拍攝模式切換功能)。反復按下按鈕選擇一種拍攝模式。

閃光燈

選擇閃光燈拍攝的設定。(第 164 頁)

自拍

選擇使用自拍定時器時的設定。(第 163 頁)

AF 輔助燈

如果您選擇開，那麼當光線昏暗時，AF 輔助燈會在對焦時點亮，以輔助自動對焦。

選項：開/關

- 某些情況下相機可能無法使用 AF 輔助燈對焦。
- 當您靠近被攝體時，AF 輔助燈可能無法如預期一樣有效。
- 避免直接將 AF 輔助燈對著被攝體的眼睛照射。

播放選單

按照以下步驟指定/變更播放選單。

- 1 在播放畫面上按下 MENU/OK 按鈕。

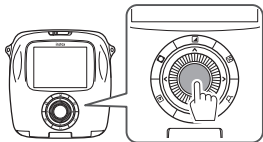

選單畫面出現。

- 2 選擇想要變更的設定項目並變更設定。

- 3 按下 MENU/OK 按鈕。

變更的設定被應用。

- 4 按下  (返回) 按鈕。

LCD 顯示器返回播放畫面。

■ 播放選單上的項目

列印

按下 MENU/OK 按鈕開始打印。(第 160 頁)

列印歷史記錄

最多顯示您過去打印的 50 張影像。

選擇一張影像，然後按下  (打印) 按鈕開始打印。(第 166 頁)

按下 MENU/OK 按鈕可逐一刪除打印歷史記錄中的影像。

刪除

逐張刪除影像或一次刪除所有影像。

選項：單一畫面/所有畫面

影像旋轉





90 度旋轉影像。

使用指令刻度盤進行操作。

複製

將相機記憶體中的影像複製到記憶卡，反之亦然。

按照以下步驟進行操作。

- ① 按下 MENU/OK 按鈕或 。
- ② 選擇目標位置，然後按下 MENU/OK 按鈕或 。
- ③ 選擇單一畫面或所有畫面，然後按下 MENU/OK 按鈕或 。
如果您選擇所有畫面，則複製開始。
如果您選擇單一畫面，則進入步驟 ④。
- ④ 選擇一張想要複製的影像，然後按下 MENU/OK 按鈕或 。

自動旋轉播放

如果您選擇開，則影像在播放畫面上旋轉。

選項：開/關

設定選單

按照以下步驟指定/變更設定選單。

- 1 在拍攝畫面/播放上按下 MENU/OK 按鈕。

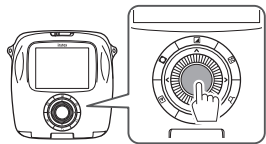

選單畫面出現。

- 2 選擇想要變更的設定項目並變更設定。

- 3 按下 MENU/OK 按鈕。

變更的設定被應用。

- 4 按下  (返回) 按鈕。

LCD 顯示器返回拍攝畫面。

■ 設定選單上的項目

日期/時間

指定日期和時間。(第 154 頁)

日期戳記

如果您選擇開，拍攝日期會打印在照片的右下方。日期/時間上的設定會影響年份/月份/日期的順序。

言語/LANG.

指定顯示器上顯示的語言。

操作音量

調節操作、快門或啟動音的音量。

選項：開/1/2/3

選擇開以禁用聲音。

快門鈕設定

為左/右快門按鈕分配功能。(第 154 頁)

自動關機

選擇在不對相機進行任何操作的情況下，相機自動關閉所經過的時間。

選項：5 分鐘/2 分鐘/關

重新設定

將所有設定重新設定為預設值。

日期/時間上指定的日期和時間未重新設定。

格式化

將相機的記憶體或卡槽中插入的記憶卡初始化。所有保存的影像將被刪除。

韌體升級

升級固件。

事先將固件保存在記憶卡上，將記憶卡插入卡槽，然後按照顯示器上的說明進行操作。

從我們的網站上下載最新版本的固件。

規格

相機

影像感應器	1/4 英寸，帶原色濾鏡的 CMOS
有效像素	1920 x 1920
儲存媒體	內建記憶體，microSD/microSDHC 記憶卡
記錄容量	內建記憶體：約 50 個檔案 microSD/microSDHC 記憶卡：每 1 G 約 1000 個檔案
檔案系統	符合相機檔案系統（DCF）的設計規則，Exif Ver.2.3，符合 JPEG 和 PIM
焦距	固定為 28.5 mm（相當於 35 mm 格式）
光圈	F2.4
自動對焦系統	單次 AF（對比度檢測 TTL，配備 AF 輔助燈）
對焦範圍	10cm~∞
快門速度	1/29500 秒至 1/2 秒（自動），燈泡模式下最長 10 秒
感光度	ISO 100 至 1600（自動）
曝光控制	程式自動 AE
測光	256 區 TTL 測光，多重測光
白平衡	自動
閃光燈	自動/強制閃光/關閉閃光/慢速同步/紅眼消除 有效範圍：約 50 cm 至 8 m 標準，雙重曝光，燈泡模式
拍攝模式	約 10 秒/約 2 秒
自拍定時器	16 濾鏡，亮度調節，暈影
影像效果	播放功能
播放功能	微調，多影像播放

規格

打印機

底片	富士馬上看底片“instax SQUARE”（另購）
照片數量	10 張/盒
底片大小	86 mm x 72 mm
影像大小	62 mm x 62 mm
支援的影像大小	800 x 800 點
打印分辨率	12.5 點/mm（318 dpi，80 μm 點間距）
打印色階	每種顏色（RGB）256 色階
支援的影像格式	JPEG（某些用照片編輯/處理軟體保存的影像可能無法顯示或打印。）
打印時間	約 12 秒
打印時間點	拍攝後馬上就打印/選擇影像後打印
打印功能	內建記憶體/micro SD 卡上的影像
重新打印	最多可打印過去的 50 張打印稿 打印歷史記錄中保存的多達 50 張影像
數位變焦	打印中最大 2.4 倍（輸出像素：800 x 800）
底片檢測	是（裝入時自動排出）

其他

LCD 顯示器	3.0 英寸（7.6 cm）TFT 彩色 LCD 顯示器 像素：約 46 萬點
輸入/輸出端子	micro USB（僅用於充電）
電池	NP-50
充電功能	內建
大致的打印數量	約 160 張（根據本公司的測試條件） * 因使用情況而異。
充電時間	約 3 到 4 小時（因氣溫而異）
尺寸	119 mm x 47 mm x 127 mm（寬 x 深 x 高）
重量	450 g（包括底片盒和電池）

* 產品如有改進，規格可能發生變更。

問題與解決方法

在您認為相機存在故障前，先查詢問題的原因。如果您找不到解決措施，請與 FUJIFILM 授權的經銷商聯繫。

或訪問以下我們的網站。

FUJIFILM 網站：<http://fujifilm.com/>

在操作過程中

現象	可能的原因	解決措施
相機無法開啟。	① 電池電力低。 ② 未正確裝入電池。	① 為電池充滿電。 ② 正確裝入電池。
電池電力消耗過快。	① 您在非常寒冷的地方使用相機。 ② 電池端子髒污。 ③ 您長時間使用同一電池。	① 將電池放入口袋中使其變暖，然後在使用相機前立即將電池裝入相機。 ② 取出電池，用乾燥且乾淨的布清潔端子，然後重新裝入電池。 ③ 電池的充電壽命已盡。更換新的電池。
相機在操作過程中關閉。	● 電池電力耗盡。	● 更換充滿電的電池。
電池充電不開始。	① 未裝入電池。 ② 電池方向錯誤。 ③ AC 電源轉換器插頭未正確連接至室內電源插座。	① 裝入電池。 ② 按正確的方向重新裝入電池。 ③ 將 AC 電源轉換器正確插入室內電源插座。
電池充電耗時較長。	● 您在非常寒冷的地方為電池充電。	● 在比較冷的情況下為電池充電可能耗時較長。
在電池充電過程中，AF 輔助燈/自拍燈閃爍，或錯誤資訊出現在 LCD 顯示器上，表示電池無法充電。	① 電池端子髒污。 ② 電池的充電壽命已盡，或電池發生了故障。 ③ 電池過熱或過冷。	① 取出電池，用乾燥且乾淨的布清潔端子，然後重新裝入電池。 ② 更換新的電池。如果這麼做未解決問題，請與 FUJIFILM 授權的經銷商聯繫。 ③ 當電池溫度穩定時再重新為電池充電。

問題與解決方法

現象	可能的原因	解決措施
顯示器上出現了與預期不符的語言。	● 設定選單上的 言語/LANG 設定不正確。	● 在選單上選擇您的語言。
按下快門按鈕卻並未拍照。	① 相機未開啟。 ② 電池電力耗盡。 ③ 相機的記憶體或記憶卡已滿。 ④ 記憶卡未被格式化。 ⑤ 記憶卡接點（金色部分）髒污。 ⑥ 記憶卡損壞。	① 開啟相機。 ② 為電池充滿電。 ③ 插入新的記憶卡或刪除影像。 ④ 使用已用本相機格式化的記憶卡。 ⑤ 用乾燥且乾淨的布清潔記憶卡接點。 ⑥ 插入新的記憶卡。
拍攝後顯示器變暗。	● 閃光燈閃爍，用於拍攝。	● 閃光燈充電時顯示器可能變暗。請等待閃光燈充電。
相機不對焦。	● 被攝體不適合自動對焦。 （第 163 頁）	● 使用 AF/AE 鎖定。
閃光燈不閃爍。	① 您在閃光燈充電時嘗試進行拍攝。 ② 為 閃光燈 選擇了 關閉閃光 。 ③ 電池電力耗盡。	① 在閃光燈充電後按下快門按鈕。 ② 選擇除 關閉閃光 以外的閃光燈設定。 （第 164 頁） ③ 更換充滿電的電池。
閃光燈未充分照亮被攝體。	① 被攝體不在閃光範圍內。 ② 閃光燈窗口被遮擋。	① 將被攝體置於閃光範圍內。 ② 正確握住相機。
影像模糊。	① 鏡頭髒污。 ② 拍照時，對焦框以紅色顯示。	① 清潔鏡頭。 ② 拍照前，請確保對焦框以綠色顯示。
影像斑駁。	● 在高溫下選擇了慢快門速度（例如，燈泡）。	● 這是由於 CCD 的特性，不表示出現故障。
相機無響應。	① 臨時出現故障。 ② 電池電力耗盡。	① 取出電池再將其重新裝入。 如果這麼做未解決問題，請與 FUJIFILM 授權的經銷商聯繫。 ② 更換充滿電的電池。

問題與解決方法

現象	可能的原因	解決措施
無法裝入底片盒，或無法順利裝入底片。	① 底片盒不適用於您的相機。 ② 未正確裝入底片盒。	① 只能使用富士馬上看底片“instax SQUARE”。（不能使用其他底片。） ② 將底片盒上的黃線對準您相機中的黃色定位標記。
底片覆膜無法排出。	● 相機無法識別底片盒。	● 取出底片盒再將其重新裝入。
底片無法完全排出。	● 相機晃動或被掉落，底片發生錯位。	① 抓住底片的邊緣將其拉出。 ② 執行另一個打印操作將卡住的底片推出。
底片盒無法排出。	① 相機晃動或被掉落，底片錯位。 ② 底片被卡住。	① 裝入新的底片盒。 ② 關閉相機再將其重新開啟。如果這麼做未解決問題，請取出卡住的底片，然後裝入新的底片盒。

打印的照片

現象	可能的原因	解決措施
未打印正確的日期。	● 日期設定不正確。	● 再次進行日期設定。（第 170 頁）
部分或全部打印完成稿為白色。	● 後蓋在底片用完前就已打開。	● 用完底片後才可以打開後蓋；否則，剩餘的底片可能會曝光，報廢不可再用。
照片模糊。	① 照片從相機排出後就立即受到壓力。 ② 照片未順利排出。	① 請勿晃動、彎曲、折疊或按壓打印稿。 ② 請勿遮蓋底片排出槽。
打印完成稿的底部打印了一條黑線。	● 相機晃動或被掉落，底片發生錯位。	● 再次打印影像。如果這麼做未解決問題，請裝入新的底片盒。

安全使用須知

本產品設計時已考慮到安全性，若正確並按照使用說明書使用，則能夠安全地操作。務請正確使用產品和 INSTAX 底片，如本使用說明書和富士馬上看底片“INSTAX SQUARE”使用說明書中所指示，只可用於打印照片。為了您的便利和安全，請遵循本使用說明書的內容。也請將本使用說明書存放在安全、便於找到的地方，可在需要時取閱。

警告

表示如果忽視本表示而做出錯誤操作，可能預測會造成人身死亡或重傷可能性之內容。

注意

表示如果忽視本表示而做出錯誤操作，可能預測會造成人身死亡或重傷可能性之內容，以及可能預測只會發生物品損害之內容。

警告

- △如果相機（或電池）發熱，冒煙，發出焦味或出現其他異常狀況，請立即取出電池。否則可能會引起火災並導致燒傷。（取出電池或拔出 USB 電纜時，請特別小心，勿被燒傷。）
- △如果相機落入水中或者水，金屬或其他異物進入相機，請立即取出電池，拔開 AC 電源轉換器，然後從電源插座拔下 AC 電源轉換器。否則可能會導致相機過熱或着火。
- △請勿在有易燃氣體的地方，或在敞開的汽油、輕質汽油、顏料稀釋劑或其他可釋放危險蒸汽的不穩定物質附近使用本相機。否則可能會導致相機爆炸或着火並導致燒傷。
- △切勿分解電池。請勿將電池加熱，丟入明火中，重新充電，短路，摔落或使其受到撞擊。否則可能會導致電池爆炸。
- △只能使用相機的使用說明書中指定的電池類型。否則可能會導致相機過熱或着火。
- △請確保將電池保存在安全可靠的地方，任何嬰兒、幼童或寵物都無法觸及。幼童或寵物可能會意外吞下電池。如果發生這種情況，請立即就醫。
- △只能使用相機專用的指定電池。此外，請勿在指示以外的供電電壓下使用相機。其他電池的使用可能會導致相機過熱或着火。

 注意

- ⚠ 切勿試圖分解本產品。您可能會受傷。
- ⚠ 如果相機出現任何問題，切勿嘗試自行維修。您可能會受傷。
- ⚠ 如果本產品因掉落或損壞而使內部外露，請勿觸碰。請與您的 FUJIFILM 經銷商聯繫。
- ⚠ 請勿觸碰後蓋內部的任何零件或突出零件。您可能會受傷。
- ⚠ 切勿弄濕本產品或用濕手進行操作。否則可能會導致觸電。
- ⚠ 請勿混用新舊電池或不同類型的電池。也請確保電池的 ⊕ 和 ⊖ 極正確。損壞的電池或電解質滲漏可能會導致火災、人員受傷以及造成環境污染。
- ⚠ 如果相機長期不用（因為旅行等原因），請取出電池，拔開 AC 電源轉換器並拔下 USB 電纜。否則可能會導致火災。
- ⚠ 請勿在 USB 電纜仍與相機連接時移動相機。否則可能會損壞 USB 電纜並導致火災或觸電。
- ⚠ 請妥善保管，避免幼童接觸。本產品在兒童手中可能導致傷害。
- ⚠ 請勿用衣物或毯子蓋住或裹住相機或 AC 電源轉換器。否則可能會導致熱量積聚，使外殼變形或導致火災。
- ⚠ 使用相機時，請確保電池蓋已蓋上；否則您可能會受傷。



“CE” 標記證明此產品在有關安全、公共衛生、環境和用戶保護方面符合 EU（歐洲聯合會）要求。（“CE” 為 CONFORMITE EUROPEENNE 的縮寫。）

相機維護和使用注意事項

關於相機

- ① 相機是精密機械，不可用水弄濕或掉落地上給予重擊。同時，也不要放置於沙子中。
- ② 使用市售相機帶時，必須先確認一下相機帶的強度才可以使用。一般手機、PHS 用相機帶只能供輕量機器使用，所以應特別注意。
- ③ 使用三腳架以前必須先確認三腳架的強度。安裝時不可轉動相機主體而應當轉動三腳架的螺栓，但必須注意不可扭轉太緊，也不可使勁地用力轉動。搬動時，必須先把相機從三腳架拆下，以免撞擊傷人或者破壞相機。
- ④ 長期不使用時，應將電池取出，放在不受潮濕、熱氣和灰塵影響的地方保管。
- ⑤ 去污時忌不可使用稀釋劑、酒精溶劑等進行擦拭。
- ⑥ 底片室等有沾污或灰塵時，可能使底片受傷。請注意保持底片室和相機內部清潔。
- ⑦ 請不要把相機長期放在密閉的汽車內部，或者存放在高溫潮濕和海岸處。
- ⑧ 樟腦丸等防蛀劑的氣體可能會影響相機和相片。請小心勿在櫥櫃內存放相機或相片。
- ⑨ 因為相機由軟體進行控制，所以會存在偶爾發生故障的情況。如果您遇到錯誤狀況，請取出電池並在稍後重新裝入，以此來重置機器。
- ⑩ 請注意，可以使用相機的溫度範圍是 +5°C 至 +40°C。
- ⑪ 請格外小心，確保打印的材料不會侵犯版權、肖像權、隱私或其他個人權利，也不會違反公序良俗。侵害他人權利的行為，與公序良俗背道而馳的行為或構成滋擾的行為會受到法律的懲罰或受到起訴。

打印過程中的注意事項

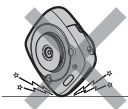

關於 INSTAX SQUARE 底片和照片

關於底片使用指示，請參閱富士馬上看底片“instax SQUARE”。請遵循關於安全和妥善使用的所有指示。

- ① 底片必須存放在陰涼乾燥處。切不可長期存放在高溫的地方（如：在密閉的汽車裡）。
- ② 裝在相機內部的底片盒必須盡快拍完。
- ③ 保存在極度低溫或高溫的底片，攝影前，必須先在室溫下存放片刻，使之接近於通常溫度，然後拍攝。
- ④ 底片必須在有效期間內使用。
- ⑤ 避免接受機場的行李安檢和其他強 X 光照射。否則未用過的底片上可能會出現灰化等現象。建議您將相機和/或底片作為隨身攜帶的行李帶入飛機內。（詳情請諮詢各機場。）
- ⑥ 照片應避免強光照射，必須存放於陰涼乾燥處。
- ⑦ 切勿刺穿、撕裂或剪切 INSTAX SQUARE 底片。若底片損壞，切勿使用。

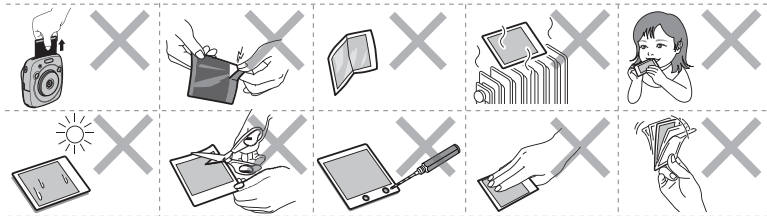

處理底片和打印稿的注意事項

關於詳情，請參閱富士馬上看底片“instax SQUARE”的指示和警告。









處理電池



- 請確保您正確使用您的相機。請在使用前仔細閱讀這些安全注意事項和您的使用說明書。
- 閱讀完這些注意事項後，請將其妥善保管。

 警告	 注意
表示如果忽視本表示而做出誤操作，可能預測會造成人身死亡或重傷可能性之內容。	表示如果忽視本表示而做出誤操作，可能預測會造成人身死亡或重傷可能性之內容，以及可能預測只會發生物品損害之內容。

警告

 禁止	請勿使用非指定的電池。安裝電池時，請按照指示進行操作。
 禁止	請勿加熱、改造或分解電池。請勿摔落或使電池受到撞擊。請勿短路電池。電池不可與金屬製品一起存放。請勿使用非指定的充電器為電池充電。上述任何一種行為都可能導致電池爆炸或漏液，從而引起火災或人身傷害。
 禁止	切勿在所示電壓範圍之外使用。使用其他電源可能引起火災。
 禁止	若電池漏液，電解液接觸到眼睛、皮膚或衣物，請用清水沖洗接觸部位並立即就醫診治，或電話尋求緊急救護。
 必要	若更換了錯誤類型的電池，則會有爆炸的風險。請根據指示處理用完的電池。
 必要	請根據指示處理用完的電池。丟棄電池時，請用絕緣膠帶封住電池端子。若電池端子與其他金屬物品或電池接觸，可能導致電池起火或爆炸。

注意

 必要	清潔相機或準備長期不使用相機時，請取出電池。否則可能會導致火災或觸電。
 必要	若出現問題，請關閉相機，然後取出電池。在相機冒煙、散發任何異味或出現其他異常狀況時，如果繼續使用，可能導致火災或觸電。請與您的 FUJIFILM 經銷商聯繫。

電池

下文說明電池的正確用法以及延長使用壽命的方法。電池的不正確使用會縮短電池壽命或者造成電池漏液、過熱、引發火災或爆炸。

電池在出廠時沒有充電。請在使用前為電池充電。不使用電池時請將其存放在電池盒中。

■ 電池使用須知

若閒置不用，電池會逐漸喪失電量。請在使用前一兩天內為電池充電。

閒置時將相機關閉可延長電池壽命。

低溫環境下電池容量會下降；電量快耗盡的電池在寒冷條件下無法正常工作。請在溫暖的地方存放一枚充滿電的備用電池並在必要時更換，或者將電池放在溫暖的地方並等到拍攝時才將其裝入相機。請勿將電池與暖手用品或其他加熱裝置直接接觸。

■ 電池充電

使用隨附的 USB 電纜為電池充電。周圍溫度低於 +10°C 或高於 +35°C 時，充電時間將會延長。請不要在溫度高於 +40°C 的環境下為電池充電；溫度低於 +5°C 時，電池將不會充電。

請勿嘗試將完全充滿電的電池再次充電。但是電池無需完全放電後才充電。

電池在剛充電或使用後可能會發熱。這是正常現象。

■ 電池壽命

在常溫下，電池大約可以充電 300 次。當電池可容納電量的使用時間長度明顯減少時，表明電池已達最終使用壽命，需要進行更換。

■ 存放

電池在充滿電時若長期閒置不用，其效能可能會被削弱。存放電池前請先將其電量放盡。

若準備長期不使用相機，請取出電池，並將其存放在比較乾燥的地方，且周圍環境溫度需在 +15°C 至 +25°C 之間。請勿將其存放在溫度極高或極低的地方。

■ 注意：電池使用注意事項

- 切勿在電池上粘貼標籤或其他物品。
- 請勿撕裂或剝去外部標籤。
- 請保持電池端子的清潔。
- 電池和相機機身在經過長時間使用後可能會發熱。這是正常現象。

■ 電池處理

請按照當地的相關規定處理廢舊電池。

- 相機獲取的認證標記位於底片室。

목차

사용하기 전에	184	이미지 효과	197
각부 명칭	185	필터.....	197
LCD 모니터 표시.....	186	명암 조절하기.....	198
선택 버튼 사용하기	186	비네트.....	198
커맨드 다이얼 사용하기	186	사진에 관한 추가 사항	199
스트랩 부착하기	187	AF/AE 잠금 사용하기	199
핸드 스트랩 부착하기	187	셀프타이머 사용하기.....	199
숄더 스트랩 부착하기 (별매).....	187	플래시 사용하기	200
배터리 넣기/충전하기.....	188	촬영 모드 변경하기.....	201
배터리 넣기.....	188	촬영 모드 선택하기	201
배터리 충전하기	188	인쇄 이력을 인쇄하기 (재인쇄)...	202
충전 상태 표시.....	188	메모리 카드 사용하기.....	203
카메라 전원 켜고/끄기	189	메모리 카드 삽입하기	203
배터리 잔량 확인하기	189	다른 카메라로 촬영한 이미지를 인쇄하기.....	203
초기 설정 실행하기.....	190	메뉴	204
서터 버튼의 기능 설정.....	191	촬영메뉴.....	204
INSTAX SQUARE 필름 팩을 삽입/ 제거하기.....	192	재생 메뉴.....	205
필름 팩 넣기	192	설정 메뉴.....	206
사용한 필름 팩 제거하기.....	192	제품 사양	207
인쇄 모드	193	문제 해결	209
기본 사진 작업과 재생.....	194	안전하게 사용하기 위한 방법... 212	
사진 촬영하기	194	배터리 취급에 대해.....	216
이미지 보기.....	195		
재생 화면 변경하기	195		
인쇄하기	196		

이 사용설명서를 읽은 후, 필요할 때 쉽게 참조할 수 있도록 안전한 곳에 보관하십시오.

사용하기 전에

카메라를 사용하기 전에 다음을 확인하십시오.

1 제공된 액세서리가 패키지에 들어 있는지 확인하십시오.

2 안전한 사용을 위해 "안전하게 사용하기 위한 방법" (212 페이지)와 "배터리 취급에 대해" (216 페이지)를 읽어 주십시오.

3 카메라를 사용하기 전에 사용설명서를 읽어 주십시오.

제공 액세서리

- 충전식 배터리 NP-50 (1)



- 충전용 USB 케이블 (1)

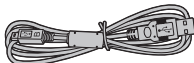

- 핸드 스트랩 (1)



- 스트랩 링 (2)



- 클립 부착 틀 (1)



- 사용설명서 (1)

각부 명칭

앞면

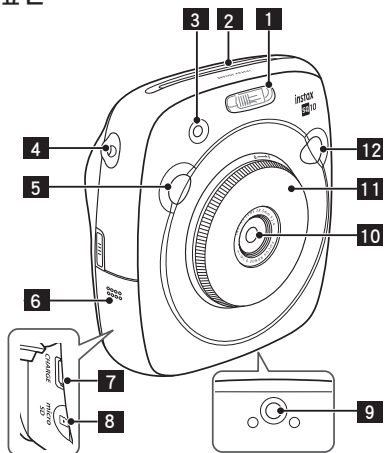

- 1** 플래시
- 2** 필름 출구 슬롯
- 3** AF-보조광/셀프타이머 램프
- 4** 스트랩 구멍
- 5** 셔터 버튼 (오른쪽)
- 6** 카드 슬롯 커버
- 7** 충전용 USB 포트
- 8** Micro SD 카드 슬롯
- 9** 삼각대 소켓 (삼각대는 별매품)
- 10** 렌즈
- 11** 렌즈 링 (전원 스위치)
- 12** 셔터 버튼 (왼쪽)

뒷면

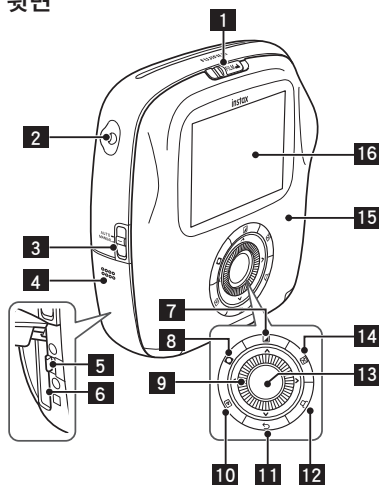

- 1** 필름 도어 잠금
- 2** 스트랩 구멍
- 3** 인쇄 모드 셀렉터
- 4** 배터리 체임버 커버
- 5** 배터리 래치
- 6** 배터리 체임버
- 7** [] (필터) 버튼
- 8** [] (비네트) 버튼
- 9** 선택 버튼/커맨드 다이얼
- 10** [] (재생) 버튼
- 11** [] (뒤로 가기) 버튼
- 12** [] (인쇄) 버튼
- 13** MENU/OK 버튼
- 14** [] (노출) 버튼
- 15** 필름 도어
- 16** 모니터

LCD 모니터 표시

↶ (뒤로 가기) 버튼을 누르면 아래의 정보가 표시됩니다.

촬영

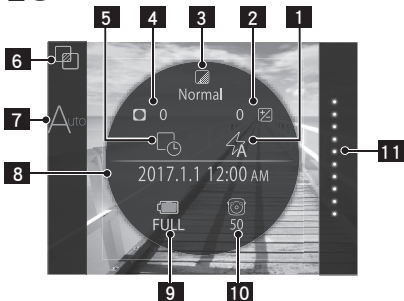

재생

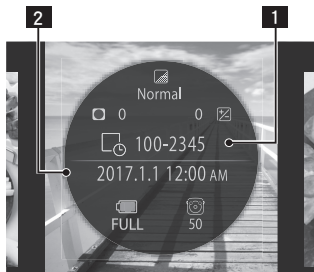

- | | |
|--------------------------------|---------------------------------|
| 1 플래시 모드
(200 페이지) | 7 인쇄 모드
(193 페이지) |
| 2 노출 조절
(198 페이지) | 8 현재 날짜/시각
(206 페이지) |
| 3 필터
(197 페이지) | 9 배터리 레벨
(189 페이지) |
| 4 비넛
(198 페이지) | 10 프레임 수 *3
(194 페이지) |
| 날짜/시각 인쇄
설정 *1
(206 페이지) | 11 필름 잔량
(196 페이지) |
| 6 촬영 모드 *2
(201 페이지) | |

- | | |
|----------------|-------------------|
| 1 프레임 수 | 2 촬영 날짜/시각 |
|----------------|-------------------|

선택 버튼 사용하기



커맨드 다이얼 사용하기

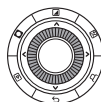

다음과 같은 경우에는 커맨드 다이얼을 사용하십시오.

- 메뉴 또는 항목 선택하기
- 재생 표시 변경하기 (195 페이지)
- 이미지 효과값 조절하기 (197과 198 페이지)

*1 날짜/시각 인쇄 설정을 사용하지 않으면, 아이콘은 회색으로 표시됩니다.

*2 표준이 선택되면 표시되지 않습니다.

*3 메모리 카드를 삽입하면, 번호에  아이콘이 나타납니다.

사용 가능한 프레임 수가 10개 이하가 되면 숫자의 아이콘이 빨간색으로 바뀝니다.

스트랩 부착하기

핸드 스트랩 부착하기

아래의 그림과 같이 스트랩을 연결하십시오.

- 카메라를 휴대하거나 사용할 때에는, 카메라를 떨어트리지 않도록 스트랩을 손목에 거십시오.



숄더 스트랩 부착하기 (별매)

카메라에 스트랩 클립을 부착한 후에 숄더 스트랩을 부착하십시오.

1 스트랩 클립을 여십시오.

클립 부착 톨을 사용하여 그림과 같이 스트랩 클립을 여십시오.

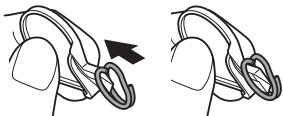

안전한 장소에 톨을 보관하십시오. 스트랩 클립을 열어 숄더 스트랩을 벗길 때에 이 톨이 필요합니다.

2 각 스트랩 구멍에 숄더 스트랩 클립을 부착하십시오.

클립을 열어 스트랩 구멍에 거십시오. 클립이 제자리에 유지되도록 다른 손 사용하여 톨을 빼십시오.

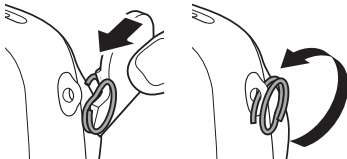

3 각 스트랩 구멍을 통해 클립을 통과시키십시오.

클립이 닫힐 때까지 구멍을 통해 완전히 클립을 돌립니다.



4

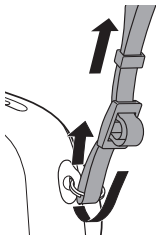

각 클립을 통해 숄더 스트랩을 통과시키십시오.

주의

- 숄더 스트랩은 어깨에 걸칠 때에만 사용하십시오. 숄더 스트랩은 목에는 걸지 마십시오.
- 숄더 스트랩이 필름 출구 슬롯을 막지 않도록 주의하십시오.
- 숄더 스트랩을 착용하면 스트랩 구멍이 닳거나 색이 바랄 수 있습니다.

KO

배터리 넣기/충전하기

배터리 넣기

1

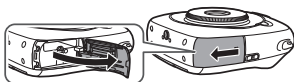

배터리 커버를 밀어서 엽니다.

2



화살표 방향에 맞춰서 배터리를 삽입합니다. 배터리의 노란 선과 카메라의 마크가 맞추어져 있는지 확인하십시오.

- 배터리를 빼려면, 배터리 래치를 누르고 카메라에서 배터리를 빼십시오.

3

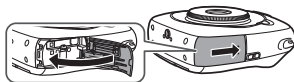

배터리 커버를 닫으십시오.

배터리 충전하기

! 방향에 주의하십시오.

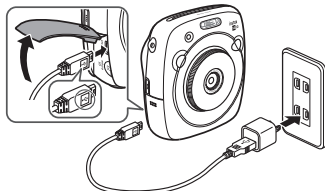

제공되는 USB 케이블을 사용하여 스마트 폰에서 제공하는 AC 전원 어댑터와 카메라를 연결하고, 전원 콘센트에 AC 전원 어댑터를 꽂으십시오.

- 아래의 정격 출력을 충족하기 위해 AC 어댑터를 사용하십시오:
DC 5.0 V/1000 mA
- 충전하는 동안에 사진을 찍거나 이미지를 인쇄할 수 있습니다.
- 충전 시간은 3~4시간입니다.

충전 상태 표시

상태	카메라가 켜져 있을 때	카메라가 꺼져 있을 때
충전 중	LCD 모니터의 오른쪽 아래에 () >-()-> () 아이콘이 나타납니다.	AF 보조광/셀프타이머 램프가 켜집니다.
충전 종료	LCD 모니터의 오른쪽 아래에 () 아이콘이 나타납니다. (USB 케이블을 분리할 때에 꺼집니다)	AF 보조광/셀프타이머 램프가 꺼집니다. (USB 케이블이 연결되었습니다)
충전 에러	에러 메시지가 LCD 모니터에 나타납니다.	AF 보조광/셀프타이머 램프가 깜박입니다.

PC에서 충전하기:

- 카메라와 PC를 직접 연결하십시오. 키보드나 USB 허브를 통해 연결하지 마십시오.
- 충전하는 동안에 PC가 취침 모드가 되면, 충전이 멈춥니다. 충전을 계속하려면, PC를 재개하고 USB 케이블을 재연결 하십시오.
- 사용하는 PC 사양, 설정 또는 상태에 따라 PC에서 카메라를 충전하지 못하는 경우가 있습니다.

주의

- 출하 시에 배터리는 완전히 충전되어 있지 않습니다. 카메라를 사용하기 전에 배터리를 충전하십시오.
- "배터리 취급에 대해" 주의사항을 읽으십시오. (216 페이지)

카메라 전원 켜고/끄기

카메라를 켜려면, 렌즈 링 (전원 스위치)을 시계 방향으로 돌리십시오. 카메라를 끄려면, 스위치를 시계 반대 방향으로 돌리십시오.

카메라를 켜지고 촬영 화면이 나타납니다.

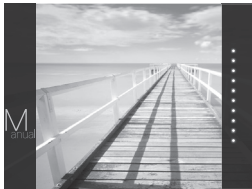
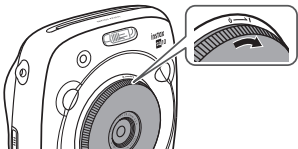

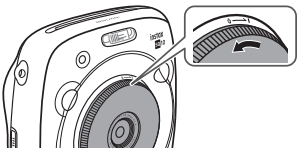

카메라 전원을 끄십시오.



배터리 잔량 확인하기

촬영/재생 화면의 (뒤로 가기) 버튼을 누르면 LCD 모니터에 배터리 잔량이 표시됩니다.

표시	배터리 잔량
 FULL	배터리가 일부 방전되었습니다.
 MID	배터리가 절반 이상 방전되었습니다. 배터리 충전을 권장합니다. (188 페이지)
 LOW	배터리 레벨이 낮습니다. 가능한 한 빨리 충전하십시오. (188 페이지)

◆ 배터리 레벨이 낮으면, LCD 모니터의 오른쪽 아래에 (EMP) 아이콘이 나타납니다.

배터리 잔량이 남아 있지 않으면, LCD 모니터에 (EMP) 아이콘이 크게 나타나고 카메라 전원이 꺼집니다.

- 일정 시간 동안 작동하지 않으면 카메라는 자동으로 꺼집니다. 카메라가 꺼지는 데 걸리는 시간을 지정할 수 있습니다. (206 페이지)
- [REW] (재생) 버튼을 누르면 재생 화면이 표시되고, 재생 모드로 변경됩니다.
- 재생 모드 중에 셔터 버튼을 완전히 누르면 촬영 화면이 표시되고 촬영 모드로 변경됩니다.
- 렌즈에 지문과 기타 표시가 사진에 영향을 줄 수 있습니다. 렌즈를 청결하게 보관하십시오.

초기 설정 실행하기

카메라를 처음 켜면 언어, 날짜와 시각이 지정되어 있지 않습니다. 아래 순서에 따라 지정하십시오.

언제든지 이 설정을 지정할 수 있습니다. 이 설정을 나중에 실행하거나 변경하려면 206 페이지를 참고하십시오.

- 1 카메라를 켜면 언어 선택 화면이 표시됩니다.

- 2 언어를 선택하고, MENU/OK 버튼 또는 ►을 누릅니다.



언어가 지정되고 날짜/시간 화면이 나타납니다.

- 3 순서를 지정한 후 MENU/OK 버튼 또는 ►을 누릅니다.



아래 순서 중에 1개를 선택합니다.

- 년/월/일
- 월/일/년
- 일/월/년

순서가 지정되고 년, 월, 일, 시, 분을 지정하는 화면이 나타납니다.

- 4 년, 월, 일, 시, 분을 지정한 후 MENU/OK 버튼 또는 ►을 누릅니다.

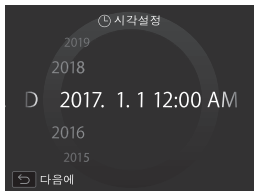

◀▶를 사용하여 지정하려는 항목(년, 월, 일, 시 또는 분)을 선택한 후 ▲▼를 사용하여 값을 설정합니다.

- 5 셔터 버튼의 기능을 지정합니다.

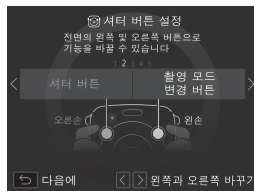

자세한 내용은, 191 페이지를 참조하십시오.

- 6 MENU/OK 버튼을 누르십시오.

초기 설정 실행하기

셔터 버튼의 기능 설정

아래의 표를 조합하여 각 셔터 버튼에 기능을 할당하십시오.

	셔터 버튼 (오른쪽)	셔터 버튼 (왼쪽)
기능	셔터 버튼	셔터 버튼
	셔터 버튼	촬영 모드 스위치 버튼
	셔터 버튼	OFF
	촬영 모드 스위치 버튼	셔터 버튼
	OFF	셔터 버튼

기본적으로 셔터 버튼 기능은 오른쪽 셔터 버튼에 할당되고, 촬영 모드 전환기능은 왼쪽에 할당됩니다.

셔터 버튼 설정 화면이 표시될 때, ◀▶를 사용하여 조합을 선택한 후 MENU/OK를 누르십시오.

- 이 순서를 건너뛰려면, 각 화면이 나타날 때 ⤴ (뒤로 가기) 버튼을 누르십시오. 촬영 화면이 나타납니다.
- 오랫동안 배터리를 넣어 두지 않으면, 설정값이 지워질 수 있습니다. 이런 경우, 언어 선택 화면이 나타납니다. 설정을 다시 실행합니다.

INSTAX SQUARE 필름 팩을 삽입/제거하기

주의

필름을 다 사용할 때까지 뒷면 커버를 열지 마십시오. 그렇지 않으면 남은 필름이 빛에 노출되거나 하해될 수 있습니다. 필름을 더는 사용할 수 없습니다.

- 필름 팩을 넣을 때에는, 필름 팩 뒷면에 있는 2개의 직사각형 구멍을 누르지 마십시오.
- 필름 팩 유통 기간을 넘겨 사용하지 마십시오. 그렇지 않으면, 카메라가 손상될 수 있습니다.

FUJIFILM 인스턴트 필름 "instax SQUARE" 만 사용하십시오. instax mini 필름 또는 instax WIDE 필름은 사용할 수 없습니다.

필름 팩에 관한 참고 사항

- 각 FUJIFILM 인스턴트 필름 "instax SQUARE" 팩에는 검은색의 필름 보호 커버 1개와 필름 시트 10장이 들어 있습니다.
- 필름 팩을 카메라에 넣기 전에 포장 봉지에서 꺼내지 마십시오.
- 뒷면 커버를 닫으면 필름 커버가 자동으로 나오게 됩니다. 자세한 내용은, FUJIFILM 인스턴트 필름 "instax SQUARE" 의 주의사항과 설명서를 참조하십시오.



뒷면 커버를 닫습니다. 뒷면 커버 잠금에서 딸깍 소리가 나는 것을 확인합니다.

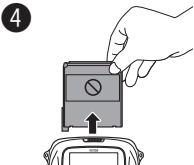

뒷면 커버를 닫으면 필름 커버(검은)가 자동으로 나오게 됩니다. 필름 출구 슬롯에서 필름 커버를 제거합니다.

사용한 필름 팩 제거하기

남겨진 필름이 없는 경우, 촬영 화면의 오른쪽 모서리 점이 회색으로 표시됩니다. (196 페이지) 필름 팩을 뺍니다.

필름 팩 넣기

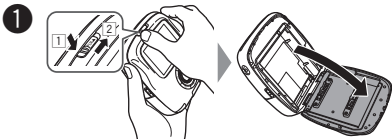

필름 도어 잠금 ① 버튼을 누르면서, 필름 도어가 약간 열릴 때까지 레버를 오른쪽 ②로 밀니다.



필름 팩의 양쪽을 잡고, 필름 체임버 ① 홈에 필름 팩 바닥을 맞춘 후에, 똑바로 넣습니다 ②.

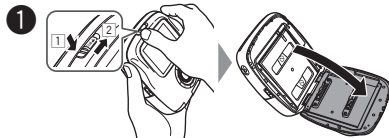

필름 도어 잠금 ① 버튼을 누르면서, 필름 도어가 약간 열릴 때까지 레버를 오른쪽 ②로 밀니다.

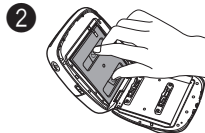

필름팩의 직사각형 구멍을 잡고, 똑바로 잡아당깁니다.

인쇄 모드

두 가지의 인쇄 모드를 사용할 수 있습니다.

- 자동 인쇄 모드
- 수동 인쇄 모드 (초기 설정)

자동 인쇄 모드가 선택되면, 이미지가 메모리에 저장된 직후에 인쇄가 시작됩니다.

수동 인쇄 모드가 선택되면, 이미지가 메모리에 저장됩니다. 나중에 이미지를 선택하고 인쇄할 수 있습니다.

■ 자동 인쇄 모드

옆면의 인쇄 모드 선택터를 "AUTO"로 전환하십시오.

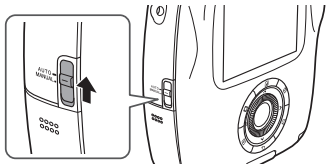

촬영 화면에서 아래의 아이콘이 나타납니다.

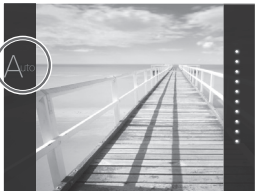

이미지가 메모리에 저장된 직후에 인쇄가 시작됩니다.

■ 수동 인쇄 모드 (초기 설정)

옆면의 인쇄 모드 선택터를 "MANUAL"로 전환하십시오.

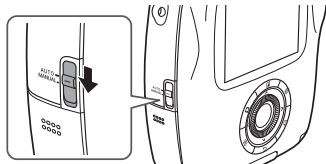

촬영 화면에서 아래의 아이콘이 나타납니다.

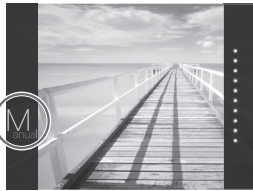

이미지가 메모리에 저장됩니다. 이미지를 바로 인쇄하는 대신에 나중에 선택하고 인쇄할 수 있습니다.

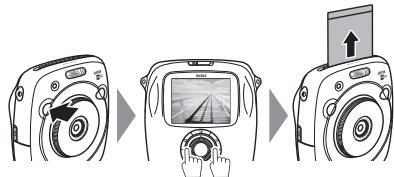
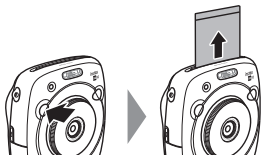

기본 사진 작업과 재생

사진 촬영하기

이 장에서는 사진 작업의 기본 작동을 설명합니다.

- 1 렌즈 링 (전원 스위치)을 시계 방향으로 돌려 전원 스위치를 켭니다.

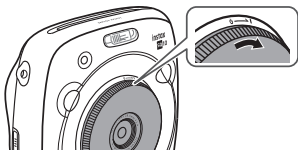

- 2 카메라를 잡고 원하는 최종 구도를 확인하십시오.



- 3 촬영 모드를 선택하거나 이미지 효과 설정을 실행하십시오. (197 ~ 201 페이지)

- 4 셔터 버튼을 반쯤 눌러 초점을 맞춥니다.

- 카메라가 초점을 맞출 수 있는 경우: 카메라에서 비프음이 울리고 모니터에 녹색 초점 프레임이 나타납니다.
- 카메라가 초점을 맞출 수 없는 경우: 모니터에 빨간색 초점 프레임이 나타납니다. 구도를 변경하거나 초점 잠금을 사용하십시오. (199 페이지)

- 5 셔터 버튼의 나머지 부분을 부드럽게 눌러 사진을 촬영하십시오.

사진이 촬영되고 카메라 메모리에 저장됩니다.

- 인쇄 모드가 자동 인쇄 모드로 설정되어 있으면 이미지가 인쇄됩니다. (193 페이지)

- 사진을 촬영할 때에는 양 손으로 카메라를 잡고 팔꿈치를 옆구리에 붙여 지지하십시오.
- 셔터 버튼을 누를 때 렌즈 표면은 만지지 않도록 주의하십시오.
- 셔터 버튼을 완전히 누를 때에는 가볍게 누르십시오.
- 손가락 또는 스트랩이 플래시, 렌즈 또는 필름 출구 슬롯을 덮지 않도록 주의하십시오.
- 피사체의 조명이 희미하면 사진 촬영 시에 플래시가 켜질 수 있습니다. 플래시 설정을 변경하여 점멸을 못하게 할 수 있습니다. (200 페이지)

카메라 메모리에 관한 주의사항

- 메모리가 가득 차면, 셔터가 작동하지 않고 사진을 찍을 수 없게 됩니다. 메모리 안의 이미지를 삭제하거나 다른 메모리 카드를 사용하십시오.
- 최대 50장의 이미지를 메모리에 저장할 수 있습니다. 메모리 카드를 사용하는 경우, 1GB 당 1000장의 이미지를 저장할 수 있습니다.
- 카메라에 어떤 문제가 생기면 메모리의 이미지가 손상되거나 손실될 수 있습니다. 중요한 이미지 파일은 다른 미디어 (예: 하드디스크, CD-R, CD-RW 또는 DVD-R 등)를 사용하여 백업하여 저장할 것을 권장합니다.
- 수리를 의뢰할 경우, 메모리의 이미지 안전은 보장하지 않습니다.
- 카메라를 수리하는 동안에 메모리의 이미지 내용을 확인할 수 없습니다.

기본 사진 작업과 재생

이미지 보기

모니터에서 이미지를 볼 수 있습니다. 사진을 인쇄하기 전에 테스트 촬영과 결과를 확인하십시오.

- 1 [RECYCLE] (재생) 버튼을 누릅니다.

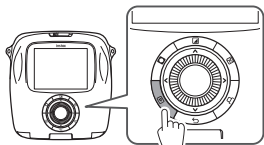

최신의 이미지가 표시됩니다.

- 2 ◀ 또는 ▶를 눌러 보려는 이미지를 선택합니다.

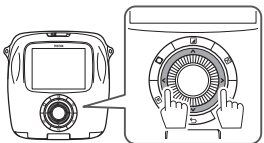

◀를 누르면 이전 이미지가 표시됩니다.

▶를 누르면 다음 이미지가 표시됩니다.

- 셔터 버튼을 완전히 누르면 촬영 화면으로 돌아갑니다.

재생 화면 변경하기

모니터의 이미지를 확대하거나 한 번에 표시되는 이미지 수를 변경할 수 있습니다.

■ 이미지 확대하기

커맨드 다이얼을 시계 방향으로 돌려 모니터의 이미지를 확대할 수 있습니다.

일반

확대

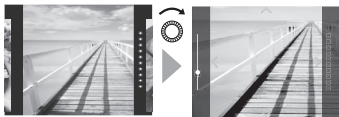

- ▲▼◀▶ 버튼을 사용하여 보기 영역으로 이동합니다.
- MENU/OK 버튼 또는 ↶ (뒤로 가기) 버튼을 눌러 확대를 취소합니다.
- 확대하는 동안에 이미지를 인쇄할 수 있습니다. (196 페이지)

■ 모니터의 이미지 수를 변경하기

한 번에 표시되는 모니터의 이미지 수를 변경할 수 있습니다. 커맨드 다이얼을 시계 반대 방향으로 돌리면 이미지 수를 변경됩니다. (1, 4 또는 9개)

1장 이미지

4장 이미지

9장 이미지



- 커맨드 다이얼을 시계 방향으로 돌리면 이미지 수가 변경됩니다. (4 또는 1개)
- MENU/OK 버튼 또는 ↷ (뒤로 가기) 버튼을 눌러 다중 표시를 취소합니다.
- 4개 또는 9개의 이미지가 표시되는 동안에 이미지를 인쇄할 수 있습니다. (196 페이지)

인쇄하기

아래 순서에 따라 이미지를 선택하십시오.

- 자동 인쇄 모드가 선택되면, 이미지는 촬영된 직후에 인쇄가 됩니다. (193 페이지)

- 1  (재생) 버튼을 누릅니다.

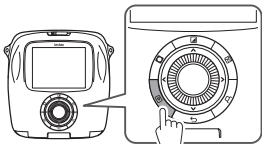

최신의 이미지가 표시됩니다.

- 2 ◀ 또는 ▶를 눌러 보려는 이미지를 선택합니다.

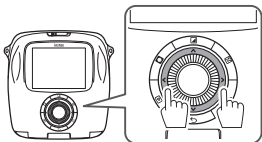

◀를 누르면 이전 이미지가 표시됩니다.

▶를 누르면 다음 이미지가 표시됩니다.

- 3 필요에 따라 이미지 효과를 조절하십시오. (197과 198 페이지)

- 4  (인쇄) 버튼을 누르십시오. 화면이 아래에 나타납니다.



- 5 MENU/OK 버튼을 누르십시오.

인쇄를 시작합니다.

- 인쇄를 취소하려면 ◀(뒤로 가기) 버튼을 누르십시오.

- 6



필름이 배출되면 (카메라의 소리가 멈춥니다), 필름 가장자리를 잡고, 꺼냅니다.

필름 잔량 표시

모니터의 오른쪽 점은 잔여 필름의 수를 나타냅니다. 이미지를 프린트할 때마다 점이 회색으로 바뀝니다.



- 남은 필름이 2장이 되면, 점들이 빨간색으로 바뀝니다.

- ◆ 확대된 인쇄물을 출력하거나 한 장의 필름에 4개 또는 9개의 이미지를 인쇄할 수 있습니다. 인쇄할 이미지가 표시되면 커맨드 다이얼을 사용하여 2 단계에서 표시를 변경하십시오. (195 페이지)

- 필름을 꺼내는 자세한 방법은, FUJIFILM 인스턴트 필름 "instax SQUARE" 팩의 주의사항과 설명서를 참조하십시오.
- 현상 시간은 약 90초입니다. (시간은 주위 온도에 따라 다릅니다.)

이미지 효과

촬영/재생 화면이 표시되는 동안, 이미지 효과를 조절하려면 뒷면의 버튼을 눌러 효과 메뉴를 직접 선택할 수 있습니다.

필터

아래 순서에 따라 필터를 선택하십시오.

- 1 촬영/재생 화면이 표시되는 동안,  (필터) 버튼을 누르십시오.

화면이 아래에 나타납니다.

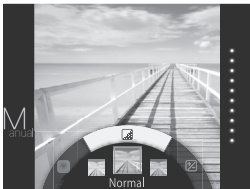

- 2 커맨드 다이얼을 사용하여 필터를 선택하십시오.

각 필터에 관한 자세한 내용은, 오른쪽 표를 참조하십시오.

- 3  (필터) 버튼을 다시 누르십시오. 필터 효과가 이미지에 적용되고 이전 화면으로 돌아갑니다.

- MENU/OK 버튼 또는  (뒤로 가기) 버튼을 눌러 이전 화면으로 돌아갈 수도 있습니다.

- 필터 효과를 취소하려면  (필터) 버튼을 누르십시오.

필터 효과를 사용할 수 있습니다

종류	상세 내용
Cornelius	밝은 것은 더 밝게, 그림자는 더 강하게 강조합니다.
Monochrome	이미지를 기본 흑백 이미지로 바꿉니다.
Luna	이미지를 밝게 하고 모든 색을 강하게 합니다.
Immerse	채도와 그림자 추가
Amber	채도를 제거하고 이미지에 오래 된 느낌을 추가합니다.
Marmalade	이미지에 강한 빨간색 색조와 그늘린 가장자리를 추가합니다.
Martini	가볍게 빈티지한 느낌으로 피부 톤을 매끄럽게 표현합니다.
Sepia	구식의, 오래 된 느낌 강화.
Roppongi	이미지에 밝고 따뜻한 느낌 추가.
Highline	노란색 색조로 그림자 강화.
포인트 컬러 (레드)	선택한 색상이 있는 이미지의 영역 이 같은 색상으로 표현됩니다. 이미지 의 모든 다른 영역은 흑백으로 표현 됩니다.
포인트 컬러 (오렌지)	
포인트 컬러 (옐로우)	
포인트 컬러 (그린)	
포인트 컬러 (블루)	
포인트 컬러 (퍼플)	

이미지 효과

명암 조절하기

아래 순서에 따라 밝기를 조절하십시오.

- 1 촬영/재생 화면이 표시되는 동안,  (밝기) 버튼을 누르십시오.
화면이 아래에 나타납니다.



- 2 커맨드 다이얼을 사용하여 밝기를 조절하십시오.
커맨드 다이얼을 시계 방향으로 돌려 이미지를 밝게 하고, 다이얼을 반시계 방향으로 돌려 어둡게 합니다.

- 3  (밝기) 버튼을 다시 누르십시오.
조절된 밝기가 이미지에 적용되고 이전 화면으로 돌아갑니다.

- MENU/OK 버튼 또는  (뒤로 가기) 버튼을 눌러 이전 화면으로 돌아갈 수 있습니다.

- 조절된 밝기를 취소하려면  (밝기) 버튼을 계속 누르십시오.

비네트

이미지의 4군데 모서리의 밝기를 조절합니다. 아래 순서에 따라 밝기를 조절하십시오.

- 1 촬영/재생 화면이 표시되는 동안,  (비네트) 버튼을 누르십시오.
화면이 아래에 나타납니다.

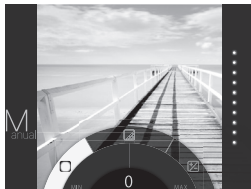

- 2 커맨드 다이얼을 사용하여 4군데 모서리의 밝기를 조절하십시오.

커맨드 다이얼을 시계 방향으로 돌려 모서리를 어둡게 하고, 다이얼을 반시계 방향으로 돌려 밝게 합니다.

- 3  (비네트) 버튼을 다시 누르십시오.
조절된 밝기가 이미지에 적용되고 이전 화면으로 돌아갑니다.

- MENU/OK 버튼 또는  (뒤로 가기) 버튼을 눌러 이전 화면으로 돌아갈 수 있습니다.

- 조절된 밝기를 취소하려면  (비네트) 버튼을 계속 누르십시오.

이미지 효과에 관한 참고 사항

- 조절된 각 값 또는 효과는 사진 촬영 후에도 유지됩니다. 그러나, 이 카메라 이외의 장치 (예: 컴퓨터)에서 이미지를 볼 경우에 비활성화될 수 있습니다.
- 이미지에 여러 효과를 조합하여 적용할 수 있습니다.
- 조절된 값 또는 효과를 모두 취소하려면  (뒤로 가기) 버튼을 계속 누르십시오.
- 피사체 또는 카메라 설정에 따라, 일부의 경우 이미지가 선명하지 못하거나 밝기와 색조가 서로 다를 수 있습니다.

사진에 관한 추가 사항

AF/AE 잠금 사용하기

초점/노출을 잠그려면 셔터 버튼을 반쯤 눌러 "AF/AE 잠금*"을 사용하십시오. AF/AE 잠금은 중앙에서 벗어난 피사체를 사진 촬영할 때에 유용합니다.

- 1 가운데에 피사체를 두어 초점을 맞춘 후에 셔터 버튼을 반쯤 누릅니다.
- 2 셔터 버튼을 누른 상태에서 구도를 결정하십시오.
- 3 셔터 버튼을 완전히 눌러 사진을 촬영하십시오.

카메라는 아래에 나열된 피사체에 초점을 맞출 수 없기에, AF/AE 잠금 사용을 권장합니다.

- 거울 또는 자동차 본체와 같이 매우 반짝이는 피사체
- 빠르게 움직이는 피사체
- 창 또는 다른 반사체를 통해 촬영되는 피사체
- 어두운 피사체와 머리카라 또는 털과 같이 빛을 반사하지 않고 흡수하는 피사체
- 연기 또는 불꽃과 같이 실체가 없는 피사체
- 배경과 비슷하게 보이는 피사체 (예: 배경과 같은 색상인 피사체)
- 포커스 프레임 내에도 있는 콘트라스트가 높은 물체 앞 또는 뒤에 배치된 피사체 (예: 콘트라스트가 높은 요소의 배경 가까이 촬영된 피사체)

셀프타이머 사용하기

셔터 버튼을 누를 때에 그룹 사진에 사진을 포함하거나 떨림을 줄이려면 셀프타이머를 사용하십시오.

- 1 촬영 화면의 MENU/OK 버튼을 누르십시오.

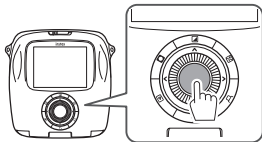

촬영메뉴가 나타납니다.

- 2 셀프 타이머를 선택한 후, MENU/OK 버튼을 누릅니다.
- 3 10초 또는 2초를 선택한 후, MENU/OK 버튼을 누릅니다.
- 4 셔터 버튼을 완전히 누르십시오.
 - 10초를 선택한 경우:
셔터 버튼을 누르면 AF-보조광/셀프타이머 램프가 켜지고, 촬영 전에 3초간 깜박입니다.
 - 2초를 선택한 경우:
셔터 버튼을 누르면 AF-보조광/셀프타이머 램프가 깜박입니다.

- 셀프타이머를 취소하려면 ⏪ (뒤로 가기) 버튼을 누르십시오.

사진에 관한 추가 사항

플래시 사용하기

야간 또는 실내의 낮은 조명 아래에서 촬영할 때는 플래시를 사용하십시오.

- 1 촬영 화면의 MENU/OK 버튼을 누르십시오.

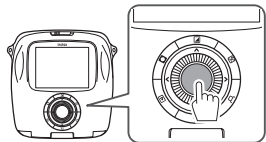

촬영메뉴가 나타납니다.

- 2 플래시를 선택한 후, MENU/OK 버튼을 누릅니다.

- 3 플래시 설정을 선택한 후, MENU/OK 버튼을 누릅니다.

각 플래시 설정에 관한 자세한 내용은 오른쪽 열을 참고하십시오.

- 4 셔터 버튼을 눌러 촬영하십시오.

■ 플래시 설정

아래 설정 중에 1개를 선택합니다.

- **자동 플래시(AF)**
카메라가 어두움을 인지하면 자동으로 플래시가 발광합니다. 대부분의 상황에서 권장합니다.
- **강제 발광**
피사체의 밝기와 관계없이 플래시를 항상 발광합니다. 역광인 피사체에 이 설정을 사용합니다.
- **발광 금지**
피사체가 밝지 않을 때에는 플래시는 발광하지 않습니다. 플래시 사용이 금지된 경우에 권장합니다. 어두울 때에는 삼각대 사용을 권장합니다.
- **지속 동기화**
어두운 곳에서 슬로우 셔터 (슬로우 싱크로)로 플래시를 발광하면, 그 앞의 배경과 피사체가 밝게 촬영됩니다.
밝은 장소에서 이 설정을 사용하면 사진이 노출 과도가 될 수가 있습니다.
- **적목 및 지속**
이 설정은 어두운 곳에서 플래시를 사용할 경우, 인물 피사체의 망막에 플래시가 반사되어 발생하는 "적목" 현상을 최소화합니다.
이 설정을 선택하면 적목 현상을 최소화하기 위해 플래시가 사전 발광을 여러 번 발광합니다.

촬영 모드 변경하기

피사체 또는 목적에 따라 촬영 모드를 선택하십시오.

촬영 모드 선택하기

아래 순서에 따라 촬영 모드를 선택하십시오.

- 1 촬영 화면의 MENU/OK 버튼을 누르십시오.

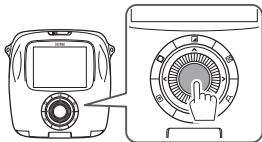

촬영메뉴 화면이 나타납니다.

- 2 촬영 모드를 선택한 후, MENU/OK 버튼 또는 ►을 누릅니다.

- 3 촬영 모드를 선택한 후, MENU/OK 버튼을 누릅니다.

변경된 설정이 적용됩니다.

- 4 ◀ (뒤로 가기) 버튼을 누릅니다.

촬영 화면으로 LCD 모니터가 돌아옵니다.

- ◆ 다른 셔터 버튼을 사용하여 촬영 모드를 선택하면, 셔터 버튼을 누를 때마다 다음과 같이 모드가 바뀝니다.

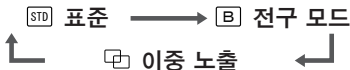

촬영 모드

STD 표준

일반 촬영 시에 선택하십시오.

카메라가 어두움을 인지하면 자동으로 플래시가 발광합니다.

플래시를 발광하지 않도록 설정을 선택할 수 있습니다. (200 페이지)

B 전구 모드

셔터 버튼을 누르고 있는 동안에 셔터는 계속 열려 있습니다. 야경을 촬영할 때에 사용합니다. 테이블 또는 삼각대를 사용할 필요가 있습니다.

- 주변 밝기에 맞추어 셔터 버튼을 누를 시간을 조절하십시오.

이중 노출

셔터 버튼을 두 번 누르면 2개의 피사체가 1개의 이미지로 촬영됩니다. 첫 번째 피사체를 촬영한 후에, 두 번째를 촬영합니다. 모니터의 지시를 따르십시오.

인쇄 이력을 인쇄하기 (재인쇄)

이전에 이미지를 인쇄할 때 지정한 것과 같은 설정 (예: 이미지 효과)으로 이미지를 인쇄합니다. 아래 순서에 따라 작동하십시오.

- 1 [재생] 버튼을 누릅니다.

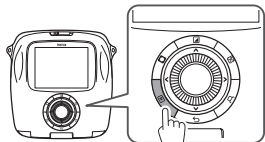

최신의 이미지가 표시됩니다.

- 2 MENU/OK 버튼을 누르십시오.
재생 메뉴가 나타납니다.

- 3 인쇄 이력을 선택한 후, MENU/OK 버튼을 누릅니다.

이미지를 선택할 화면이 나타납니다.

- 최근 50건의 인쇄 이력이 메모리에 저장됩니다.
- 인쇄 이력이 50건을 넘으면, 새로운 인쇄 이력이 가장 오래된 것을 덮어쓰기 합니다.

- 4 ◀ 또는 ▶를 눌러 인쇄할 이미지를 선택하십시오.

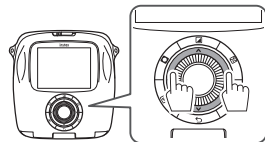

- ▶를 누르면 다음 이미지가 표시됩니다.
- 4개 또는 9개의 프레임 보기를 선택할 수 있습니다.

- 5 [인쇄] 버튼을 누르십시오.

- 6 MENU/OK 버튼을 누르십시오.

인쇄를 시작합니다.

- ◀ (뒤로 가기) 버튼을 누르면 인쇄가 중지됩니다.

- 7 필름이 배출되면 (카메라의 소리가 멈춥니다), 필름 가장자리를 잡고, 꺼냅니다.

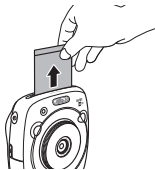

- 메모리 카드에는 인쇄 이력을 저장할 수 없습니다.
- 메모리를 초기화하면 모든 인쇄 이력은 삭제됩니다.
- 인쇄 이력 내의 이미지에 편집 또는 효과를 적용할 수는 없습니다.

메모리 카드 사용하기

이 카메라는 약 50 장의 이미지를 메모리에 저장할 수 있습니다. 그러나, 메모리 카드를 사용하면 더 많은 이미지를 저장할 수 있습니다.

메모리 카드에 관한 주의사항

- Micro SD/micro SDHC 카드는 이 카메라에서의 사용이 승인되어 있습니다. 지정 이외의 카드를 사용하면 카메라가 손상될 수 있습니다.
- 메모리 카드가 작아 삽입될 수 없습니다. 어린이의 손이 닿지 않는 곳에 보관하십시오. 어린이가 메모리를 살펴볼 경우에는 즉시 의사와 상담하십시오.
- 메모리 카드를 포맷하거나 카드에 데이터를 기록하거나 삭제하는 동안에는 카메라를 끄거나 메모리 카드를 꺼내지 마십시오. 이 예방 조치를 준수하지 않으면 카드가 손상될 수 있습니다.
- 강한 정전기 또는 전기적 노이즈가 발생하는 환경에서 사용하거나 저장은 피하십시오.
- 정전기를 띠고 있는 메모리 카드를 카메라에 넣으면 오작동의 원인이 됩니다. 이런 경우, 카메라의 전원을 끈 후에 다시 켜십시오.
- 메모리 카드를 주머니 속에 넣지 마십시오. 그렇지 않으면 강한 물리력이 가해져 손상의 원인이 될 수 있습니다.
- 장시간 카메라를 사용한 후에 메모리 카드를 꺼낼 경우, 카드가 따뜻할 수 있습니다. 단, 이것은 오작동이 아닙니다.
- 메모리 카드에 라벨을 부착하지 마십시오. 라벨이 벗겨지면 카메라가 오작동할 수 있습니다.

컴퓨터에서 메모리 카드를 사용할 때 주의사항

- 처음 사용하기 전에 메모리 카드를 포맷하고 컴퓨터 또는 다른 장치에서 사용한 후에는, 반드시 모든 메모리 카드를 다시 포맷하십시오.
- 카메라에서 포맷된 메모리 카드를 사용하면 폴더가 자동으로 생성됩니다. 컴퓨터에서 폴더명/파일명을 변경하거나 폴더를 삭제하지 마십시오. 그렇지 않으면 메모리 카드를 사용할 수 없습니다.
- 이미지 파일을 삭제하려면 카메라를 사용하십시오.
- 이미지 파일을 복사하거나 하드디스크로 이동한 후에 편집하십시오. 오리지널 이미지 파일을 편집하지 마십시오.

메모리 카드 삽입하기

- 1 카드 슬롯 커버를 밀어서 엽니다.

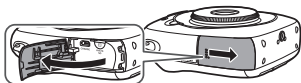

- 2 아래와 같이, 메모리 카드를 슬롯 뒤쪽의 소정 위치에 클릭 소리가 날 때까지 넣으십시오.



- 3 카드 슬롯을 닫습니다.

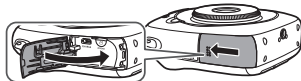

- ▼ 메모리 카드를 제거하려면, 메모리 카드를 눌러 천천히 꺼내십시오. 카드는 손으로 뺄 수 있습니다.

주의

- 메모리 카드를 뺄 때에는 손가락으로 카드를 누르고 카드를 부드럽게 빼십시오. 그렇지 않으면 카드가 너무 빨리 슬롯에서 나올 수 있습니다.

다른 카메라로 촬영한 이미지를 인쇄하기

- 다른 카메라로 촬영한 이미지는 이미지가 담긴 메모리 카드를 삽입하여 인쇄할 수 있습니다. 단, 아래의 조건을 충족할 필요가 있습니다.
- 폴더에 복사하는 대신 루트 디렉터리에 인쇄할 이미지를 복사하십시오.
 - 파일명은 4개의 대문자 (A-Z)에 이어 4개의 숫자로 구성되어야 합니다.

촬영메뉴

아래 순서에 따라 촬영메뉴를 지정/변경하십시오.

- 1 촬영 화면의 MENU/OK 버튼을 누르십시오.

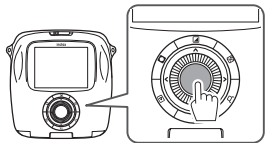

메뉴 화면이 나타납니다.

- 2 변경할 설정 항목을 선택하고 설정을 변경하십시오.

- 3 MENU/OK 버튼을 누르십시오.

변경된 설정이 적용됩니다.

- 4 ↶ (뒤로 가기) 버튼을 누릅니다.

촬영 화면으로 LCD 모니터가 돌아갑니다.

■ 촬영메뉴의 항목

촬영 모드

목적이나 상황에 따라 촬영 모드를 선택하십시오.
(201 페이지)

- 셔터 버튼 설정의 촬영 모드 전환 기능을 할당하는 셔터 버튼을 사용할 수도 있습니다. 버튼을 반복해서 눌러 촬영 모드를 선택하십시오.

플래시

플래시 촬영을 위한 설정을 선택하십시오.
(200 페이지)

셀프 타이머

셀프타이머를 사용할 경우에 설정을 선택하십시오.
(199 페이지)

AF 보조광

켜기를 선택하면, 어두울 때 자동 초점을 맞추는 동안 AF보조광이 켜집니다.

음션: 켜기/끄기

- 경우에 따라서는 AF보조광을 사용해도 카메라가 초점을 맞추지 못할 수가 있습니다.
- 피사체가 가까울 경우에 AF보조광이 예상대로의 효과를 발휘 못할 수 있습니다.
- AF보조광을 피사체의 눈에 직접 비추지 마십시오.

메뉴

재생 메뉴

아래 순서에 따라 재생메뉴를 지정/변경하십시오.

- 1 재생 화면의 MENU/OK 버튼을 누르십시오.

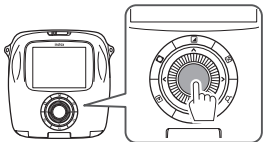

메뉴 화면이 나타납니다.

- 2 변경할 설정 항목을 선택하고 설정을 변경하십시오.
- 3 MENU/OK 버튼을 누르십시오.
변경된 설정이 적용됩니다.
- 4 ↶ (뒤로 가기) 버튼을 누릅니다.
재생 화면으로 LCD 모니터로 돌아갑니다.

■ 재생메뉴의 항목

인쇄

MENU/OK 버튼을 눌러 인쇄를 시작하십시오.
(196 페이지)

인쇄 이력

이전에 인쇄한 최대 50건까지의 이미지를 표시합니다.
이미지를 선택한 후,  (인쇄) 버튼을 누르면 인쇄가
시작됩니다. (202 페이지)
인쇄 이력에서 이미지를 한 장씩 삭제하려면 MENU/
OK 버튼을 누릅니다.

지우기

이미지를 1장씩 또는 한 번에 모두 삭제합니다.

옵션: 1프레임/모든 프레임





화상 회전

이미지를 90도 회전시킬니다.
작동하기 위해 커맨드 다이얼을 사용합니다.

복사

카메라의 메모리에 있는 이미지를 메모리 카드에
복사하고, 그 반대로도 가능합니다.

아래 순서를 따르십시오.

- 1 MENU/OK 버튼 또는  을 누르십시오.
- 2 복사할 곳을 선택하고, MENU/OK 버튼 또는  을
누르십시오.
- 3 1프레임 또는 모든 프레임을 선택하고, MENU/OK
버튼 또는  을 누르십시오.
모든 프레임을 선택하면 복사를 시작합니다.
1프레임을 선택하면, ④단계로 진행하십시오.
- 4 복사할 이미지를 선택하고, MENU/OK 버튼 또는
 을 누르십시오.

자동 회전 재생

켜기를 선택하면, 재생 화면에서 이미지가 회전합니다.

옵션: 켜기/끄기

메뉴

설정 메뉴

아래 순서에 따라 설정 메뉴를 지정/변경하십시오.

- 1 촬영/재생 화면의 MENU/OK 버튼을 누르십시오.

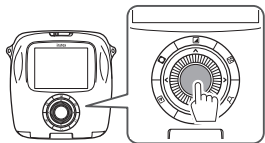

메뉴 화면이 나타납니다.

- 2 변경할 설정 항목을 선택하고 설정을 변경하십시오.

- 3 MENU/OK 버튼을 누르십시오.
변경된 설정이 적용됩니다.

- 4 ↶ (뒤로 가기) 버튼을 누릅니다.
촬영 화면으로 LCD 모니터가 돌아옵니다.

■ 설정메뉴의 항목

날짜/시간

날짜와 시각을 지정합니다. (190 페이지)

날짜 스타มป์

ON을 선택하면, 촬영 날짜가 사진의 오른쪽 아래에 인쇄됩니다. **시각설정**은 년/월/일의 순서에 영향을 줍니다.

言語/LANG.

모니터의 표시된 언어를 지정합니다.

조각 음량

작동, 셔터 또는 시작음의 음량을 조절합니다.

음선: 끄기/1/2/3

끄기를 선택하여 사운드를 끕니다.

셔터 버튼 설정

왼쪽/오른쪽 셔터 버튼의 기능을 할당합니다.
(190 페이지)

자동 전원 끄기

작동이 일어나지 않을 경우, 카메라가 자동으로 OFF 되기 전까지의 시간을 선택합니다.

음선: 5분/2분/OFF

리셋

기본값으로 모든 설정이 재설정됩니다.

날짜/시간에 지정된 날짜와 시각은 리셋되지 않습니다.

포맷

카메라의 메모리 또는 카드 슬롯에 삽입된 메모리 카드를 초기화합니다. 저장된 모든 이미지가 삭제됩니다.

펌웨어 업그레이드

펌웨어를 업데이트합니다.

메모리 카드에 펌웨어를 미리 저장하고, 카드 슬롯에 넣고 나서, 모니터의 지침을 따르십시오.

당사 홈페이지에서 최신 펌웨어를 다운로드하십시오.

제품 사양

카메라

이미지 센서	1/4", 원색 필터 CMOS
유효 화소	1920 x 1920
저장 미디어	내장형 메모리, microSD/microSDHC 메모리 카드
기록 용량	내장 메모리: 약 50개 파일 microSD/microSDHC 메모리 카드: 약 1GB당 1,000개 파일
파일 시스템	카메라 파일 시스템에 대한 설계 규칙 준수 (DCF, Exif Ver.2.3, JPEG 및 PIM 호환)
초점 거리	28.5 mm 고정 (35-mm 포맷 동등)
조리개	F2.4
자동 초점 모드	싱글 AF (Contrast-detect TTL, AF 보조광 장착)
초점 범위	10cm~∞
셔터 속도	1/29500초 ~ 1/2초, (자동), Bulb 모드 시 최대 10초
감도	ISO 100 ~ 1600 (Auto)
노출 제어	프로그램 AE
측광	렌즈 (TTL) 측광을 통한 256 분할, 다중 분할
화이트 밸런스	자동
플래시	자동/강제 발광/발광 금지/슬로우싱크로/적목현상 제거 유효 범위: 약 50 cm ~ 8 m
촬영 모드	표준, 이중 노출, Bulb 모드
셀프타이머	약 10 초/약 2초
이미지 효과	16 필터, 밝기 조절, 비네트
재생 기능	트리밍, 다중 이미지 재생

제품 사양

프린터

필름	FUJIFILM 인스턴트 필름 “ instax SQUARE ” (별매)
필름 매수	10장/팩
필름 사이즈	86 mm x 72 mm
이미지 사이즈	62 mm x 62 mm
지원되는 이미지 사이즈	800 x 800 화소
인쇄 해상도	12.5 도트/mm (318 dpi, 80 μm 도트 피치)
프린트 계조	RGB 각 색상 256 계조
지원되는 이미지 포맷	JPEG (사진 편집/처리 소프트웨어로 저장된 일부 이미지는 표시나 인쇄되지 않을 수 있습니다.)
프린트 시간	약 10 초
인쇄 시간	촬영 직후 인쇄/이미지 선택 후 인쇄
인쇄 기능	내장 메모리/micro SD 카드의 이미지
재인쇄	이전 50건까지 인쇄 가능 (인쇄 이력에 최대 50건의 이미지를 저장 가능)
디지털 줌	최대 2.4 X 인쇄 (출력 화소: 800 x 800)
필름 감지	Yes (삽입 시 자동 배출)

기타

LCD 모니터	3.0 인치 (7.6 cm) TFT 컬러 LCD 모니터 화소: 약 46만 도트
입력/출력 터미널	Micro USB (충전만 해당)
배터리	NP-50
충전 기능	내장형
대략적인 프린트 매수	약 160 장 (당사 테스트 조건에 따름) * 사용 조건 등에 따라 달라집니다.
충전 시간	약 3~4시간 (공기 온도에 따름)
크기	119 mm x 47 mm x 127 mm (W x D x H)
무게	450 g (필름 팩과 배터리 포함)

* 상기 사양은 개량을 위해 변경될 수 있습니다.

문제 해결

카메라에 일부 문제가 있다고 생각하기 전에 문제의 원인에 대해 알아보십시오. 해결 방법을 찾지 못하면 FUJIFILM 공식 대리점에 문의하여 주십시오.
또는 아래의 당사 웹사이트를 방문하십시오.

FUJIFILM 웹사이트: <http://fujifilm.com/>

작동 중

문제	발생 원인	해결책
카메라가 켜지지 않는다.	① 배터리 전원이 낮다. ② 배터리가 바르게 놓여져 있지 않다.	① 배터리를 완전히 충전하십시오. ② 배터리를 바르게 넣으십시오.
배터리가 빨리 소모된다.	① 매우 추운 곳에서 카메라를 사용하고 있다. ② 배터리 터미널이 더럽다. ③ 같은 배터리를 오랫동안 사용하고 있다.	① 배터리를 주머니 안에 넣어 따뜻하게 하고, 카메라를 사용하기 직전에 넣으십시오. ② 배터리를 꺼내서 마르고 깨끗한 천으로 터미널을 깨끗이 한 후에 배터리를 다시 넣으십시오. ③ 배터리의 충전 수명이 다되었습니다. 새 배터리로 교환하십시오.
작동 중에 카메라 전원이 꺼진다.	● 배터리 전원이 낮다.	● 완전히 충전된 배터리로 교환하십시오.
배터리 충전이 시작되지 않는다.	① 배터리가 들어있지 않다. ② 배터리 방향이 잘못되었다. ③ AC 전원 어댑터 플러그가 실내용 전원 콘센트에 바르게 연결되어 있지 않다.	① 배터리를 넣으십시오. ② 배터리를 바른 방향으로 넣으십시오. ③ AC 전원 어댑터를 실내용 전원 콘센트에 바르게 꽂으십시오.
배터리를 충전하는 데 오래 걸린다.	● 매우 추운 곳에서 배터리를 충전하고 있다.	● 추울 때 배터리를 충전하면 시간이 오래 걸릴 수 있습니다.
배터리를 충전하는 동안, AF-보조광/셀프 타이머 램프가 깜박이거나 LCD 모니터에 예러 메시지가 나타나 배터리를 충전할 수 없다고 표시된다.	① 배터리 터미널이 더럽다. ② 배터리의 충전 수명이 다되었거나 고장 났다. ③ 배터리가 너무 따뜻하거나 차갑다.	① 배터리를 꺼내서 마르고 깨끗한 천으로 터미널을 깨끗이 한 후에 배터리를 다시 넣으십시오. 바른 방향으로 넣으십시오. ② 새 배터리로 교환하십시오. 이러한 방법으로 문제가 해결되지 않으면 FUJIFILM 공식 대리점에 문의하여 주십시오. ③ 배터리의 온도가 안정되었을 때에 배터리를 다시 충전하십시오.

문제 해결

문제	발생 원인	해결책
의도하지 않은 언어가 모니터에 표시된다.	● 설정 메뉴의 言語/LANG. 설정이 바르지 않다.	● 메뉴에서 언어를 선택하십시오.
셔터 버튼을 눌러도 사진이 촬영되지 않는다.	① 카메라가 켜지지 않는다. ② 배터리 전원이 낮다. ③ 카메라의 메모리 또는 메모리 카드가 가득 찼다. ④ 메모리 카드가 포맷되지 않았다. ⑤ 메모리 카드의 접촉 부분 (금색 부분)이 더럽다. ⑥ 메모리 카드가 손상되었다.	① 카메라를 켜십시오. ② 배터리를 완전히 충전하십시오. ③ 새 메모리 카드를 넣거나 이미지를 삭제하십시오. ④ 이 카메라에서 포맷된 메모리 카드를 사용하십시오. ⑤ 마르고 부드러운 천으로 메모리 카드의 접촉 부분을 깨끗이 하십시오. ⑥ 새 메모리 카드를 넣으십시오.
촬영 후 모니터가 어두워졌다.	● 촬영 시에 플래시가 켜졌다.	● 플래시가 충전되는 동안에 모니터가 어두워질 수 있습니다. 플래시가 충전될 때까지 기다리십시오.
카메라가 초점이 맞지 않는다.	● 피사체가 자동 초점에 맞지 않는다. (199 페이지)	● F/AE 잠금을 사용하십시오.
플래시가 발광하지 않는다.	① 플래시가 충전되는 동안에 촬영을 시도했다. ② 발광 금지로 플래시가 선택되었다. ③ 배터리의 전원이 낮다.	① 플래시가 충전된 후에 셔터 버튼을 누르십시오. ② 발광 금지 이외의 플래시 설정을 선택하십시오. (200 페이지) ③ 완전히 충전된 배터리로 교환하십시오.
플래시가 피사체를 충분히 비추지 않는다.	① 피사체가 플래시 범위 내에 있지 않다. ② 플래시 창이 가려져 있다.	① 피사체를 플래시 범위 내에 두십시오. ② 카메라를 바르게 잡으십시오.
이미지가 흐리다.	① 렌즈가 더럽다. ② 사진을 촬영할 때에 초점 프레임이 빨간색으로 표시된다.	① 렌즈를 깨끗이 하십시오. ② 사진을 촬영하기 전에 초점 프레임이 녹색으로 표시되는지 확인하십시오.
이미지가 얼룩졌다.	● 고온에서는 슬로우 셔터 속도 (예: bulb)가 선택된다.	● 이것은 CCD의 특성으로 인한 것이며 오작동을 나타내는 것은 아닙니다.
카메라가 반응하지 않는다.	① 일시적으로 오작동이 발생한다. ② 배터리 전원이 낮다.	① 배터리를 제거하고 다시 넣으십시오. 그래도 문제가 해결되지 않으면, FUJIFILM 공식 대리점에 문의하여 주십시오. ② 완전히 충전된 배터리로 교환하십시오.
필름 팩이 들어가지 않거나, 부드럽게 들어가지 않는다.	① 필름 팩이 카메라에 맞지 않는다. ② 필름 팩 넣는 방법이 바르지 않다.	① FUJIFILM 인스턴트 필름 "instax SQUARE" 만 사용하십시오. (다른 필름은 사용할 수 없습니다.) ② 필름 팩의 노란 선과 카메라의 노란색 위치맞춤 마크를 맞추어서 넣어 주십시오.

문제 해결

문제	발생 원인	해결책
필름 커버가 배출되지 않는다.	● 카메라가 필름 팩을 인식할 수 없다.	● 필름 팩을 꺼내고 다시 넣으십시오.
필름이 끝까지 배출되지 않는다.	● 카메라를 흔들거나 떨어뜨려서 필름 배열이 어긋나 있다.	① 필름의 가장자리를 잡아당겨 꺼내십시오. ② 다른 프린트 작업을 수행하여 막힌 필름을 밀어내십시오.
필름 팩이 배출되지 않는다.	① 카메라를 흔들거나 떨어뜨려서 필름 배열이 어긋났다. ② 필름이 막혀있다.	① 새 필름 팩을 넣으십시오. ② 카메라 전원을 끄고 다시 켜십시오. 이러한 방법으로 문제가 해결되지 않으면, 막힌 필름을 제거하거나 새 필름 팩을 넣으십시오.

프린트된 사진이 이러한 경우에는

문제	발생 원인	해결책
올바르게 날짜가 인쇄되지 않는다.	● 날짜 설정이 바르지 않다.	● 다시 날짜 설정을 실행하십시오. (206 페이지)
완성된 인쇄물의 일부 또는 전부가 하얗다.	● 필름을 다 쓰기 전에 뒷면 커버가 열렸다.	● 필름을 사용할 때까지는 뒷면 커버를 열지 마십시오. 그렇지 않으면, 남은 필름이 노출되어 사용할 수 없게 됩니다.
사진이 희미하다.	① 카메라된 직후에 압력이 가해졌다. ② 사진이 부드럽게 배출되지 않았다.	① 프린터를 흔들거나, 꺾거나, 누르지 마십시오. ② 필름 출구 슬롯을 막지 마십시오.
검은 선이 완성된 프린트의 아래에 인쇄되어 있다.	● 카메라를 흔들거나 떨어뜨려서 필름 배열이 어긋나 있다.	● 이미지를 다시 인쇄하십시오. 이러한 방법으로 문제가 해결되지 않으면, 새 필름팩을 넣으십시오.

제조연월표시

A 3 H



1	1	11	B	21	L
2	2	12	C	22	M
3	3	13	D	23	N
4	4	14	E	24	O
5	5	15	F	25	P
6	6	16	G	26	Q
7	7	17	H	27	R
8	8	18	I	28	S
9	9	19	J	29	T
10	A	20	K	30	U
				31	V

안전하게 사용하기 위한 방법

이 제품은 안전을 고려하여 설계되었으며, 사용설명서와 지침에 따라 올바르게 실행될 때 안전한 서비스를 제공할 수 있습니다. 제품과 INSTAX 필름 모두를 올바르게 다루고 이 사용설명서와 INSTAX SQUARE 필름 설명에 지시된 대로 사진을 프린트하여 사용하는 것이 중요합니다. 편리하고 안전하게 사용하기 위해, 이 사용설명서에 기재된 내용을 잘 읽고 올바르게 사용해 주십시오. 이 사용설명서를 읽은 후, 필요할 때 쉽게 찾아볼 수 있는 곳에 보관하십시오.

⚠ 경고	⚠ 주의
이 표시를 무시하고 잘못 취급하게 되면 사람이 사망 또는 중상을 입을 가능성이 상정되는 내용을 나타내고 있습니다.	이 표시를 무시하고 잘못 취급하게 되면 사람이 다칠 가능성이 상정되는 내용 및 물적 손해만의 발생이 상정되는 내용을 나타내고 있습니다.

⚠ 경고

- ⚠ 카메라 (또는 배터리)가 뜨거워지거나, 연기나 타는 냄새가 나는 등의 이상이 발견되면, 즉시 배터리를 분리하십시오. 그렇지 않으면 발화나 화상의 원인이 됩니다. (배터리를 꺼내거나 USB 케이블을 빼낼 때 화상의 위험이 있으므로 주의하십시오.)
- ⚠ 카메라를 물속에 빠트리거나 내부에 물 또는 금속, 이물질 등이 들어갔을 때에는, 즉시 배터리와 AC 어댑터를 빼고, 전원 콘센트에서 AC 전원 플러그를 뽑으십시오. 그렇지 않으면 카메라의 발열이나 발화의 원인이 됩니다.
- ⚠ 인화성이 있는 가스가 많은 곳이나, 휘발유, 벤진, 도료용 시너 또는 다른 불안정 물질 가까운 곳에서 카메라를 사용하지 마십시오. 그렇지 않으면 카메라의 폭발 또는 화재, 화상의 원인이 됩니다.
- ⚠ N배터리는 절대로 분해하지 마십시오. 배터리를 분해, 가열하거나, 불 속에 넣거나, 충전이나 함선 혹은 떨어트리거나 충격을 주지 마십시오. 배터리가 폭발할 수 있습니다.
- ⚠ 카메라 사용설명서에서 지정한 배터리만 사용하십시오. 그렇지 않으면 카메라의 발열이나 발화의 원인이 됩니다.
- ⚠ 배터리는 애완동물 또는 영유아의 손에 닿지 않는 안전한 곳에 보관하십시오. 애완동물 또는 영유아가 잘못하여 배터리를 삼킬 수가 있습니다. 만일, 삼켰을 때에는 즉시 의사의 진단을 받으십시오.
- ⚠ 카메라 용도로 지정된 특수 배터리만 사용하십시오. 또한, 표시된 전압 이외의 전압에서는 카메라를 사용하지 마십시오. 다른 배터리를 사용하면 카메라가 발열하거나 발화의 원인이 됩니다.

⚠ 경고

- △ 이 제품을 절대로 분해하지 마십시오. 부상의 원인이 됩니다.
- △ 카메라에 이상이 있는 경우에는 직접 수리하지 마십시오. 부상의 원인이 됩니다.
- △ 이 제품을 떨어트리거나 손상으로 내부가 노출되었을 때는, 절대로 만지지 마십시오. FUJIFILM 대리점에 상담하십시오.
- △ 뒷면 커버의 내부 부품, 돌출물을 만지지 마십시오. 부상의 원인이 됩니다.
- △ 이 제품을 젖게 하거나 젖은 손으로 만지지 마십시오. 감전 원인이 됩니다.
- △ 새 배터리와 사용한 배터리, 혹은 다른 유형의 배터리를 혼합하여 사용하지 마십시오. 또한, 배터리의 ⊕와 ⊖ 극성을 제대로 확인하십시오. 과열된 배터리 또는 전해액의 누액으로 발화, 상처나 주위를 오염시키는 원인이 됩니다.
- △ 장시간 (여행 등) 카메라를 사용하지 않을 때는, 배터리를 제거하고, AC 전원 어댑터를 빼고 USB 케이블을 뽑으십시오. 그렇지 않으면 화재의 원인이 됩니다.
- △ USB 케이블을 연결한 채 카메라를 들고 이동하지 마십시오. USB 케이블이 손상되어, 화재나 감전의 원인이 됩니다.
- △ 카메라는 어린 아이의 손이 닿지 않는 곳에 두십시오. 어린 아이가 만지다가 부상을 입을 수 있습니다.
- △ 카메라 또는 AC 전원 어댑터를 옷감이나 담요로 덮거나 감싸지 마십시오. 열 때문에 케이스가 뒤틀리거나 화재가 발생할 수 있습니다.
- △ 카메라를 사용할 때에는, 배터리 커버가 부착되어 있는지를 확인하십시오; 그렇지 않으면 다칠 수가 있습니다.



" CE " 마크는 본 제품이 안전성, 공중보건, 환경 및 소비자보호에 관한 EU(유럽연합)의 규정을 충족시키고 있음을 증명 합니다. (" CE " 는 Conformaite Europeenne의 약자입니다.)

취급상의 주의

카메라의 취급

- ① 카메라는 정밀기계이므로 물에 적시거나, 떨어뜨리거나, 충격을 주지 마십시오. 또한, 모래가 들어가기 쉬운 장소에는 두지 마십시오.
- ② 휴대폰 또는 기타 유사한 전자 제품용 스트랩은 사용하지 마십시오. 시중에서 판매하는 스트랩은 카메라를 유지하기에는 강도가 약합니다. 안전을 위해 카메라용으로 제작된 스트랩만 사용하십시오.
- ③ 삼각대를 사용할 때에는 삼각대의 강도를 확인한 후, 카메라 본체가 아닌 삼각대를 회전시켜 부착해 주십시오. 삼각대를 부착할 때에는 삼각대의 나사를 너무 돌리거나 무리한 힘을 가하지 않도록 주의해 주십시오.
- ④ 장시간 사용하지 않을 때에는 전지를 꺼내어 습기, 열, 먼지의 영향이 적은 곳에 보관해 주십시오.
- ⑤ 더러워진 곳을 닦을 때에는 시너, 알코올 등의 용제는 사용하지 마십시오.
- ⑥ 필름 체임버에 더러운 것이나 먼지가 있으면 필름을 훼손할 수 있습니다. 특히, 카메라 내부의 청소는 항상 주의해 주십시오.
- ⑦ 완전히 닫힌 자동차 내부 및 고온의 장소, 습기가 있는 장소, 해안 등에 장시간 내버려두지 마십시오.
- ⑧ 나프탈렌과 같은 방충제 가스는 카메라와 인체에 영향을 줄 수 있습니다. 상자나 서랍장 안에 카메라 또는 필름 보관은 피해 주십시오.
- ⑨ 카메라는 소프트웨어에 의해 제어되므로, 드물게 오작동할 경우가 있습니다. 만약 오작동이 있으면, 배터리를 빼고 잠시 후에 배터리를 넣으면 다시 로딩되면서 재설정됩니다.
- ⑩ 이 카메라의 사용 온도 범위는 +5°C ~ +40°C 입니다.
- ⑪ 인색물이 저작권, 초상권, 프라이버시 또는 타인의 권리를 침해하거나, 공공예절에 위반되지 않도록 충분히 주의하십시오. 타인의 권리를 침해하는 행위, 공공질서를 위반하는 행위나 남에게 피해를 주는 행위는 법령에 따라 처벌 대상이 되거나 손해배상청구의 대상이 될 수 있습니다.

프린트 중의 주의

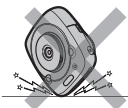

필름, 사진의 취급

필름 사용 방법은 FUJIFILM 인스턴트 필름 " instax SQUARE " 을 참조하십시오. 안전하고 적절한 사용을 위해 모든 지침을 따르십시오.

- ① 필름은 서늘하고 건조한 장소에 보관해 주십시오. 특히, 완전히 닫힌 자동차 내부와 같이 지극히 고온의 장소에 장시간 내버려두지 마십시오.
- ② 프린터에 넣은 필름은 뒤틀 수 있는 한 이른 시일 내에 출력해 주십시오.
- ③ 필름을 지극히 온도가 낮거나 높은 곳에 두었을 때에는 보통 온도로 된 상태에서 촬영해 주십시오.
- ④ 필름은 유효기간 내에 사용하십시오.
- ⑤ 공항 수화물 검사 등에서의 강한 X선 조사는 피해 주십시오. 미사용 필름 등에 흐림 현상이 발생할 수 있습니다. 직접 가지고 탑승하기를 권장합니다. (자세한 사항은 각 공항에 확인해 주십시오).
- ⑥ 사진은 강한 빛을 피하고 서늘하고 건조한 장소에 보존해 주십시오.
- ⑦ INSTAX SQUARE 필름을 구멍을 내거나, 찢거나 자르지 마십시오. 필름이 손상된 경우, 사용하지 마십시오.

필름과 프린트 취급 시 주의사항

자세한 내용은, FUJIFILM 인스턴트 필름 " instax SQUARE " 의 주의사항과 설명서를 참조하십시오.

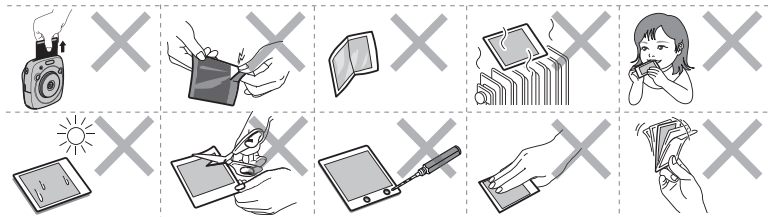

배터리 취급에 대해

- 카메라를 바르게 사용하는지를 확인하십시오. 사용하기 전에 안전상의 주의와 사용설명서를 충분히 읽으십시오.
- 이 안전 참고사항은 읽어보신 후 안전한 장소에 보관해 주십시오.

⚠ 경고	⚠ 주의
이 표시를 무시하고 잘못 취급하게 되면 사람이 사망 또는 중상을 입을 가능성이 상정되는 내용을 나타내고 있습니다.	이 표시를 무시하고 잘못 취급하게 되면 사람이 다칠 가능성이 상정되는 내용 및 물적 손해 만의 발생이 상정되는 내용을 나타내고 있습니다.

⚠ 경고	
⊘ 금지	정해진 배터리 외에는 사용하지 마십시오. 설정된 대로 배터리를 올바르게 장착하십시오.
⊘ 금지	배터리를 가열, 변경 또는 분해하지 마십시오. 배터리를 떨어뜨리거나 충격을 주지 마십시오. 배터리를 단락시키지 마십시오. 배터리를 금속 제품과 함께 보관하지 마십시오. 배터리를 지정 이외의 충전 기에서 충전하지 마십시오. 이렇게 할 경우 배터리가 파열하거나 누액이 생겨 화재나 부상이 발생할 수 있습니다.
⊘ 금지	제시된 전압 이외에는 사용하지 마십시오. 다른 전원을 사용할 경우 화재의 위험이 있습니다.
⊘ 금지	배터리에 누액이 생겨 이 누액이 눈이나 피부, 옷에 닿은 경우에는 깨끗한 물을 올려 접촉 부분을 씻어 내고 즉시 병원 치료를 받거나 응급 구조대에 연락합니다.
❗ 필수	부정확한 유형의 배터리로 교환되면 폭발 위험이 있습니다. 사용한 배터리는 관련 법률에 따라 처리하십시오.
❗ 필수	사용한 배터리는 관련 법률에 따라 처리하십시오. 배터리는 단단한 케이스에 넣어 보관합니다. 폐기 시에는 배터리 단자를 절연 테이프로 씌운 후에 버리십시오. 다른 금속 물체나 배터리에 접촉될 경우 배터리가 점화되거나 파열할 수 있습니다.
⚠ 주의	
❗ 필수	카메라를 청소하거나 장시간 사용하지 않을 때에는 배터리를 분리하십시오. 그렇지 않으면 화재나 감전의 원인이 됩니다.
❗ 필수	문제가 생기면 카메라의 전원을 끄고 배터리를 분리하십시오. 연기가 나거나 특이한 냄새 또는 이상 상태에서 카메라를 계속 사용하면 화재 또는 감전의 원인이 됩니다. FUJIFILM 대리점에 상담하십시오.

배터리

다음에서는 배터리의 올바른 사용법과 오래 사용할 수 있는 방법에 대해 소개합니다. 잘못된 방법으로 사용할 경우 배터리 수명이 줄거나 누액, 과열, 화재 또는 폭발의 위험이 있습니다.

제공 시 배터리는 충전되어 있지 않습니다. 사용 전에 배터리를 충전해 주십시오. 배터리를 사용하지 않는 동안에는 케이스에 넣어 보관하십시오.

■ 배터리 참고 사항

배터리는 사용하지 않는 동안에도 서서히 충전량이 줄어듭니다. 사용하기 하루나 이틀 전에 배터리를 충전하십시오. 사용하지 않을 때 카메라의 전원을 끄면 배터리 수명을 늘릴 수 있습니다.

배터리 용량은 저온에서 감소합니다. 추울 때는 배터리가 소모되어 작동하지 않을 수 있습니다. 완전히 충전한 예비 배터리를 따뜻한 곳에 두고 필요에 따라 교환하거나 배터리를 따뜻한 곳에 보관하여 촬영할 때에만 카메라에 넣으십시오. 핫팩 또는 기타 난방장치에 배터리가 직접 닿지 않도록 하십시오.

■ 배터리 충전

제공되는 USB 케이블을 사용하여 배터리를 충전하십시오. 주변 온도가 +10°C 이하나 +35°C 이상에서는 충전 시간이 늘어날 수 있습니다. +40°C 이상이나 +5°C 이하에서는 충전되지 않으므로 이런 상황에서는 충전을 피해야 합니다. 이미 완전히 충전된 배터리를 다시 충전 하려고 하지 마십시오. 그러나 배터리가 완전히 소진된 상태에서만 충전해야 하는 것은 아닙니다.

배터리는 충전 또는 사용 직후에 만지면 뜨거울 수 있습니다. 이것은 정상입니다.

■ 배터리 수명

정상적인 온도에서는 배터리를 약 300회 충전할 수 있습니다. 배터리 사용 가능 시간이 눈에 띄게 줄어들면 수명이 다 되었다는 표시이므로 교체해야 합니다.

■ 보관

배터리가 완전 충전된 상태에서 장시간 사용하지 않을 경우 성능에 문제가 생길 수 있습니다. 배터리를 완전히 방전시킨 후에 보관하십시오.

카메라를 오랜 시간 사용하지 않을 때는 배터리를 분리하고 주위 온도가 +15°C ~ +25°C인 습기 없는 곳에 보관하십시오. 온도가 극치로 노출된 곳에는 보관하지 마십시오.

■ 주의 : 배터리 취급

- 배터리에 스티커나 기타 물체를 붙이지 마십시오.
- 외장 라벨을 찢거나 벗기지 마십시오.
- 단자를 깨끗한 상태로 유지하십시오.
- 오랫동안 사용하면 배터리와 카메라 본체를 만지면 뜨거울 수 있습니다. 이것은 고장이 아닙니다.

■ 폐기

사용한 배터리는 현지 규정에 따라 폐기 하십시오.

■ 카메라가 취득한 인증 마크는 필름 체임버의 내부에 위치해 있습니다.

MEMO

[**en**] If you have any inquiries about this product, please contact a FUJIFILM authorized distributor, or access the website below.

[**de**] Falls Sie Fragen zu diesem Produkt haben, beziehen Sie sich bitte auf die Details auf der beiliegenden Kundendienstkarte oder besuchen Sie die unten angegebene Website.

[**fr**] Si vous avez des questions sur ce produits, veuillez vous reporter sur les détails de la carte de service comprise, ou consultez le site web ci-dessous.

[**es**] Si tuviera alguna pregunta sobre este producto, consulte la información en la tarjeta de servicio adjunta o visite el siguiente sitio web.

[**zh-TW**] 如果您對本產品有任何疑問，請參閱隨附的服務卡上的詳情，或訪問以下網站。

[**ko**] 이 제품에 문의가 있을 때에는, 동봉된 서비스 카드를 참조하시거나 아래의 웹 사이트를 방문하여 주십시오.

<http://www.fujifilm.com/>

FUJIFILM

FUJIFILM Corporation

7-3, AKASAKA 9-CHOME, MINATO-KU, TOKYO 107-0052, JAPAN