

# FUJIFILM

## instax<sup>®</sup> mini LiPlay

### HYBRID INSTANT CAMERA

[NATYCHMIASTOWY WYDRUK + TECHNOLOGIE CYFROWE]

#### Podręcznik użytkownika (wersja pełna)



- Niniejszy Podręcznik użytkownika (wersja pełna) dotyczy aparatu z oprogramowaniem sprzętowym w wersji 2.0 lub nowszej. Jeśli wersja oprogramowania sprzętowego jest starsza niż 2.0, funkcje i wygląd ekranów mogą różnić się od opisanych w podręczniku.
- Pobierz najnowsze oprogramowanie sprzętowe z witryny internetowej FUJIFILM.

## Spis treści

|  |    |   |    |
|--|----|---|----|
| Przed użyciem .....  | 3  | Rodzaj wykonywania zdjęcia .....                          | 15 |
| Uwagi dotyczące utylizacji aparatu .....                     | 3  | Zdjęcie przy użyciu funkcji samowyzwalacza .....          | 15 |
| Informacje o aparacie .....                                  | 3  | Fotografowanie przy użyciu lampy błyskowej.....           | 15 |
| Główne cechy .....   | 3  | Fotografowanie samego siebie (selfie).....                | 16 |
| Funkcje dostępne w połączeniu z aplikacją na smartfony ..... | 3  | Fotografowanie z użyciem blokady AF/AE .....              | 16 |
| Nazwy części.....  | 4  | Drukowanie z Print History.....                           | 17 |
| Monitor LCD.....   | 5  | Korzystanie z karty pamięci .....                         | 17 |
| Używanie CROSS KEY .....                                     | 6  | Wkładanie karty pamięci.....                              | 17 |
| Mocowanie paska .....  | 6  | Korzystanie z SHOOTING MENU .....                         | 18 |
| Ładowanie akumulatora .....                                  | 7  | Używanie PLAYBACK MENU .....                              | 19 |
| Informowanie o stanie ładowania .....                        | 7  | Korzystanie z menu ustawień .....                         | 19 |
| Włączanie/wyłączanie .....                                   | 7  | Funkcje dostępne po połączeniu z aplikacją smartfona...20 |    |
| Sprawdzanie poziomu naładowania akumulatora .....            | 7  | Funkcja dźwiękowa .....                                   | 20 |
| Ustawienia początkowe .....                                  | 8  | Funkcja zdalnego robienia zdjęć .....                     | 20 |
| Wkładanie/wyjmowanie kasetki filmu „INSTAX mini” .....       | 9  | Funkcja skrótu .....                                      | 20 |
| Wkładanie kasetki filmu .....                                | 9  | Funkcja wydruku bezpośredniego.....                       | 20 |
| Wymywanie zużytej kasetki filmu.....                         | 10 | Dane techniczne .....                                     | 21 |
| Podstawy fotografowania i odtwarzania.....                   | 10 | Rozwiązywanie problemów .....                             | 22 |
| Fotografowanie.....  | 10 | WAŻNE UWAGI DOTYCZĄCE BEZPIECZEŃSTWA.....23               |    |
| Wyświetlanie zdjęć.....                                      | 11 | Zasady rozsądnej konserwacji aparatu .....                | 23 |
| Zmiana wyświetlania ekranu odtwarzania.....                  | 11 | Urządzenia Bluetooth®: Ostrzeżenia.....                   | 24 |
| Drukowanie .....   | 12 |   |    |
| Wskaźnik pozostałych klatek filmu .....                      | 13 |   |    |
| Wybór kadru i filtra .....                                   | 13 |   |    |
| Wybór kadru .....  | 13 |   |    |
| Wybór filtra .....   | 13 |   |    |
| Nagrywanie dźwięku na zdjęciach.....                         | 14 |   |    |
| Nagrywanie dźwięku podczas fotografowania .....              | 14 |   |    |
| Nagrywanie dźwięku podczas odtwarzania.....                  | 15 |   |    |

## Przed użyciem

Przed rozpoczęciem korzystania z aparatu sprawdź następujące elementy.

### Dołączone akcesoria

- Kabel USB do ładowania (1)
- Pasek (1)

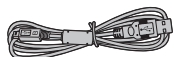

- Instrukcja obsługi (1)

## Uwagi dotyczące utylizacji aparatu

W tym aparacie wykorzystywany jest wbudowany akumulator litowo-jonowy.

W przypadku utylizacji aparatu postępuj zgodnie z krajowymi przepisami i oddaj aparat prawidłowo do utylizacji.

Aby uzyskać dodatkowe informacje, zapoznaj się z dołączonym arkuszem DANYCH KONTAKTOWYCH.

Jeśli arkusz nie obejmuje Twojego kraju lub regionu, skontaktuj się z lokalnym dystrybutorem.

### PRZESTROGA

Nie wyjmuj wbudowanego akumulatora samodzielnie, ponieważ może to spowodować obrażenia ciała.



Utylizacja zużytego sprzętu Elektrycznego i Elektronicznego (Odonosi się do Unii Europejskiej oraz innych krajów Europy, w których funkcjonuje system selektywnego zbierania odpadów)

Symbol ten umieszczony na produkcie, w instrukcji obsługi, na karcie gwarancyjnej lub na opakowaniu wskazuje, że produkt nie powinien być traktowany jak odpady z gospodarstw domowych. Tak oznaczone produkty powinny być dostarczane do odpowiednich punktów odbioru sprzętu elektrycznego i elektronicznego przeznaczonego do recyklingu. Zapewniając prawidłową utylizację produktu, wspomagasz ochronę środowiska i zdrowia.

Recykling materiałów chroni zasoby naturalne. Więcej informacji na temat recyklingu produktów dostępnych jest w biurach lokalnych władz, firmach zajmujących się utylizacją produktów jak również w sklepie, w którym zakupiono niniejszy produkt. W krajach poza UE: Jeśli chcesz wyrzucić niniejszy produkt, skontaktuj się z odpowiednimi władzami lokalnymi i zapytaj o prawidłowy sposób utylizacji aparatu.



Ten symbol na bateriach lub akumulatorach oznacza, że nie można ich traktować jak zwykłych odpadów z gospodarstw domowych.

EEE - Zgodność z dyrektywą.

## Informacje o aparacie

### Główne cechy

- Najmniejszy produkt instax dostępny na rynku.
- Można ustawić idealny kadr przy pomocy monitora LCD i zapisać zdjęcie w pamięci aparatu lub na karcie micro SD.
- Można wybrać zdjęcie z biblioteki zdjęć i wydrukować je za pomocą funkcji druku natychmiastowego instax.
- Można edytować zdjęcia za pomocą 10 ramek i 6 filtrów.
- Można zapisywać zdjęcia wraz z nagraniem dźwiękiem.
- Stylowe i eleganckie wzornictwo.
- Aparat jest wyposażony w lusterko do autoportretów ułatwiające wykonywanie autoportretów.

### Funkcje dostępne w połączeniu z aplikacją na smartfony

- **Funkcja dźwiękowa**  
Nagraj dźwięk aparatem, przetwórz go na kod QR i wydrukuj kod QR na zdjęciu (PRINT WITH SOUND). Dźwięk zostanie odtworzony po odczytaniu smartfonem kodu QR wydrukowanego z użyciem technologii druku natychmiastowego instax.
- **Zdalne sterowanie aparatem**  
Steruj aparatem za pomocą smartfona, aby robić zdjęcia zdalnie.
- **Funkcja skrótów**  
Można wybrać ramki zdjęć na smartfonie i przydzielić je do 3 przycisków skrótów umieszczonych z boku aparatu.
- **Bezpośredni druk**  
Prześlij zdjęcie ze smartfona do aparatu i wydrukuj je z użyciem technologii druku natychmiastowego instax. Przed wysłaniem zdjęcia możesz użyć aplikacji na smartfonie, aby przesunąć, obrócić, powiększyć, zmniejszyć lub wykadrować zdjęcie.

## Nazwy części

### Widok z przodu

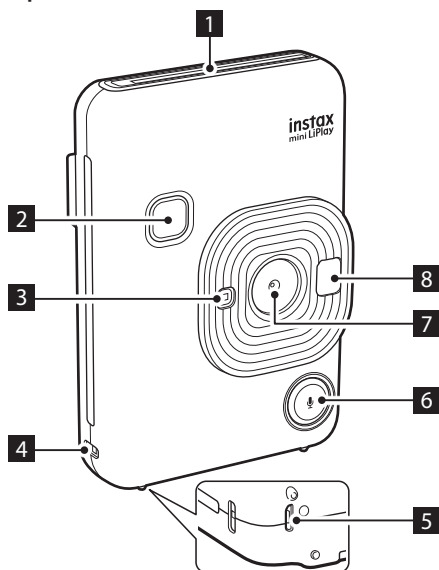

- 1 Szczelina wysuwu filmu
- 2 Spust migawki
- 3 Błyszka/ Lampa kontrolka samowyzwalacza
- 4 Zaczep mocowania paska
- 5 Gniazdo USB
- 6 Przycisk (Dźwięk)
- 7 Obiektyw
- 8 Lusterko do autoportretów

### Widok z tyłu

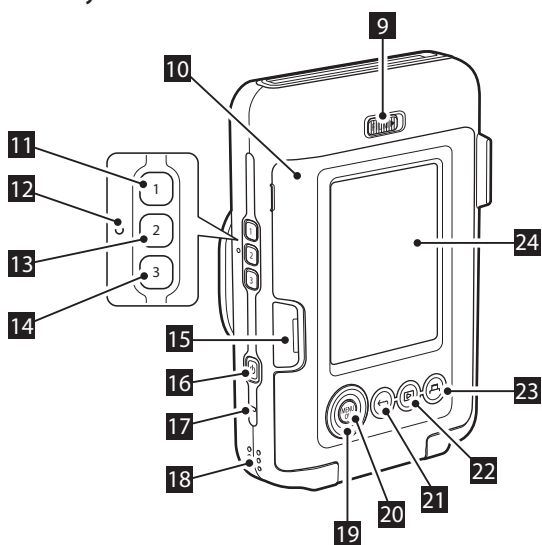

- 9 Blokada pokrywy komory filmu
- 10 Pokrywa komory filmu
- 11 1 (Przycisk skrótu 1)
- 12 Przycisk resetowania\*
- 13 2 (Przycisk skrótu 2)
- 14 3 (Przycisk skrótu 3)
- 15 Gniazdo karty micro SD
- 16 Przycisk (Zasilanie)
- 17 Mikrofon
- 18 Głośnik
- 19 Cross key ()
- 20 Przycisk MENU/OK
- 21 Przycisk (Wstecz)
- 22 Przycisk (Odtwarzanie)
- 23 Przycisk (Druk)
- 24 Monitor LCD

\*Jeśli aparat nie działa prawidłowo, użyj przycisku resetowania, aby zresetować aparat.



## Monitor LCD

Ekran fotografowania zostaje wyświetlony na monitorze LCD, gdy włączone jest zasilanie.

- Aby przełączyć z ekranu fotografowania na ekran odtwarzania, naciśnij przycisk  (Odtwarzanie).
- Aby przełączyć z ekranu odtwarzania na ekran fotografowania, naciśnij przycisk Spust migawki.

Gdy wyświetlany jest ekran fotografowania lub odtwarzania, naciśnij  (Wstecz), aby wyświetlić następujące informacje na monitorze LCD.

### Ekran fotografowania

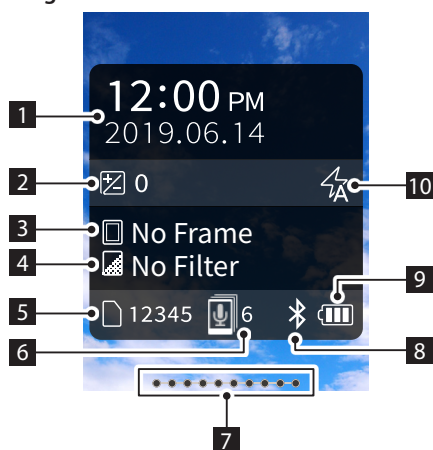

### Ekran odtwarzania

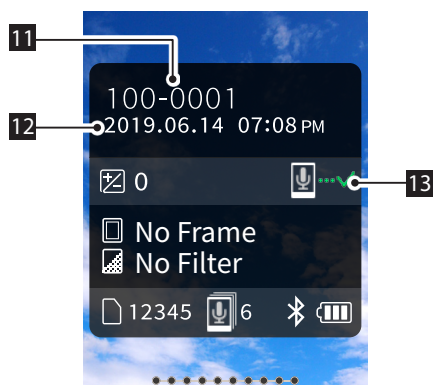

- 1 Aktualna data i godzina
- 2 Ekspozycja
- 3 Nazwa zdjęcia
- 4 Nazwa filtra
- 5 Liczba dostępnych zdjęć\*
- 6 Liczba zdjęć PRINT WITH SOUND oczekujących na wysłanie
- 7 Wskaźnik pozostałych klatek filmu
- 8 Wskaźnik stanu połączenia Bluetooth
- 9 Wskaźnik poziomu naładowania baterii
- 10 Wskaźnik lampy błyskowej
- 11 Wskaźnik liczby zdjęć
- 12 Informacje o dacie/godzinie wykonania zdjęcia
- 13 Wskaźnik stanu transmisji zdjęć PRINT WITH SOUND







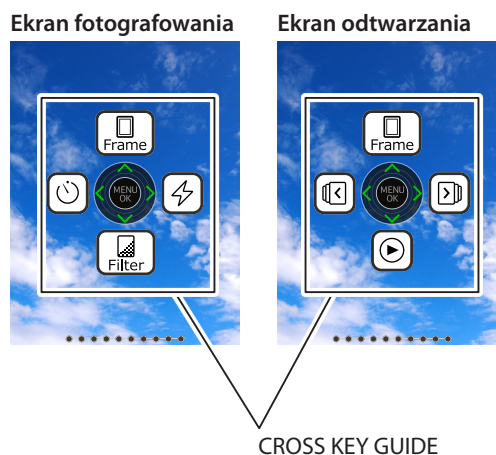

\*Podczas korzystania z INTERNAL MEMORY, wyświetlana jest ikona . Ikona jest wyświetlana na czerwono, gdy liczba dostępnych zdjęć wynosi 10 lub mniej.

### ■ Wyświetlacz CROSS KEY GUIDE





Podczas uruchamiania lub przełączania ekranów (ekran fotografowania ↔ ekran odtwarzania), na krótko pojawia się CROSS KEY GUIDE.

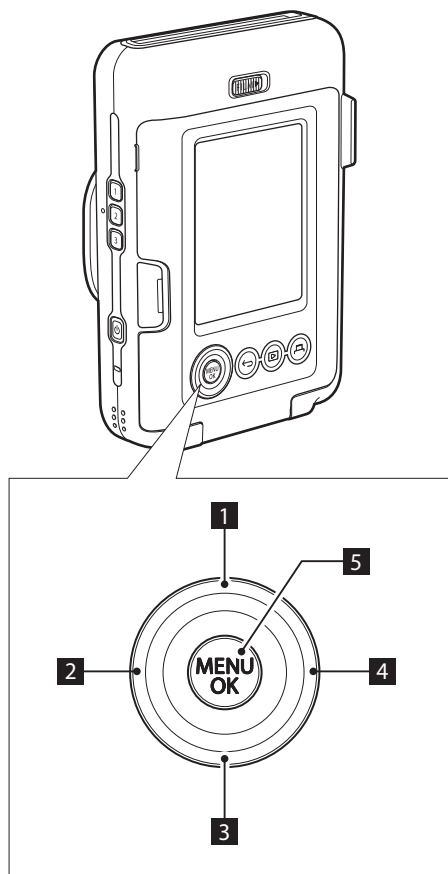

## Używanie CROSS KEY

Przyciski     (w górę, w dół, w lewo i w prawo) używane są do wyboru pozycji menu lub przywoływania funkcji przypisanych do przycisków    . Przycisk [MENU/OK] jest używany do wyświetlania menu lub dokonania wyboru.



- 1  Przesuń w górę
- 2  Przesuń w lewo
- 3  Przesuń w dół
- 4  Przesuń w prawo
- 5 Wyświetlanie menu/dokonanie wyboru

## Mocowanie paska

Zamocuj pasek zgodnie z ilustracją poniżej.

- Podczas przenoszenia aparatu lub fotografowania zakładaj pasek na nadgarstek, aby nie upuścić aparatu.

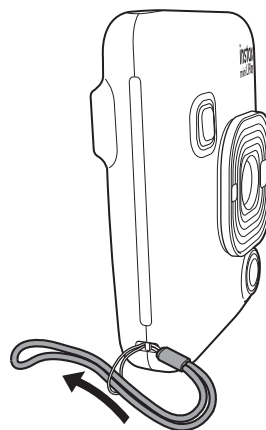

## Ładowanie akumulatora

- ❗ Przed rozpoczęciem ładowania akumulatora wyłącz aparat. Akumulator nie będzie ładowany, gdy aparat jest włączony.
- ❗ Uważaj, aby prawidłowo podłączyć kabel zgodnie z ilustracją.

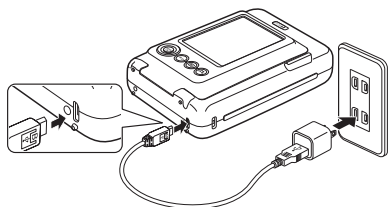

Podłącz aparat do zasilacza sieciowego USB dostarczonego ze smartfonem dołączonym do zestawu kablem USB, a następnie podłącz zasilacz sieciowy USB do gniazdka zasilania w pomieszczeniu.

- Ładowanie trwa w przybliżeniu od 2 do 3 godzin.

## Informowanie o stanie ładowania

|                      |  |
|----------------------|--|
| Podczas ładowania    | Lampa kontrolka samowyzwalacza świeci. |
| Ładowanie zakończone | Lampa kontrolka samowyzwalacza gaśnie. |
| Błąd ładowania       | Lampa kontrolka samowyzwalacza miga.   |

### Ładowanie z komputera:

- Podłącz aparat bezpośrednio do komputera. Nie podłączaj za pośrednictwem koncentratora USB lub klawiatury.
- Jeśli komputer przejdzie w tryb uśpienia podczas ładowania, ładowanie zostaje przerwane. Aby kontynuować ładowanie, wyjdź z trybu uśpienia i ponownie podłącz kabel USB.
- Akumulator może nie ładować się w zależności od parametrów technicznych, ustawień lub stanu komputera.

### Uwaga

- Nie można wyjmować akumulatora.
- Akumulator nie został ładowany podczas produkcji. Przed użyciem należy całkowicie naładować akumulator.
- Informacje na temat akumulatora, patrz „Zasady rozsądnej konserwacji aparatu”. (s. 23)



## Włączanie/wyłączanie

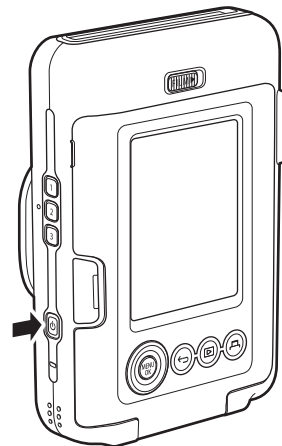

Aby włączyć/wyłączyć zasilanie, naciśnij i przytrzymaj  przycisk (Zasilanie).



## Sprawdzanie poziomu naładowania akumulatora

Poziom naładowania akumulatora jest wyświetlany na monitorze LCD po naciśnięciu przycisku  (Wstecz) na ekranie fotografowania lub odtwarzania.

| Ikona   | Poziom naładowania akumulatora   |
|---|--|
|  | Wystarczający poziom naładowania.  |
|  | Połowa lub mniej całkowitego poziomu naładowania. Zalecane jest ładowanie. |
|  | Niewystarczający poziom naładowania. Naładuj akumulator jak najszybciej.   |

- Gdy poziom naładowania akumulatora jest niski, w prawym dolnym rogu monitora LCD wyświetlana jest ikona .
- Gdy akumulator wyczerpie się całkowicie, na monitorze LCD zostanie wyświetlona ikona  i zostanie wyłączone zasilanie.

- Jeśli aparat nie jest używany przez pewien czas, wyłączy się automatycznie. Można ustawić czas do wyłączenia zasilania. (s. 20)
- W trybie fotografowania naciśnij  (Odtwarzanie), aby wyświetlić ekran odtwarzania i uruchomić tryb odtwarzania.
- W trybie odtwarzania naciśnij do końca spust migawki, aby wyświetlić ekran fotografowania i wybrać tryb fotografowania.

## Ustawienia początkowe

Po włączeniu aparatu po raz pierwszy po zakupie, automatycznie wyświetli się ekran w celu ustawienia języka, daty i czasu oraz sparowania telefonu.

Przed przeprowadzeniem rejestracji związanej z parowaniem zainstaluj na smartfonie aplikację „INSTAX mini LiPlay”.

- Jeśli korzystasz ze smartfona z systemem operacyjnym Android, w sklepie Google Play wyszukaj aplikację „INSTAX mini LiPlay” i zainstaluj ją.  
\*Wymagania dla smartfonów z systemem Android: wersja Android 5.0 lub nowsza z zainstalowaną aplikacją Google Play.
- Jeśli korzystasz ze smartfona z systemem operacyjnym iOS, w sklepie App Store wyszukaj aplikację „INSTAX mini LiPlay” i zainstaluj ją.  
\*Wymagania dotyczące smartfonów z systemem iOS: wersja iOS 10 lub nowsza

W zależności od modelu smartfona, korzystanie z „INSTAX mini LiPlay” może nie być możliwe, nawet jeśli został zainstalowany, a smartfon spełnia powyższe wymagania.

To ustawienie można skonfigurować później. Jeśli chcesz skonfigurować ustawienia później lub je zmienić, ustaw [言語/LANG.][DATE/TIME] i [Bluetooth SETTINGS] w menu ustawień.

### 1 Włącz zasilanie

- Po włączeniu urządzenia po raz pierwszy po zakupie, zostanie wyświetlony ekran z ustawieniami języka (言語/LANG).

### 2 Wybierz język, który ma być używany i naciśnij przycisk [MENU/OK]

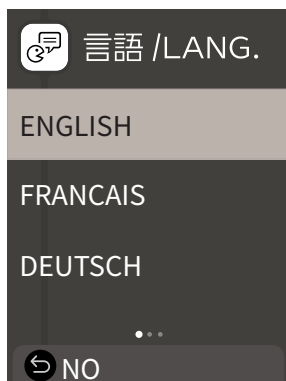

### 3 Ustaw format daty i naciśnij przycisk [MENU/OK]

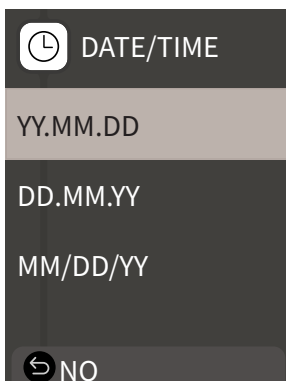

### 4 Ustaw rok, miesiąc, dzień, godzinę i minutę, a następnie naciśnij przycisk [MENU/OK]

Przesuń kursor za pomocą ⬅️ ➡️, a następnie zmień liczbę przyciskami ⬆️ ⬇️.

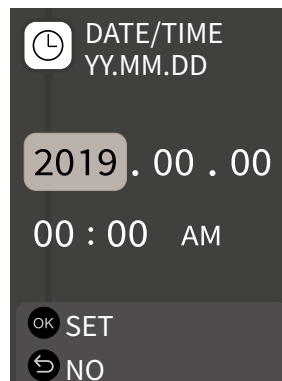

Następnie skonfiguruj ustawienie parowania.

### 5 Naciśnij przycisk [MENU/OK]

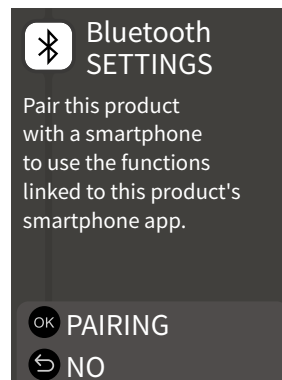

• Jeśli nie chcesz ustawiać parowania, naciśnij ⬅️ (Wstecz), aby zakończyć ustawienia początkowe.

### 6 Uruchom na smartfonie aplikację „INSTAX mini LiPlay” i naciśnij [SETTINGS]

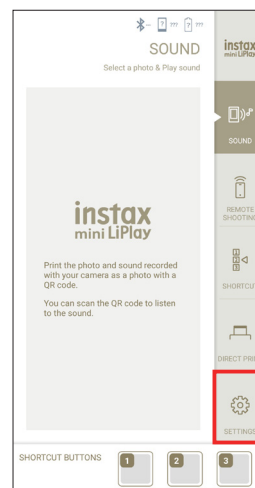

## 7 Naciśnij [Bluetooth settings] w aplikacji smartfona

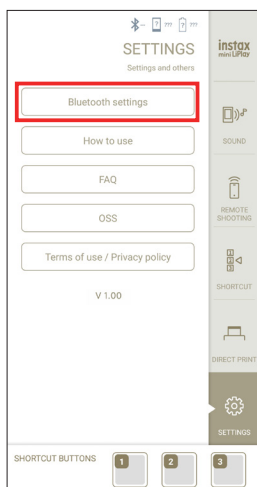

## 8 W aplikacji naciśnij [Connect]

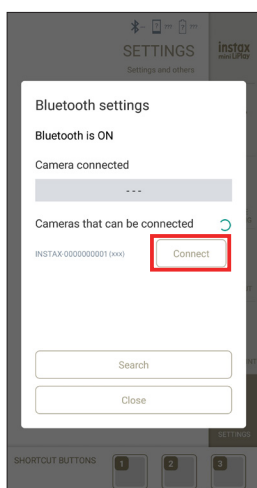

- Możesz potwierdzić OWN NAME (nazwę) aparatu w menu ustawień (s. 19). Następnie wybierz pozycje menu w następującej kolejności: [Bluetooth SETTINGS], [INFORMATION], [OWN NAME].

## 9 Zezwól na parowanie

## 10 Potwierdź, że rejestracja dotycząca parowania została zakończona



Po zakończeniu rejestracji dotyczącej parowania ekran zmienia się na ekran fotografowania.

## Wkładanie/wyjmowanie kasetki filmu „INSTAX mini”

### Wkładanie kasetki filmu

#### 1 Przesuń blokadę pokrywy komory filmu i otwórz pokrywę komory filmu

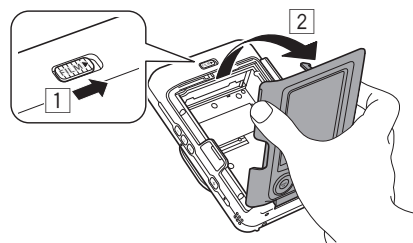

#### 2 Włóż kasetkę filmu, wyrównując żółte znaki

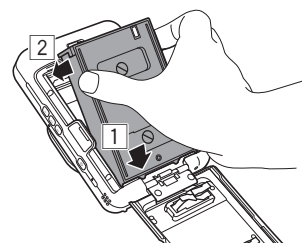

#### 3 Zamknij pokrywę komory filmu

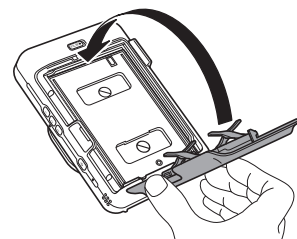

#### 4 Usuń czarną osłonę filmu, która jest automatycznie wyrzucana

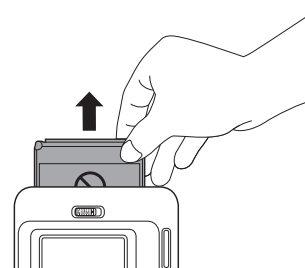

## Wymywanie zużytej kasetki filmu

- 1** Przesuń blokadę pokrywy komory filmu i otwórz pokrywę komory filmu

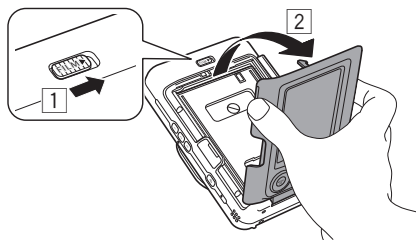

- 2** Chwyć za prostokątne otwory w kasetce filmu, a następnie wyciągnij kasetkę z aparatu

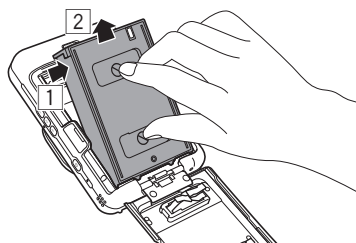

## Podstawy fotografowania i odtwarzania

### Fotografowanie

Poniższe kroki opisują podstawową procedurę fotografowania.

- 1** Włącz zasilanie
- 2** Przytrzymaj aparat
- 3** Skonfiguruj zdjęcie i filtr itp. według potrzeb
- 4** Określ kompozycję fotografowania
- 5** Naciśnij do połowy spust migawki połowy, aby ustawić ostrość na obiekcie

Kiedy obiekt jest ostry

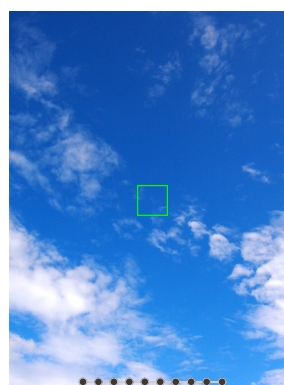

Rozlegnie się dźwięk i na wyświetlaczu monitora LCD pojawi się zielona ramka AF.

Jeśli ostrość nie jest ustawiona na obiekcie

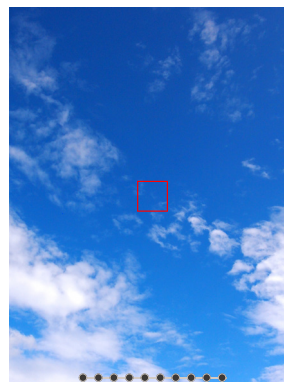

Na wyświetlaczu monitora LCD pojawi się czerwona ramka AF. Zmień kompozycję kadru lub użyj blokady AF/AE. (s. 16)

- 6** Naciśnij do końca spust migawki, aby zrobić zdjęcie  
Zdjęcie zostanie zrobione i zostanie zapisane w INTERNAL MEMORY lub na karcie pamięci.  
• Informacje dotyczące kroków dotyczących wydruku zrobionego zdjęcia zostały podane w sekcji „Drukowanie”. (s. 12)



- Podczas fotografowania przysuń ramiona do ciała i trzymaj aparat mocno obiema rękami.
- Należy uważać, aby nie dotknąć obiektywu aparatu po naciśnięciu spustu migawki.
- Delikatnie naciśnij do końca spust migawki, żeby zrobić zdjęcie, uważając, aby nie poruszyć ani nie potrząsnąć aparatem.
- Uważaj, aby nie zasłonić palcami lub paskiem lampy błyskowej lub obiektywu.
- Lampa błyskowa może błysnąć, gdy spust migawki zostanie wciśnięty do końca podczas robienia zdjęcia w słabym oświetleniu lub pod światło. Możesz zmienić ustawienia lampy błyskowej, aby lampa błyskowa nie była uruchamiana. (s. 16)

#### Informacje dotyczące INTERNAL MEMORY

- Gdy INTERNAL MEMORY jest pełna, migawka nie zostanie wyzwolona i nie będzie można zrobić zdjęcia. Usuń niektóre zdjęcia lub użyj karty pamięci.
- Jeśli aparat ma usterkę, zdjęcia w INTERNAL MEMORY mogą zostać uszkodzone lub utracone.
- Zaleca się utworzenie kopii zapasowej ważnych zdjęć na innym nośniku (dysku twardym, płycie CD-R, CD-RW, DVD-R itp.).
- Po oddaniu aparatu do naprawy nie możemy zagwarantować integralności danych w INTERNAL MEMORY.
- Podczas naprawy aparatu może być konieczne sprawdzenie danych w INTERNAL MEMORY.

#### Wyświetlanie zdjęć

Można wyświetlać zdjęcia na monitorze LCD.

- 1 Włącz zasilanie**
- 2 Naciśnij przycisk  (Odtwarzanie)**  
Zostanie wyświetlone ostatnio zrobione zdjęcie.
- 3 Naciśnij  lub , aby wybrać zdjęcie, które chcesz wyświetlić**
  - Naciśnij do końca spust migawki, aby powrócić do ekranu fotografowania.

#### Zmiana wyświetlania ekranu odtwarzania

Można powiększyć zdjęcie i zmienić liczbę wyświetlanych zdjęć na monitorze LCD.

#### ■ Powiększanie obrazów

- 1 Wybierz zdjęcie, które chcesz powiększyć i naciśnij przycisk [MENU/OK]**

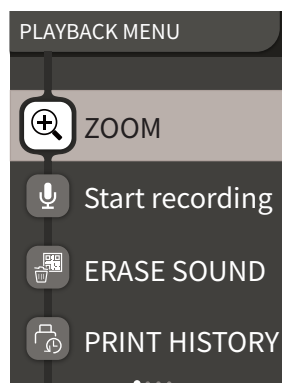

Wyświetlone zostanie PLAYBACK MENU.









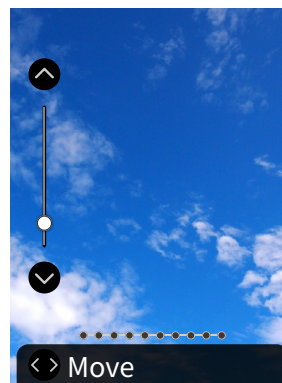

- 2 Naciśnij  lub , aby wybrać [ZOOM]**

- 3 Naciśnij przycisk [MENU/OK]**

Zostanie wyświetlony ekran powiększania.

- 4 Powiększ lub pomniejsz zdjęcia za pomocą  lub **



- Naciśnij  lub  na ekranie powiększania, aby przesunąć ekran i przesuwać pozycję ekranu przyciskami    . Aby powrócić do ekranu powiększania, naciśnij przycisk  (Wstecz).
- Jeśli podczas powiększania lub przesuwania ekranu zostanie naciśnięty przycisk [MENU/OK], ekran powróci do ekranu odtwarzania.
- Możesz również wydrukować powiększone lub pomniejszone zdjęcie.









## ■ Zmiana liczby wyświetlanych zdjęć

W trakcie wyświetlania ekranu odtwarzania naciśnij przycisk  (Odtwarzanie), aby zmienić liczbę wyświetlanych zdjęć.



## Drukowanie





Możesz wydrukować zdjęcia stosując następującą procedurę.

- 1** Włącz zasilanie
- 2** Naciśnij przycisk  (Odtwarzanie)  
Zostanie wyświetlone ostatnio zrobione zdjęcie.
- 3** Naciśnij  lub , aby wybrać zdjęcie, które chcesz wydrukować
- 4** Wybierz żądane ustawienia, jak kadr i powiększenie
- 5** Naciśnij przycisk  (Druk)
- 6** Naciśnij  lub , aby wybrać opcję [PRINT] lub [PRINT WITH SOUND]

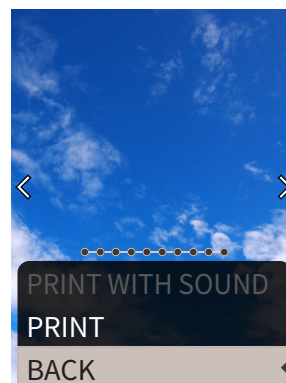
### Uwaga

Aby skorzystać z funkcji PRINT WITH SOUND, konieczne jest połączenie z funkcją dźwiękową aplikacji na smartfonie.



- 7** Naciśnij przycisk [MENU/OK]  
Rozpocznie się drukowanie.
  - Aby użyć opcji PRINT WITH SOUND, skorzystaj z przycisków     w celu zmiany położenia kodu QR według uznania.
  - Aby anulować drukowanie, należy wybrać [BACK] lub nacisnąć przycisk  (Wstecz).
- 8** Gdy odgłos wysuwania filmu przestanie być słyszalny, chwyć za górną część filmu i wyjmij go.

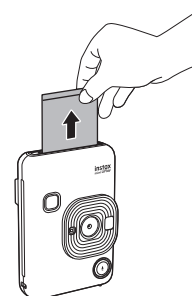

### Uwaga

Uważaj, aby nie zasłonić palcami lub paskiem szczeliny wysuwu filmu.



### Wskaźnik pozostałych klatek filmu

O pozostałej ilości klatek filmu informują kropki w dolnej części ekranu. Za każdym razem, gdy film jest drukowany, kropka zmienia się w mały kwadrat. Kropki będą wyświetlane na czerwono, gdy pozostanie 2 lub mniej klatek filmu.

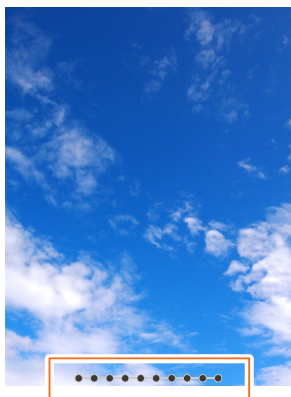

Pozostało dziesięć klatek



Pozostały dwie klatki



Nie pozostała żadna klatka



- Informacje na temat postępowania z filmem, patrz instrukcja obsługi FUJIFILM Instant Film „INSTAX mini”.
- Wywoływanie filmu trwa około 90 sekund (czas może być różny w zależności od temperatury otoczenia).

### Wybór kadru i filtra

#### Wybór kadru

Postępuj zgodnie z opisem poniżej, aby wybrać typ kadru.

#### 1 Na ekranie fotografowania lub odtwarzania naciśnij przycisk

Zostanie wyświetlona następująca instrukcja.

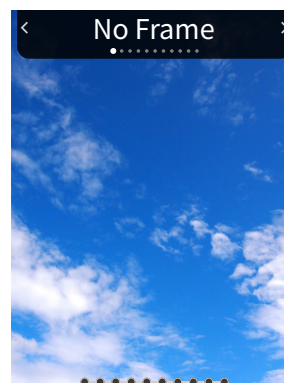

#### 2 Naciśnij lub , aby wybrać typ kadru

#### 3 Naciśnij przycisk lub [MENU/OK]

Kadr zostanie zastosowany, a wyświetlacz powróci do poprzedniego ekranu.

- Naciśnij przycisk (Wstecz), aby powrócić do poprzedniego ekranu bez zastosowanego kadru.
- Aby anulować zastosowany kadr, wybierz „No Frame” pod typem kadru.

Można również naciśnąć przycisk skrótu, aby wybrać kadr przypisany do tego przycisku.

#### Wybór filtra



Postępuj zgodnie z opisem poniżej, aby wybrać typ filtra.

#### 1 Na ekranie fotografowania naciśnij przycisk

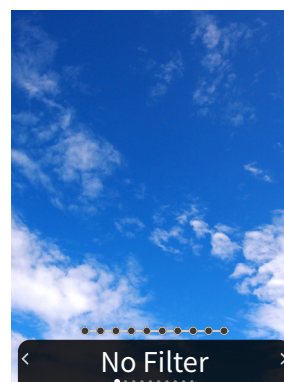
Zostanie wyświetlona następująca instrukcja.



#### 2 Naciśnij lub , aby wybrać typ filtra

- Naciśnij przycisk  lub [MENU/OK]**  
Filtr zostanie zastosowany, a wyświetlacz powróci do poprzedniego ekranu.
  - Naciśnij przycisk  (Wstecz), aby powrócić do poprzedniego ekranu bez zastosowanego filtra.
  - Aby anulować zastosowany filtr, wybierz „No Filter” pod typem filtra.



## Nagrywanie dźwięku na zdjęciach

Ten aparat pozwala na nagrywanie dźwięku na zdjęciach.

### Nagrywanie dźwięku podczas fotografowania

Można przełączać między dwoma trybami nagrywania, [After shooting] i [Before & after], zgodnie ze swoimi preferencjami lub potrzebami. Tryb nagrywania można zmienić za pomocą opcji Rec Settings w menu fotografowania. (Patrz str. 18)

#### ■ Nagrywanie dźwięku zaraz po zrobieniu zdjęcia, gdy wybrana jest opcja [After shooting]

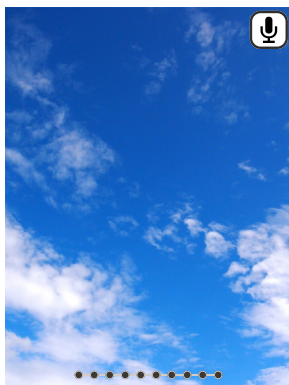

- Naciśnij  (dźwięk) na ekranie fotografowania**  
Wyświetlony zostanie opis trybu nagrywania.
- Naciśnij [MENU/OK] lub  (dźwięk)**  
Tryb nagrywania rozpocznie się, a w prawym górnym rogu ekranu wyświetlona zostanie ikona nagrywania.





- Naciśnij spust migawki do połowy, aby ustawić ostrość na fotografowany obiekt.**
- Naciśnij spust migawki do końca**  
Nagrywanie rozpoczyna się po zrobieniu zdjęcia.
  - Maksymalny czas nagrywania wynosi około 10 sekund. Po upływie około 10 sekund nagrywanie zostanie zakończone i informacje wyświetlone na ekranie zmienią się automatycznie.
  - Ponowne naciśnięcie  (dźwięk) podczas nagrywania spowoduje zatrzymanie nagrywania w tej chwili.
- Naciśnij [MENU/OK], aby drukować z dźwiękiem**

#### Uwaga

Aby skorzystać z funkcji PRINT WITH SOUND, konieczne jest połączenie z funkcją dźwiękową aplikacji na smartfonie.

- Użyj  w celu zmiany położenia drukowania kodu QR według uznania.
- Aby anulować drukowanie z dźwiękiem, naciśnij  (wstecz).



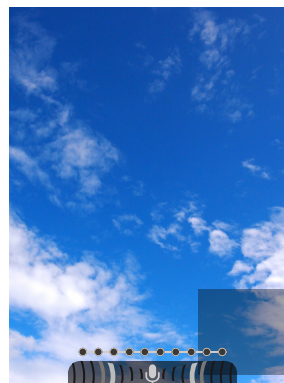

#### ■ Nagrywanie dźwięku przed i po zrobieniu zdjęcia, gdy wybrana jest opcja [Before & after]

- Naciśnij  (dźwięk) na ekranie fotografowania**  
Tryb nagrywania zostanie uruchomiony, a na dole ekranu wyświetlona zostanie animacja nagrywania.
  - Po naciśnięciu  (dźwięk) po raz pierwszy po włączeniu zasilania, przed uruchomieniem trybu nagrywania przez krótki czas wyświetlony będzie opis trybu nagrywania.





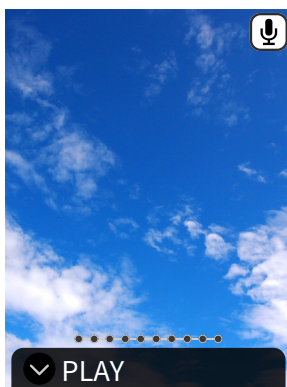

- Naciśnij spust migawki do połowy, aby ustawić ostrość na fotografowany obiekt**
- Naciśnij spust migawki do końca**  
Aparat zrobi zdjęcie i zarejestruje dźwięk nagrany przez okres 5 sekund przed i 5 sekund po wciśnięciu spustu migawki do końca.
  - Aby zakończyć tryb nagrywania, naciśnij  (dźwięk) ponownie.

## Nagrywanie dźwięku podczas odtwarzania

- Naciśnij**  (dźwięk) na ekranie odtwarzania pojedynczych zdjęć  
Wyświetlony zostanie opis trybu nagrywania.
- Naciśnij [MENU/OK] lub**  (dźwięk)  
Nagrywanie rozpoczyna się, a pośrodku ekranu wyświetlona jest ikona nagrywania.
  - Maksymalny czas nagrywania wynosi około 10 sekund. Po upływie około 10 sekund nagrywanie zostanie zakończone automatycznie.
  - Ponowne naciśnięcie  (dźwięk) podczas nagrywania spowoduje zatrzymanie nagrywania w tej chwili.
- Naciśnij**  , aby sprawdzić nagranie.  
Nagranie zostaje odtworzone.



- Naciśnij  , aby wstrzymać odtwarzanie dźwięku, lub  , aby zatrzymać odtwarzanie dźwięku.
- Naciśnij [MENU/OK] podczas odtwarzania, aby wyświetlić ekran regulacji głośności odtwarzania. Można również regulować poziom głośności za pomocą przycisków  lub .
- Naciśnięcie  (dźwięk) podczas wyświetlania zdjęcia z dźwiękiem spowoduje wyświetlenie komunikatu „Are you sure you want to overwrite this recording?” (Czy na pewno chcesz nadpisać to nagranie?). Aby nadpisać, wybierz [CONFIRM]. W przeciwnym razie wybierz [BACK].





## Rodzaj wykonywania zdjęcia

### Zdjęcie przy użyciu funkcji samowyzwalacza

Używaj samowyzwalacza do robienia zdjęć grupowych, aby zapobiec poruszeniu aparatu.

- Na ekranie fotografowania naciśnij przycisk**   
Zostanie wyświetlona następująca instrukcja.



- Naciśnij**  lub  , aby wybrać [2 SEC] lub [10 SEC]
- Naciśnij przycisk [MENU/OK] lub**   
Ikona przedstawiająca ustawiony czas samowyzwalacza zostanie wyświetlona w prawym górnym rogu ekranu.
  - Naciśnij przycisk  (Wstecz), aby powrócić do poprzedniego ekranu bez zastosowania ustawień.
- Naciśnij do końca spust migawki**  
**Jeśli wybrano opcję [2 SEC]:**  
Po naciśnięciu spustu migawki zacznie migać lampka kontrolka samowyzwalacza.  
**Jeśli wybrano opcję [10 SEC]:**  
Po naciśnięciu spustu migawki lampka kontrolka samowyzwalacza zaświeci się i będzie migać przez 3 sekundy przed zrobieniem zdjęcia.

Naciśnij przycisk  (Wstecz), aby anulować samowyzwalacz.

### Fotografowanie przy użyciu lampy błyskowej

Używaj lampy błyskowej podczas fotografowania nocą lub w ciemnym otoczeniu. Możesz zmienić ustawienia lampy błyskowej, aby zablokować wyzwalenie lampy błyskowej.

- Na ekranie fotografowania naciśnij przycisk**   
Zostanie wyświetlona następująca instrukcja.

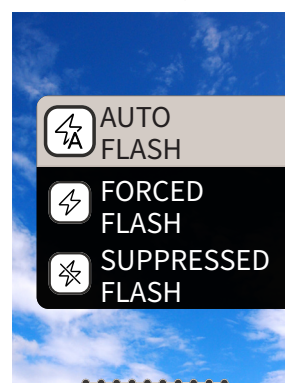

## 2 Naciśnij lub , aby wybrać ustawienia lampy błyskowej

- Aby uzyskać szczegółowe informacje na temat ustawień lampy błyskowej, patrz „Rodzaje pracy lampy błyskowej”.

## 3 Naciśnij przycisk [MENU/OK] lub

## 4 Naciśnij do końca spust migawki

- W przypadku naciśnięcia spustu migawki podczas ładowania lampy błyskowej zacznie migać lampka kontrolka samowyzwalacza, ale migawka nie zostanie wyzwolona.

### ■ Rodzaje pracy lampy błyskowej

#### AUTO FLASH

Lampa błyskowa wyzwolana jest automatycznie, jeśli otoczenie jest ciemne. To ustawienie jest odpowiednie do większości sytuacji.

#### FORCED FLASH

Lampa błyskowa uruchamia się niezależnie od jasności otoczenia. Używaj, gdy fotografowany obiekt jest ciemny z powodu podświetlenia z tyłu.

#### SUPPRESSED FLASH

Lampa błyskowa nie błyska, nawet gdy obiekt jest słabo oświetlony. To ustawienie jest odpowiednie do fotografowania w miejscach, w których zabronione jest stosowanie lampy błyskowej.

Zaleca się ustabilizowanie aparatu na stole itp., gdy używany jest przytłumiony błysk w ciemnym otoczeniu.

### Fotografowanie samego siebie (selfie)

Możesz zrobić sobie zdjęcie za pomocą lusterka do autoportretów.

## 1 Trzymaj aparat mocno, z obiektywem oddalonym 30-50 cm od twarzy

- Trzymaj aparat mocno, gdyż jest szczególnie podatny na drgania w ciemnym otoczeniu.

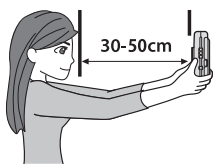

## 2 Sprawdź kompozycję w lusterku do autoportretów i zrób zdjęcie

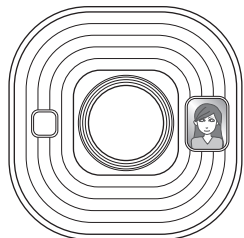

- Nie patrz się w lampę błyskową podczas robienia zdjęcia. Wpatrywanie się w lampę błyskową może tymczasowo zaburzyć widzenie.

### Fotografowanie z użyciem blokady AF/AE

Podczas fotografowania wciśnięcie spustu migawki do połowy blokuje ostrość, nazywaną „blokadą AF”. Jasność lub ekspozycja zostaną również zablokowane („blokada AE”). Może to być przydatne, gdy chcesz umieścić obiekt poza środkiem ekranu podczas fotografowania.

## 1 Naciśnij do połowy spust migawki, aby ustawić ostrość na obiekcie

Po naciśnięciu spustu migawki do połowy, AF i AE są zablokowane.

## 2 Ustal kompozycję przy wciśniętym do połowy spuście migawki







## 3 Naciśnij do końca spust migawki

Zaleca się stosowanie blokady AE/AF podczas fotografowania następujących obiektów, ponieważ może być trudne ustawienie na nich ostrości.

- Obiekty błyszczące, takie jak lustra lub nadwozia samochodów
- Obiekty poruszające się z dużą prędkością
- Obiekty po drugiej stronie szyby
- Obiekty ciemne, które pochłaniają światło nie odbijając go, takie jak włosy lub futra
- Obiekty pozbawione bez stałej formy, takie jak dym lub płomień
- Obiekty w nieznacznym stopniu kontrastujące z tłem (na przykład osoby noszące ubrania o kolorze tła)
- Gdy występuje duża różnica kontrastu w kadrze AF, a obiekt znajduje się blisko (np. obiekt przed tłem o silnym kontraście)

## Drukowanie z Print History



Przy drukowaniu możesz odnaleźć zdjęcia wydrukowane wcześniej i zachować ustawienia (takie jak efekty obrazu). Możesz drukować wykonane wcześniej zdjęcia, korzystając z następującej procedury.

- 1** Naciśnij przycisk [MENU/OK] na ekranie odtwarzania. Wyświetlone zostanie PLAYBACK MENU.
- 2** Naciśnij  lub , a następnie wybierz [PRINT HISTORY]
- 3** Naciśnij przycisk [MENU/OK]
- 4** Naciśnij  lub , aby wybrać zdjęcie, które chcesz wydrukować
- 5** Naciśnij przycisk  (Druk)
- 6** Naciśnij  lub , aby wybrać opcję [PRINT] lub [PRINT WITH SOUND]

### Uwaga

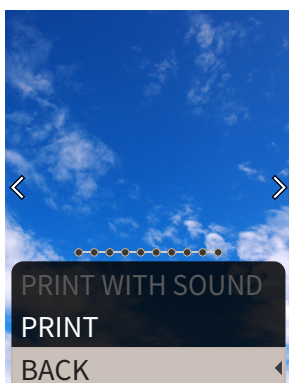
Aby skorzystać z funkcji PRINT WITH SOUND, konieczne jest połączenie z funkcją dźwiękową aplikacji na smartfonie.



- 7** Naciśnij przycisk [MENU/OK]. Rozpocznie się drukowanie.
  - Aby użyć opcji PRINT WITH SOUND, skorzystaj z przycisków   w celu zmiany położenia kodu QR według uznania.
  - Aby anulować drukowanie, należy wybrać [BACK] lub nacisnąć przycisk  (Wstecz).
- 8** Gdy odgłos wysuwania filmu przestanie być słyszalny, chwyć za górną część filmu i wyjmij go

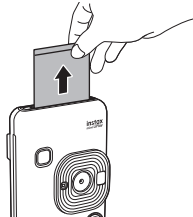

### Uwaga

Uważaj, aby nie zasłonić palcami lub paskiem szczeliny wysuwu filmu.

## Korzystanie z karty pamięci

Aparat może zapisać około 45 zdjęć w INTERNAL MEMORY, ale można zapisać więcej zdjęć korzystając z karty pamięci.

### Informacje dotyczące karty pamięci

- Z aparatem są kompatybilne karty micro SD/micro SDHC. Używanie kart pamięci innych niż podanego typu może spowodować uszkodzenie aparatu.
- Ponieważ karty pamięci są małe, może dojść do ich połknięcia przez niemowlęta. Przechowuj je w miejscu niedostępnym dla dzieci. Jeśli dziecko połknie kartę pamięci, należy natychmiast skontaktować się z lekarzem.
- **Nie wyłączaj aparatu i nie wyjmuj karty pamięci podczas formatowania karty pamięci lub podczas nagrywania lub usuwania danych. Może to spowodować uszkodzenie karty pamięci.**
- Nie używaj i nie przechowuj karty pamięci w miejscu narażonym na działanie silnych pól elektrostatycznych lub zakłóceń elektrycznych.
- Włożenie karty pamięci naładowanej elektrostatycznie do aparatu może być przyczyną usterki aparatu. Jeśli tak się stanie, należy wyłączyć zasilanie, a następnie włączyć ponownie.
- Nie wkładaj karty pamięci do kieszeni spodni. Gdy usiądziesz na kartę pamięci, może to spowodować jej pęknięcie.
- Po wyjęciu karty pamięci po długim użytkowaniu może być ona ciepła, ale jest to normalne zjawisko.
- Nie przyklejaj etykiet itp. do kart pamięci. Etykiety mogą się odkleić od karty pamięci podczas ich wkładania i wyjmowania z aparatu, co może być przyczyną usterki aparatu.

### Uwagi dotyczące korzystania z karty pamięci w komputerze

- Przed użyciem w komputerze lub innych urządzeniach należy sformatować kartę pamięci korzystając z aparatu.
- Formatując kartę pamięci przy użyciu aparatu, robiąc zdjęcia i nagrywając filmy, folder zostanie utworzony automatycznie. Nie należy używać komputera, aby zmienić lub usuwać nazwy folderów lub plików na karcie pamięci. Karta pamięci może stać się niezdatna do użytkowania w aparacie.
- Nie należy używać komputera do usuwania zdjęć z karty pamięci. Zawsze używaj aparatu do usuwania zdjęć z karty pamięci.
- Podczas edycji pliku ze zdjęciami skopiuj lub przenieś plik ze zdjęciami na twardy dysk itp. w celu ich edycji.

### Wkładanie karty pamięci

- 1** Otwórz pokrywę gniazda karty

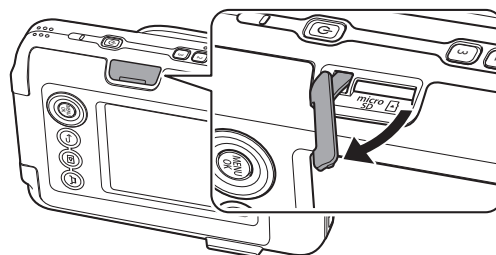



- 2** Włóż kartę pamięci do końca, aż do usłyszenia kliknięcia. Upewnij się, że karta jest wkładana w sposób pokazany poniżej

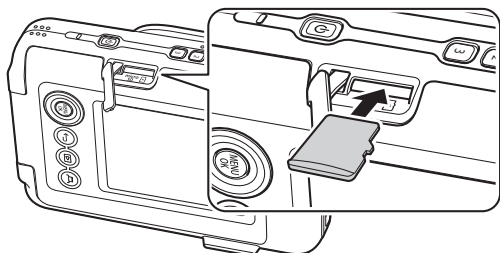

- 3** Zamknij pokrywę gniazda karty

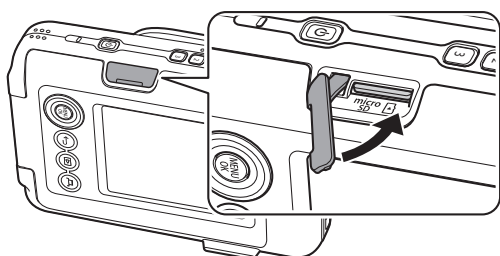

- Podczas wyjmowania karty pamięci należy nacisnąć ją palcem i powoli zmniejszyć nacisk palca. Blokada zostanie zwolniona i będzie można wyjąć kartę pamięci.

#### Uwaga

Zachowaj ostrożność podczas wyjmowania karty pamięci, ponieważ może ona wyskoczyć, jeśli nagle zwolnisz nacisk palca. Należy delikatnie zwalniać kartę.



## Korzystanie z SHOOTING MENU

Możesz zmieniać różne ustawienia związane z fotografowaniem w SHOOTING MENU.

- 1** Naciśnij przycisk [MENU/OK], na ekranie fotografowania

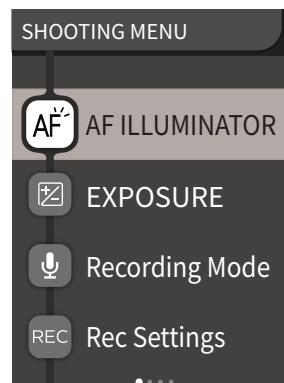
Wyświetlone zostanie SHOOTING MENU.



- 2** Naciśnij  lub , aby wybrać pozycję do ustawienia  
• Opis każdej pozycji podano w „Pozycje SHOOTING MENU”.

- 3** Zmień ustawienia

- 4** Naciśnij przycisk [MENU/OK]

Ustawienia zostaną zastosowane i nastąpi powrót do ekranu fotografowania.

### ■ Pozycje SHOOTING MENU

#### [AF ILLUMINATOR]

Po wybraniu ON (WŁ.) AF ILLUMINATOR będzie podświetlony na czas między naciśnięciem spustu migawki do połowy, aż do momentu, gdy obiekt będzie ostry - ułatwia to ustawianie ostrości na obiektach ciemnych.

- W zależności od scenarii, może być trudno ustawić ostrość, nawet jeśli używana jest lampa błyskowa.
- Podczas fotografowania blisko obiektu, efekt AF ILLUMINATOR może nie być wystarczający.
- Nie należy używać funkcji AF ILLUMINATOR w pobliżu oczu ludzi.

#### [EXPOSURE]

Ustaw jasność zdjęcia. Ekspozycja jest używana, gdy obiekt jest zbyt jasny lub zbyt ciemny, lub jeśli kontrast między obiektem a tłem (różnica w jasności) jest zbyt duży.

- Wartość ustawień ekspozycji jest zachowywana nawet po przeniesieniu danych zdjęcia do komputera itp.

#### [Recording Mode]

Uruchamia tryb nagrywania ustawiony w [Rec Settings].

#### [Rec Settings]

Przełącza na [After shooting] lub [Before & after]. (Patrz str. 14)

Opis poniższych pozycji znajduje się w sekcji „Korzystanie z menu ustawień”. (s. 19)

[PRINT SETTINGS]/[Bluetooth SETTINGS]/[CROSS KEY GUIDE]/  
[DATE/TIME]/[言語/LANG.]/[SOUND SET-UP]/[PLAYBACK  
VOLUME]/[AUTO POWER OFF]/[RESET]/[FRAME DATA RESET]/  
[FORMAT]/[FIRMWARE UPGRADE]

## Używanie PLAYBACK MENU

Możesz zmieniać różne ustawienia związane z odtwarzaniem w PLAYBACK MENU.

- 1 Naciśnij przycisk [MENU/OK] na ekranie odtwarzania**  
Wyświetlone zostanie PLAYBACK MENU.

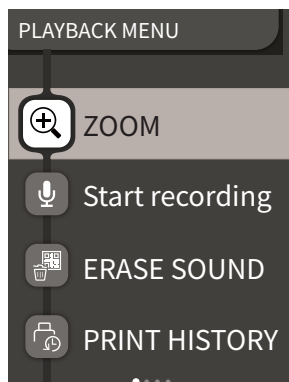

- 2 Naciśnij lub , aby wybrać pozycję**  
• Opis każdej pozycji podano w „Pozycje PLAYBACK MENU”.
- 3 Zmień ustawienia**
- 4 Naciśnij przycisk [MENU/OK]**  
Ustawienia zostaną zastosowane i nastąpi powrót do poprzedniego ekranu.

### ■ Pozycje PLAYBACK MENU

#### [ZOOM]

Patrz „Powiększanie obrazów”. (s. 11)

#### [Start recording]

Nagrywa dźwięk na zdjęciach. W przypadku zdjęć, do których już jest dołączony dźwięk, nagrany dźwięk zostanie nadpisany. (Patrz str. 15)

#### [ERASE SOUND]

Usuwa tylko dźwięk ze zdjęć z dźwiękiem.

#### [PRINT HISTORY]

- Wyświetla do 50 ostatnio wydrukowanych obrazów.
- Wybierz zdjęcie i naciśnij przycisk (Druk), aby rozpocząć drukowanie.
- Można usunąć PRINT HISTORY jedno zdjęcie jednocześnie naciskając przycisk [MENU/OK].

#### [ERASE]

Można usuwać zdjęcia jedno po drugim lub usunąć wszystkie jednocześnie.

#### [IMAGE ROTATE]

Wyświetlanie zdjęcia obróconego o 90 stopni.

#### [COPY]

Kopiowanie obrazów z INTERNAL MEMORY na kartę pamięci lub z karty pamięci do INTERNAL MEMORY.

Postępuj zgodnie z opisem poniżej.

1. Wybierz [COPY] w PLAYBACK MENU
2. Wybierz miejsce docelowe kopiowanego obiektu i naciśnij przycisk [MENU/OK]
3. Wybierz [FRAME] lub [ALL FRAMES] i naciśnij przycisk [MENU/OK]

4. Naciśnij lub , aby wybrać zdjęcie do skopiowania
5. Naciśnij lub , aby wybrać [COPY]
6. Naciśnij przycisk [MENU/OK]

Opis poniższych pozycji znajduje się w sekcji „Korzystanie z menu ustawień”. (s. 19)

[PRINT SETTINGS]/[Bluetooth SETTINGS]/[CROSS KEY GUIDE]/[DATE/TIME]/[言語/LANG.]/[SOUND SET-UP]/[PLAYBACK VOLUME]/[AUTO POWER OFF]/[RESET]/[FRAME DATA RESET]/[FORMAT]/[FIRMWARE UPGRADE]

## Korzystanie z menu ustawień

W celu zmiany ustawień w menu ustawień należy postępować zgodnie z poniższą procedurą.

- 1 Na ekranie fotografowania lub odtwarzania, naciśnij przycisk [MENU/OK]**
- 2 Naciśnij lub , aby wybrać pozycję do ustawienia**  
• Opis każdej pozycji podano w „Pozycje menu ustawień”.
- 3 Zmień ustawienia**
- 4 Naciśnij przycisk [MENU/OK]**  
Ustawienia zostaną zastosowane i nastąpi powrót do poprzedniego ekranu.

### ■ Pozycje menu ustawień

#### [PRINT SETTINGS]

Zmiana pozycji wydruku i koloru wydruku kodu QR drukowanego na PRINT WITH SOUND.

#### Uwaga

Aby skorzystać z funkcji PRINT WITH SOUND, konieczne jest połączenie z funkcją dźwiękową aplikacji na smartfonie.

#### [Default QR Code Position]:

Zmiana domyślnego położenia kodu QR.

#### [QR Code Color]:

Zmiana koloru wydruku kodu QR.

#### [Bluetooth SETTINGS]

Przed rejestracją dotyczącą parowania zainstaluj aplikację na smartfonie przed.

#### [PAIRING REGISTRATION]:

Podłączając smartfona za pośrednictwem funkcji Bluetooth po raz pierwszy, konieczne jest sparowanie urządzenia. W celu sparowania należy postępować zgodnie z poniższą procedurą.

1. Wybierz [Bluetooth SETTINGS] z PLAYBACK MENU
2. Wybierz [PAIRING REGISTRATION] i naciśnij przycisk [MENU/OK]
3. Naciśnij [SETTINGS] w aplikacji smartfona
4. Naciśnij [Bluetooth settings] w aplikacji smartfona
5. Naciśnij [Connect]
6. Zezwól na parowanie

#### [DELETE PAIRING REG.]:

Możesz usunąć informacje o smartfonie zarejestrowanym do parowania.

#### [INFORMATION]:

Wyświetla adres Bluetooth, nazwę i zarejestrowaną nazwę terminala jednostki głównej.

#### [CROSS KEY GUIDE]

Ustawienia wyświetlania lub ukrywania CROSS KEY GUIDE.

#### [DATE/TIME]

Ustawianie daty i godziny.

#### [DATE STAMP]

Zapisuje datę na zdjęciach. Wybierz [OFF], aby usunąć zapis daty na zdjęciach.

#### [言語/LANG.]

Ustawianie języka wyświetlanego na monitorze LCD.

#### [SOUND SET-UP]

Ustawianie głośności OPERATION SOUND, SHUTTER VOLUME i START UP SOUND.

Wybierz [OFF], jeśli chcesz wyłączyć dźwięk.

#### [PLAYBACK VOLUME]

Ustawianie głośności odtwarzania nagranych dźwięków.

#### [AUTO POWER OFF]

Ustawia czas do automatycznego wyłączenia, gdy aparat nie jest używany.

#### [RESET]

Resetuje ustawienia do ustawień domyślnych.

Data i czas ustawione w DATE/TIME nie są resetowane.

#### [FRAME DATA RESET]

Resetuje domyślne ustawienia kadru używane dla przycisków skrótów.

#### [FORMAT]

Formatuje INTERNAL MEMORY aparatu lub kartę pamięci znajdującą się w gnieździe karty pamięci. Wszystkie zapisane zdjęcia zostaną usunięte.

#### [FIRMWARE UPGRADE]

Aktualizowanie wersji oprogramowania sprzętowego.

Włóż kartę pamięci zawierającą oprogramowanie sprzętowe do gniazda karty i postępuj zgodnie z instrukcjami wyświetlanymi na ekranie.

Pobierz najnowsze oprogramowanie sprzętowe z witryny FUJIFILM.

## Funkcje dostępne po połączeniu z aplikacją smartfona

Następujące funkcje mogą być używane przez połączenie z aplikacją smartfona „INSTAX mini LiPlay”.

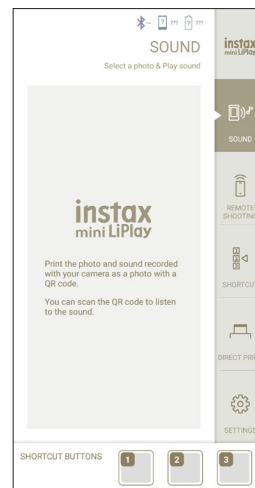

### Funkcja dźwiękowa

Możesz przekonwertować dźwięk zarejestrowany przez aparat na kod QR i wydrukować go razem z obrazem (PRINT WITH SOUND).

- Dźwięk jest odtwarzany, gdy kod QR PRINT WITH SOUND zostanie odczytany za pomocą smartfona itp.
- Możesz odtworzyć lub usunąć dźwięk na zdjęciach z dźwiękiem, które zostały wcześniej wydrukowane przy użyciu aplikacji zainstalowanej na smartfonie.

#### Uwaga

Jeśli usuniesz obraz z dźwiękiem za pomocą aplikacji zainstalowanej na smartfonie, nie będzie go można już odtwarzać, nawet jeśli odczytany zostanie kod QR.

### Funkcja zdalnego robienia zdjęć

Możesz ustawić opcje lampy błyskowej i samowyzwalacza w aplikacji na smartfonie i robić zdjęcia zdalnie.

### Funkcja skrótu

Za pomocą aplikacji na smartfonie można ustawić trzy przyciski skrótów znajdujące się z boku aparatu.

### Funkcja wydruku bezpośredniego

Możesz wysłać zdjęcie ze smartfona do aparatu i wydrukować je za pomocą funkcji INSTAX. Przed wysłaniem możesz przesuwać, obracać i powiększać zdjęcie za pomocą aplikacji zainstalowanej na smartfonie.



## Dane techniczne

### ■ Funkcje aparatu

|                                  |   |
|----------------------------------|---|
| Matryca                          | Typ 1/5 CMOS z filtrem barw podstawowych  |
| Liczba nagrywanych pikseli       | 2560 × 1920 pikseli   |
| Nośniki pamięci                  | Pamięć wewnętrzna karta pamięci micro SD/micro SDHC   |
| Pojemność pamięci                | Okolo 45 zdjęć w pamięci wewnętrznej, okolo 850 zdjęć na 1 GB na karcie pamięci karty micro SD/micro SDHC             |
| Metoda nagrywania                | Zgodnie z DCF Exif Ver 2.3  |
| Odległość ostrości               | f = 28 mm (odpowiednik filmu 35 mm)   |
| Przysłona                        | F2.0  |
| Automatyczne ustawianie ostrości | Pojedynczy AF (z oświetlaczem AF)   |
| Odległość fotografowania         | Od 10 cm do ∞   |
| Czas otwarcia migawki            | 1/4 s do 1/8000 s (automatyczne przełączanie)   |
| Czułość fotografowania           | ISO100 do 1600 (automatyczne przełączanie)  |
| Kontrola ekspozycji              | Program AE  |
| Ekspozycja                       | -2,0 EV do +2,0 EV (co 1/3 EV)  |
| Metoda pomiaru                   | Pomiar podzielony TTL 256, pomiar wielopunktowy   |
| Balans bieli                     | Automatyczny  |
| Lampa błyskowa                   | Błysk automatyczny/błysk wymuszony/błysk przytłumiony<br>Zasięg fotografowania z lampą błyskową: okolo 50 cm do 1,5 m |
| Samowyzwalacz                    | Okolo 2 sekundy/okolo 10 sekund   |
| Efekty zdjęcia                   | 6 filtrów, 10 kadrów (3 dostępne z przycisków skrótów)  |
| Nagrywanie dźwięku               | Można nagrywać dźwięk podczas fotografowania lub wyświetlania pojedynczego zdjęcia. Można nadpisywać.                 |

### ■ Funkcja drukowania

|                |  |
|----------------|--|
| Stosowany film | Film do fotografii natychmiastowej FUJIFILM „INSTAX mini” (sprzedawany osobno) |
| Liczba filmów  | 10 filmów/kaseta   |
| Rozmiar filmu  | 86 mm × 54 mm  |
| Rozmiar ekranu | 62 mm × 46 mm  |

|                            |   |
|----------------------------|---|
| Liczba drukowanych pikseli | 800 × 600 punktów   |
| Rozdzielczość wydruku      | 12,5 punktów/mm (318 dpi, wielkość plamki 80 μm)                            |
| Gradacja wydruku           | Gradacja RGB 256 kolorów  |
| Drukowany format zdjęcia   | Zdjęcia JPEG wykonane tym urządzeniem                                       |
| Czas drukowania            | Okolo 12 sekund   |
| Funkcja drukowania         | Zdjęcia z pamięci wewnętrznej i pamięci zewnętrznej mogą być drukowane      |
| Ponowne drukowanie         | Ponowny wydruk jest możliwy dla zdjęć zapisanych w historii wydruku (do 50) |

### ■ Inne

|   |   |
|---|---|
| Funkcje powiązane z aplikacją zainstalowaną na smartfonie | Funkcja odtwarzania dźwięku z wydrukowanych zdjęć, funkcja drukowania zdjęć ze smartfona, zdalne robienie zdjęć, funkcja wyboru kadru |
| Monitor LCD   | Monitor LCD 2,7 cala, kolor TFT<br>Liczba pikseli: okolo 230 000 punktów  |
| Interfejs zewnętrzny                                      | Micro USB Micro-B (tylko do ładowania)  |
| Zasilanie   | Akumulator litowo-jonowy (typ wewnętrzny: nieusuwalny)  |
| Funkcja ładowania   | Wbudowany akumulator  |
| Możliwa ilość wydrukowanych zdjęć                         | Okolo 100 (przy pełnym naładowaniu)<br>*Liczba wydruków zależy od warunków użytkowania.   |
| Czas ładowania  | Okolo 2-3 godziny<br>*Czas ładowania zależy od temperatury.   |
| Podstawowe wymiary urządzenia                             | 82,5 mm × 122,9 mm × 36,7 mm (bez części wystających)   |
| Podstawowe masa urządzenia                                | Okolo 255 g   |
| Środowisko pracy  | Temperatura: od +5 °C do +40 °C<br>Wilgotność: od 20% do 80% (bez kondensacji)  |

\*Powyższe dane techniczne mogą ulegać zmianom w celu poprawy wydajności.

## Rozwiązywanie problemów

Sprawdź następujące pozycje przed uznaniem problemu jako usterki. Jeśli problem będzie się powtarzać nawet po wykonaniu wskazanych czynności, należy skontaktować się z naszym centrum serwisowym w celu dokonania naprawy lub odwiedzić witrynę internetową podaną poniżej.

Witryna internetowa FUJIFILM: <http://www.fujifilm.com/>

### Jeśli wystąpi następujący problem ...

| Problem   | Możliwe przyczyny i rozwiązania  |
|---|--|
| Nie można włączyć aparatu.                              | Akumulator może być rozładowany. Naładować aparat.   |
| Akumulator szybko się rozładowuje.                      | Jeśli używasz aparatu w bardzo zimnym otoczeniu, akumulator szybko się wyładowuje. Przed rozpoczęciem fotografowania trzymaj aparat w ciepłe.  |
| Aparat wyłącza się podczas pracy.                       | Poziom naładowania akumulatora może być zbyt niski. Naładować aparat.  |
| Ładowanie nie rozpoczyna się.                           | <ul style="list-style-type: none"> <li>Upewnij się, że wtyczki zasilacza USB jest prawidłowo podłączona do gniazda zasilania.</li> <li>Podczas ładowania wyłącz aparat. Jeśli zasilanie jest włączone, aparat nie będzie ładowany.</li> </ul>  |
| Ładowanie trwa zbyt długo.                              | W niskich temperaturach ładowanie może zająć trochę czasu.   |
| Lampka kontrolka samowyzwalacza miga podczas ładowania. | Ładuj akumulator w temperaturze od +5 °C do +40 °C. Jeżeli nie ma możliwości ładowania akumulatora w tym zakresie temperaturowym, prosimy skontaktować się z naszym centrum obsługi klienta.   |
| Nie można zrobić zdjęcia po naciśnięciu spustu migawki. | <ul style="list-style-type: none"> <li>Upewnij się, że zasilanie jest włączone.</li> <li>Jeśli poziom naładowania akumulatora jest niski, należy naładować aparat.</li> <li>Jeśli pamięć wewnętrzna lub karta pamięci jest zapełniona, włóż nową kartę pamięci lub usuń niepotrzebne zdjęcia.</li> <li>Użyj karty pamięci sformatowanej w tym aparacie.</li> <li>Jeżeli powierzchnia styku karty pamięci (połączana część) jest zabrudzona, należy wytrzeć ją miękką, suchą tkaniną.</li> <li>Karta pamięci może być uszkodzona. Włóż nową kartę pamięci.</li> </ul> |
| Nie mogę ustawić ostrości aparatu.                      | Użyj blokady AF/AE, aby fotografować obiekty, na których trudno ustawić ostrość.   |
| Lampa błyskowa nie działa.                              | Sprawdź, czy nie ustawiono przytłumionego błysku. Wybierz inne ustawienia niż błysk przytłumiony.  |

| Problem   | Możliwe przyczyny i rozwiązania  |
|---|--|
| Nawet jeśli lampa błyskowa uruchamia się, zdjęcie jest ciemne.  | <ul style="list-style-type: none"> <li>Sprawdź, czy nie jesteś zbyt daleko od fotografowanego obiektu. Zdjęcia należy wykonywać we wskazanym zakresie pracy lampy błyskowej. Około 50 cm do 1,5 m.</li> <li>Trzymaj aparat prawidłowo, aby nie zasłonić lampy błyskowej palcami.</li> </ul>                                  |
| Zdjęcie jest nieostre.  | <ul style="list-style-type: none"> <li>Jeśli obiektyw ma zabrudzenia, na przykład odciski palców, należy wyczyścić obiektyw.</li> <li>Przed zrobieniem zdjęcia należy sprawdzić, czy ramka AF jest zielona.</li> </ul>   |
| Aparat nie działa prawidłowo.                                   | <ul style="list-style-type: none"> <li>Przyczyną może być tymczasowa niesprawność. Naciśnij przycisk resetowania. Jeżeli urządzenie nadal nie działa prawidłowo, należy skontaktować się z naszym centrum serwisowym w celu jego naprawy.</li> <li>Akumulator może być rozładowany. Naładować aparat.</li> </ul>             |
| Nie można załadować kasetki filmu lub nie ładuje się właściwie. | <ul style="list-style-type: none"> <li>Należy korzystać wyłącznie z filmów do fotografii natychmiastowej FUJIFILM „INSTAX mini” (nie można używać innych filmów).</li> <li>Wyrównaj żółty znacznik na kasetce filmu z żółtym znacznikiem na korpusie aparatu, aby załadować film.</li> </ul>                                 |
| Film nie rozładowuje się.                                       | <ul style="list-style-type: none"> <li>Film może być źle wyrównany z powodu wstrząsów, takich jak wibracje lub upuszczenie. Włóż nową kasetkę filmu.</li> <li>Jeśli film zaciął się, wyłącz aparat i włącz go ponownie. W przypadku utrzymywania się problemu, wyjmij zablokowany film i włóż nową kasetkę filmu.</li> </ul> |
| Niektóre lub wszystkie gotowe wydruki są białe.                 | Nie otwierać pokrywy komory filmu, aż wszystkie klatki filmu nie zostaną wykorzystane. Nienaświetlony film zostanie przedwcześnie naświetlony, jeśli pokrywa zostanie otwarta. Przedwcześnie naświetlony film będzie biały i nie będzie na nim żadnego obrazu.   |
| Wydruk jest nierówny.   | <ul style="list-style-type: none"> <li>Nie potrząsaj, nie zginaj i nie składaj wydruku bezpośrednio po wydruku.</li> <li>Nie zasłaniaj szczeliny wysuwu filmu.</li> </ul>  |

## WAŻNE UWAGI DOTYCZĄCE BEZPIECZEŃSTWA

Niniejszy produkt zaprojektowano z uwzględnieniem zasad bezpieczeństwa i jego obsługa jest całkowicie bezpieczna pod warunkiem postępowania zgodnie z instrukcją obsługi. Ważne jest, aby użytkować zarówno produkt, jak i film „instax mini”, prawidłowo i wykorzystywać je wyłącznie do drukowania zdjęć zgodnie z opisem w niniejszej instrukcji obsługi oraz instrukcji kasetki filmu „instax mini”. Dla własnej wygody i bezpieczeństwa proszę przestrzegać treści niniejszej instrukcji obsługi. Zalecamy również przechowywanie niniejszej instrukcji obsługi w bezpiecznym i łatwo dostępnym miejscu, aby móc skorzystać z niej w razie potrzeby.

### ⚠️ OSTRZEŻENIE

Ten symbol oznacza zagrożenie, które może prowadzić do obrażeń ciała lub śmierci. Proszę postępować zgodnie z poniższymi instrukcjami.

### ⚠️ OSTRZEŻENIE

- ⚠️ W przypadku wystąpienia jednej z poniższych sytuacji, natychmiast odłącz kabel USB, wyłącz aparat i zaprzestań korzystania z aparatu.
  - Aparat silnie się nagrzej, zacznie emitować dym lub zapach spalinowy albo będzie w inny sposób działał w sposób nietypowy.
  - Aparat wpadnie do wody lub do wnętrza aparatu dostanie się ciało obce, np. woda.
- ⚠️ Ponieważ akumulator jest wbudowany w aparat, nie narażaj aparatu na gorąco, nie wrzucaj go do otwartego ognia, nie próbuj nim rzucać, nie upuszczaj go ani nie uderzaj. Takie działanie może spowodować wybuch aparatu.

### ⚠️ OSTRZEŻENIE

- ⚠️ Nigdy nie podejmuj prób demontażu tego produktu. W przeciwnym razie możesz odnieść obrażenia ciała.
- ⚠️ Jeśli zauważysz nieprawidłowości w pracy aparatu, nigdy nie próbuj naprawiać go samodzielnie. W przeciwnym razie możesz odnieść obrażenia ciała.
- ⚠️ Jeśli produkt zostanie upuszczony lub inaczej uszkodzony w taki sposób, że widoczne jest jego wnętrze, nie dotykaj go. Skontaktuj się ze sprzedawcą firmy FUJIFILM.
- ⚠️ Nie dotykaj żadnych części ani wystających elementów pod pokrywą komory filmu. W przeciwnym razie możesz odnieść obrażenia ciała.
- ⚠️ Nigdy nie pozwalaj na to, aby produkt został zmoczony, i nie dotykaj go mokrymi rękami. Niezastosowanie się do tego zalecenia może spowodować porażenie prądem.
- ⚠️ Niezwłocznie odłącz kabel USB, gdy akumulator jest całkowicie naładowany.
- ⚠️ Przechowuj w miejscu niedostępnym dla małych dzieci. Ten produkt może spowodować obrażenia ciała, gdy znajdzie się w rękach dziecka.
- ⚠️ Nie przykrywaj ani nie owijaj aparatu ani zasilacza sieciowego tkaniną ani kocem. Może to spowodować nagromadzenie się gorąca i odkształcenie obudowy albo wywołać pożar.



Oznaczenie „CE” stanowi, iż niniejszy produkt spełnia obowiązujące w UE (Unii Europejskiej) wymagania odnośnie bezpieczeństwa, ochrony zdrowia, środowiska i praw konsumentów. („CE” jest skrótem od Conformité Européenne.)

Firma FUJIFILM oświadcza niniejszym, że urządzenie radiowe typu „instax mini HM1” jest zgodne z dyrektywą 2014/53/UE. Aby uzyskać więcej informacji, odwiedź witrynę internetową podaną poniżej.  
[http://www.fujifilm.com/products/instant\\_photo/cameras/instax\\_mini\\_liplay/](http://www.fujifilm.com/products/instant_photo/cameras/instax_mini_liplay/)

### UWAGI DOTYCZĄCE BEZPIECZEŃSTWA:

Niniejszy produkt zaprojektowano z uwzględnieniem zasad bezpieczeństwa. Jest on w pełni bezpieczny pod warunkiem obsługi i użytkowania zgodnie z zasadami przedstawionymi w niniejszej instrukcji obsługi. Należy zwrócić uwagę, aby zarówno aparat jak i kasetka z filmem „instax mini” były obsługiwane prawidłowo oraz by były wykorzystywane wyłącznie do robienia zdjęć, jak określono to w niniejszej instrukcji obsługi i we wskazania dołączonych do kasetki z filmem „instax mini”. Dla wygody i bezpieczeństwa prosimy o stosowanie się do zasad zawartych w tej dokumentacji. Prosimy też o pozostawienie instrukcji obsługi, by zawsze mogła służyć pomocą.

### Zasady rozsądnej konserwacji aparatu

#### ■ Konserwacja aparatu

1. Nie otwieraj pokrywy komory filmu przed zużyciem całego filmu. W przeciwnym razie niewykorzystana część filmu zostanie prześwietlona. Film nie będzie nadawał się do dalszego użytku.
2. Ten aparat jest urządzeniem precyzyjnym. Nie mocz go ani nie upuszczaj. Poza tym nie narażaj go na działanie piasku.
3. Nie używaj paska przeznaczanego do telefonów komórkowych lub innych podobnych produktów elektronicznych. Te paski są zwykle za słabe, aby bezpiecznie utrzymywać ciężar aparatu. Ze względów bezpieczeństwa używaj tylko pasków przeznaczonych do tego aparatu i używaj ich wyłącznie zgodnie z przeznaczeniem i instrukcją.
4. Do usuwania zanieczyszczeń nie używaj rozpuszczalników, takich jak rozcieńczalnik lub alkohol.
5. Gdy temperatura jest wysoka, nie pozostawiaj aparatu w gorących miejscach, takich jak zamknięty samochód lub plaża. Nie pozostawiaj go w wilgotnych miejscach przez dłuższy czas.
6. Środki odstraszające mole, np. naftalina, mogą mieć negatywny wpływ na aparat i odbitki. Unikaj przechowywania aparatu lub odbitek w szufladzie lub biurku.
7. Zwróć uwagę, że zakres temperatur, w którym można używać aparatu, wynosi od +5°C do +40°C.
8. Dbaj o to, aby drukowane materiały nie naruszały praw autorskich, praw do obrazu, prywatności ani innych dóbr osobistych oraz dobrych obyczajów. Działania stanowiące naruszenie praw innych osób, dobrych obyczajów lub zakłócające porządek mogą być karalne lub podlegać innym sankcjom.

#### ■ Obchodzenie się z monitorem LCD

Ponieważ monitor LCD jest wrażliwy na uszkodzenia, nie rysuj jego powierzchni twardymi materiałami. Aby uniknąć uszkodzenia ekranu LCD, zalecamy przyklejenie na niego folii ochronnej (dostępnej w sprzedaży).

#### ■ Ładowanie akumulatora

**Akumulator nie jest w stanie naładowany w momencie wysyłki. Przed użyciem akumulator należy całkowicie naładować.**

Ładowanie akumulatora przy pomocy dołączonego kabla USB. Czas ładowania wydłuża się w temperaturze otoczenia poniżej +10 °C lub powyżej +35 °C. Nie podejmuj prób ładowania akumulatora w temperaturze powyżej +40 °C; w temperaturze poniżej +5 °C akumulator nie będzie się ładował.

#### ■ Trwałość eksploatacyjna akumulatora

W normalnej temperaturze trwałość akumulatora szacuje się na około 300 ładowań. Zauważalne skrócenie okresu utrzymywania ładunku przez akumulator oznacza, że akumulator osiągnął koniec swojej trwałości eksploatacyjnej.

#### ■ Ostrzeżenia: Obsługa akumulatora

Akumulator i korpus aparatu mogą stać się ciepłe w dotyku po długim okresie użytkowania. Jest to normalne zjawisko.

#### ■ Oznaczenia certyfikacyjne aparatu znajdują się wewnątrz komory filmu.

#### ■ Przestrogi podczas drukowania



Nie potrząsać aparatem podczas drukowania.



Nie wolno upuścić aparatu podczas drukowania.



Nie zakrywać szczeliny wysuwu filmu podczas drukowania.

#### ■ Konserwacja filmu „instax mini” i odbitek

Patrz instrukcja dołączona do filmu FUJIFILM „instax mini”, aby uzyskać informacje na temat użytkowania. Przestrzegaj wszystkich instrukcji dotyczących prawidłowego i bezpiecznego użytkowania.

1. Przechowuj film w chłodnym miejscu. Nie pozostawiaj filmu w miejscu o skrajnie wysokiej temperaturze (np. w zamkniętym samochodzie).
2. Nie przekłuwaj, nie rozdieraj ani nie przecinaj kasetek filmu „instax mini”. Jeśli film ulegnie uszkodzeniu, nie używaj go.
3. Po włożeniu kasetki filmu do aparatu wykorzystaj film jak najszybciej.
4. Jeśli film był przechowywany w miejscu o skrajnie wysokiej lub niskiej temperaturze, przed drukowaniem zdjęć pozostaw go na jakiś czas w miejscu o temperaturze pokojowej, aby osiągnął temperaturę pokojową.
5. Pamiętaj, aby zużyć film przed jego datą przydatności do użycia.
6. Chronić film przed urządzeniami do kontroli bagażu rejestrowanego i innymi źródłami silnego promieniowania rentgenowskiego. Na nieużytych filmach może pojawić się efekt zmatowienia itp. Zalecamy przewożenie aparatu i/lub filmu na pokładzie samolotu w bagażu podręcznym. (Aby uzyskać więcej informacji, skorzystaj z pomocy obsługi danego lotniska).

7. Chronić wywołane odbitki przed silnym światłem i przechowywać je w chłodnym i suchym miejscu.

8. Nie nakłuwaj ani nie przecinaj tego filmu, ponieważ zawiera on niewielką ilość żrącej pasty (silnie zasadowej). Nigdy nie pozwól, aby dziecko włożyło sobie film do buzi lub aby zwierzę wzięło film do pyska. Zachowaj również ostrożność, aby nie doszło do styczności pasty ze skórą lub odzieżą.

9. Jeśli dojdzie do styczności pasty z wnętrza filmu ze skórą lub odzieżą, niezwłocznie spłucz pastę dużą ilością wody. Jeśli pasta dostanie się do oczu lub ust, niezwłocznie zmyj miejsce styczności dużą ilością wody i uzyskaj pomoc lekarską. Zwróć uwagę, że substancja zasadowa wewnątrz filmu pozostaje aktywna przez około 10 minut po wydrukowaniu zdjęcia.

#### ■ Przestrogi dotyczące postępowania z filmem i odbitkami

Szczegółowe informacje znajdują się w instrukcji i ostrzeżeniach dotyczących filmu FUJIFILM „instax mini”.



#### Urządzenia Bluetooth®: Ostrzeżenia

**WAŻNE:** Przed rozpoczęciem korzystania z wbudowanego nadajnika Bluetooth produktu przeczytaj poniższe uwagi.

#### ■ Używaj tylko jako części sieci Bluetooth.

Firma FUJIFILM nie ponosi odpowiedzialności za szkody wynikające z nieuprawnionego użytkowania. Nie stosuj urządzenia do zastosowań wymagających wysokiego stopnia niezawodności, np. w urządzeniach medycznych lub innych systemach mogących mieć bezpośredni lub pośredni wpływ na ludzkie życie. Podczas korzystania z urządzenia w systemach komputerowych i innych wymagających wyższego stopnia niezawodności niż zapewniany przez sieci Bluetooth, podejmij wszelkie wymagane środki ostrożności, aby zapewnić bezpieczeństwo i zapobiec nieprawidłowemu działaniu.

#### ■ Używaj tylko w kraju, w którym zakupiono urządzenie.

To urządzenie jest zgodne z przepisami dotyczącymi urządzeń Bluetooth w kraju, w którym zostało zakupione. Przestrzegaj wszystkich lokalnych przepisów podczas korzystania z urządzenia. Firma FUJIFILM nie ponosi odpowiedzialności za problemy wynikające z jego użytkowania w innych jurysdykcjach.

■ **Dane przesyłane bezprzewodowo (zdjęcia) mogą zostać przechwycone przez osoby trzecie.**

Bezpieczeństwo danych przesyłanych przez sieci bezprzewodowe nie jest gwarantowane.

■ **Nie używaj urządzenia w miejscach narażonych na działanie pól magnetycznych, ładunków elektrostatycznych lub zakłóceń radiowych.**

Nie używaj nadajnika w pobliżu kuchenek mikrofalowych ani w innych miejscach narażonych na działanie pól magnetycznych, ładunków elektrostatycznych lub zakłóceń radiowych, które mogą uniemożliwiać odbiór sygnałów bezprzewodowych. Wzajemne zakłócenia mogą występować podczas korzystania z nadajnika w pobliżu innych urządzeń bezprzewodowych pracujących w paśmie 2,4 GHz.

■ **Nadajnik Bluetooth pracuje w paśmie 2,4 GHz. Standardowa moc wynosi 3,16 mW.**

■ **To urządzenie pracuje z taką samą częstotliwością jak urządzenia handlowe, edukacyjne i medyczne oraz nadajniki bezprzewodowe.**

Pracuje również z taką samą częstotliwością jak licencjonowane nadajniki i specjalne nielicencjonowane niskonapięciowe nadajniki stosowane w układach śledzenia wykorzystujących identyfikację radiową dla linii montażowych i w podobnych zastosowaniach.

■ **Aby uniknąć zakłócenia powyższych urządzeń, przestrzegaj następujących środków ostrożności.**

Sprawdź, czy nadajnik do identyfikacji radiowej nie pracuje przed rozpoczęciem korzystania z tego urządzenia. Jeśli zauważysz, że to urządzenie powoduje zakłócenia w niskonapięciowych systemach śledzenia wykorzystujących identyfikację radiową, skontaktuj się z przedstawicielem firmy FUJIFILM.

■ **Poniższe czynności mogą być karalne:**

- Demontaż lub modyfikacja tego urządzenia.
- Usuwanie oznaczeń certyfikatów urządzenia.

■ **Informacje o znakach towarowych**

Znak słowny i logo Bluetooth® są zastrzeżonymi znakami towarowymi stanowiącymi własność firmy Bluetooth SIG, Inc., a każde użycie tych znaków przez FUJIFILM odbywa się na mocy licencji.

**Informacje dotyczące identyfikowalności w Europie**

Producent: FUJIFILM Corporation

Adres, miasto: 7-3, Akasaka 9-Chome, Minato-ku, Tokio

Kraj: JAPONIA

Autoryzowany przedstawiciel w Europie:

FUJIFILM EUROPE GMBH

Adres, miasto: Dusseldorf Heesenstrasse 31, 40549

Kraj: Niemcy

Jeśli masz jakies pytania dotyczące tego produktu, skontaktuj się z autoryzowanym dystrybutorem FUJIFILM lub odwiedź witryne internetowa podana poniżej.  
<http://www.fujifilm.com/>

# FUJIFILM

**FUJIFILM Corporation**

7-3, AKASAKA 9-CHOME, MINATO-KU, TOKYO 107-0052, JAPAN