

instax mini 50S

INSTANT CAMERA

Owner's Manual / Bedienungsanleitung
Mode d'emploi / Manual de instrucciones
使用説明書 / 사용설명서

FPT-012206-NI-02

BB15312-200

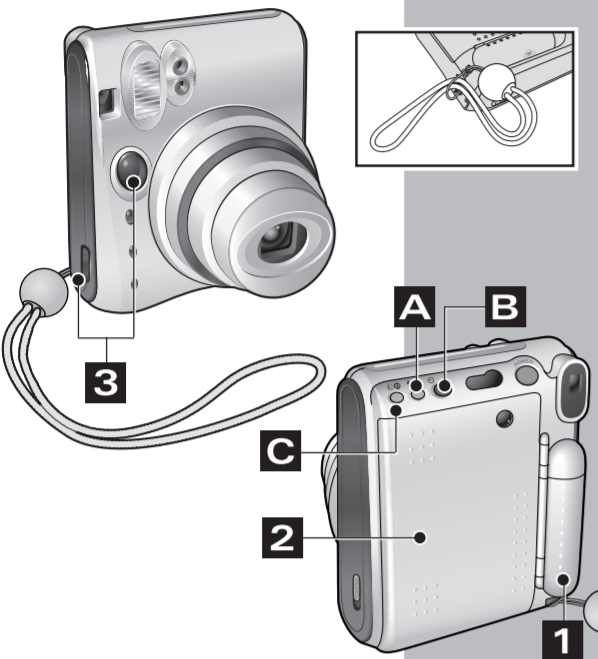

CLOSE-UP LENS

Mounting / Ansetzen / Montage /
Montaje / 安裝方法 / 장착방법

Detaching / Abnehmen / Retrait /
Desmontaje / 拆卸方法 / 분리방법

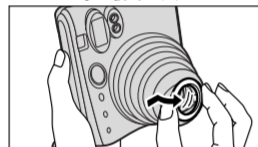
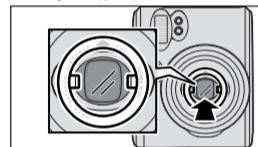

Taking pictures / Fotografieren /
Prenant des photos / Toma de
fotografías / 撮影 / 촬영방법

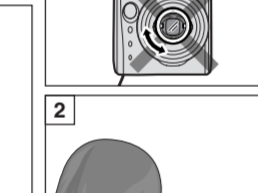
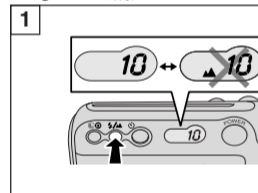

•Without Close-up Lens
•Ohne Vorsatzlinse
•Sans objectif gros plan
•Sin lente para primeros planos
•無近攝鏡頭
•접안 렌즈가 없는 경우

•With Close-up Lens
•Mit Vorsatzlinse
•Avec objectif gros plan
•Con lente para primeros planos
•無近攝鏡頭
•접안 렌즈가 있는 경우

•Point the lens toward the subject without using the viewfinder.
* What you see in the viewfinder differs from what you actually capture on film.

Distance between camera and subject: A distance of 30 to 40 cm produces the best focus.

•Richten Sie das Objektiv auf den Gegenstand, ohne den Sucher zu verwenden.
* Das Sucherbild weicht von der tatsächlichen Aufnahme ab.

Abstand zwischen Kamera und Motiv: Die besten Ergebnisse werden in einer Aufnahmefernung von 30 cm bis 40 cm erzielt.

•Diriger l'objectif vers le sujet sans utiliser le viseur.
* Ce que vous voyez dans le viseur est différent de ce qui sera capté sur la pellicule.
Distance entre l'appareil et le sujet: Une distance de 30 à 40

cm fournit la mise au point idéale.

•Dirija la lente hacia el sujeto sin usar el visor.
* Lo que se ve por el visor es distinto a lo que se registra en realidad en la película.
Distancia entre la cámara y el motivo: Una distancia de 30 a 40 cm produce el mejor enfoque.

•不用取景器，請把鏡頭對向拍照的對象。
*透過取景器可以看到的範圍和實際拍攝的範圍會偏移。
照相機與被攝體的距離：以30~40cm的距離拍攝時，可以獲得最佳焦距。

•뷰 파인더를 사용하지 않고 렌즈를 피사체 방향으로 맞추십시오.
*필터에서 보이는 범위와 실제로 촬영되는 범위는 약간 다릅니다.
카메라와 피사체의 거리 : 30~40 cm 에서 촬영하면 최적의 핀트를 얻을 수 있습니다.

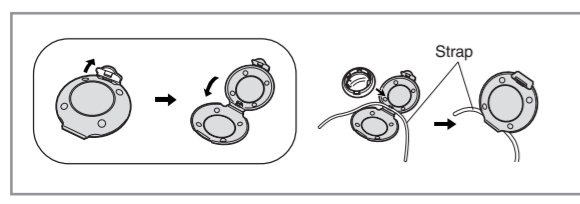

1 BATTERIES

BATTERIEN / PILES / PILAS / 電池 / 전지

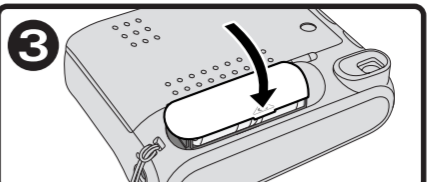
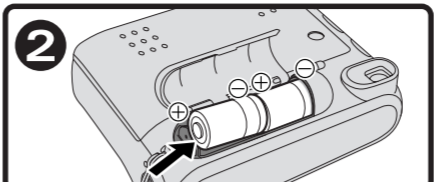
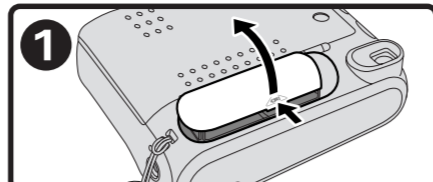
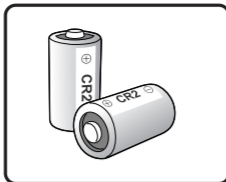

Two CR2/DL CR2 lithium batteries

(All the batteries must be new and be the same type and size.)
* Insert the batteries before you load the film pack.

Zwei 3Volt Lithium-Batterien CR2/DL CR2

(Legen Sie stets zwei frische Batterien der gleichen Sorte und Größe ein.)
* Legen Sie zuerst die Batterien und dann die Filmpackung ein.

Deux piles lithium CR2/DL CR2

(Toutes les piles doivent être neuves, du même type et de même format.)
* Insérer les piles avant d'installer la cassette film.

Dos pilas de litio CR2/DL CR2

(Las pilas deben ser nuevas y del mismo tipo y tamaño.)
* Introduzca las pilas antes de cargar el cartucho de película.

兩節CR2/DL CR2鋰電池

(全部電池必須使用新的，同一牌號和種類的電池)
* 電池必須在裝入膠片盒之前裝好。

리튬전지 CR2/DL CR2 2개

(반드시 2개 모두 새로운 것과 같은 상표·종류의 것을 사용해 주십시오.)
* 필름팩을 넣기 전에 반드시 전지를 넣어 주십시오.

Battery capacity check method and replacement period

Battery capacity seems to be low: Provide new batteries.

- When it takes more than 8 seconds to charge the flash.
- No battery capacity: Replace with new batteries.
- When the shutter does not move as the power is turned on.
- When the shutter is not released and the power is turned off though the shutter release button is pressed.

* Always replace the two batteries with new batteries.

Hinweise zum Überprüfen der Batteriekapazität

Batteriekapazität scheint niedrig zu sein: Neue Batterien einlegen.

- Wenn das Aufladen des Blitzes länger als 8 Sekunden dauert.
- Keine Batteriekapazität: Durch neue Batterien ersetzen.
- Wenn sich das Objektiv beim Einschalten der Kamera nicht bewegt.
- Wenn der Auslöser nicht freigegeben und der Strom ausgeschaltet ist, während der Auslöser gedrückt wird.

* Immer beide Batterien gleichzeitig auswechseln.

Méthode de contrôle de la capacité des piles et intervalle de remplacement

La capacité des piles semble être basse: Fournir de nouvelles piles.

- Si la recharge du flash prend plus de 8 secondes.
- Aucune capacité des piles: Remplacer par de nouvelles piles.
- Si l'objectif ne ressort pas alors que l'appareil est mis sous tension.
- Quand l'obturateur n'est pas libéré et le courant est coupé bien que le déclencheur de l'obturateur soit pressé.

* Remplacer toujours les deux piles par de nouvelles piles.

Método para comprobar la capacidad de las pilas e intervalo de reemplazo

La capacidad de las pilas se parece ser baja: Introduzca pilas nuevas.

- Cuando el flash tarda más de 8 segundos en cargarse.
- Las pilas no tienen carga: Sustituya las por una pilas nuevas.
- Cuando el objetivo no se desliza y la alimentación se apaga aunque el disparador del obturador se presiona.

* Sustituya siempre las dos pilas por otras nuevas.

電池容量的確認方法和更換時期

電池容量快要枯竭了，請及時備妥新電池。

- 閃光燈的充電花費8秒鐘以上的時間時：電池容量消耗完了，請更換電池。
- 即使打開了電源，但鏡頭不動作時：
- 按壓快門按鈕快門也不工作，且電源斷開(OFF)時

* 兩個電池務必同時更換。

전지 잔량 체크 방법과 교환 시기

전지 잔량 부족 : 새 배터리를 준비하십시오.

- 스트로브의 충전에 8초 이상 시간이 걸릴 경우.
- 전원을 넣어도 렌즈의 부분이 움직이지 않을 경우.
- 셔터 릴리즈 버튼을 눌러도 셔터가 작동하지 않고 전원이 꺼져 있을 때.

* 반드시 2개의 새로운 전지를 교환해 주십시오.

2 FILM

FILM / FILM / PELÍCULA / 膠片 / 필름

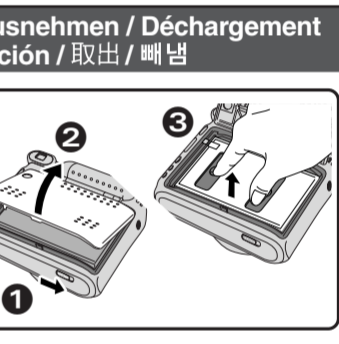
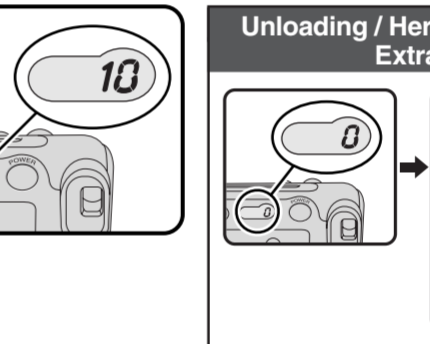
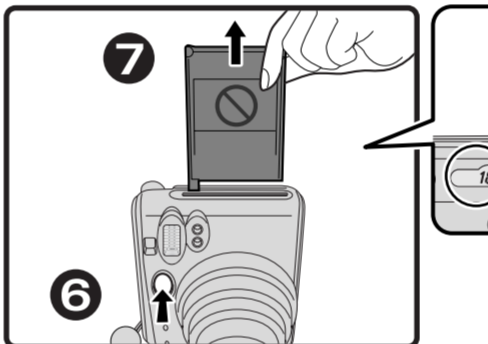
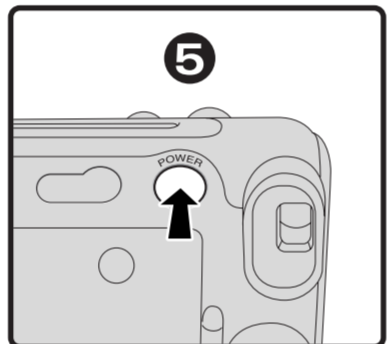
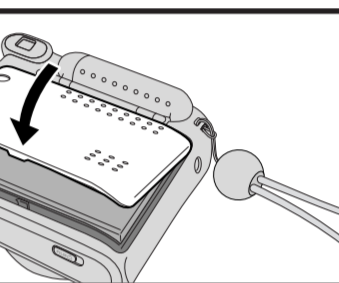
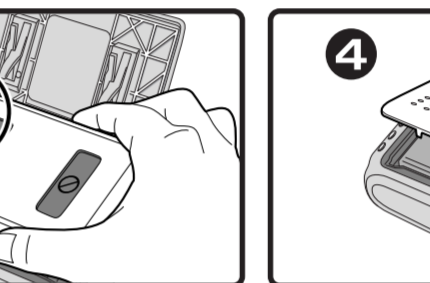
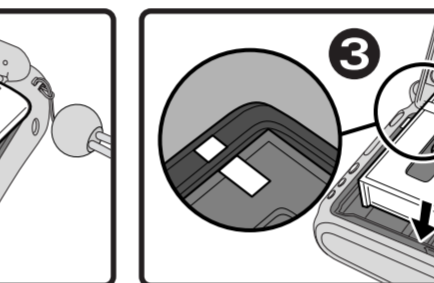
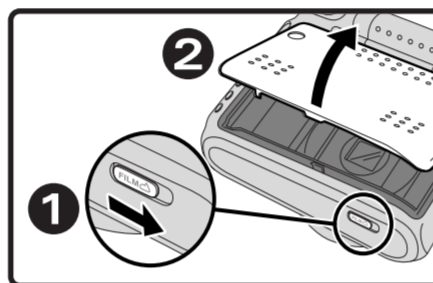
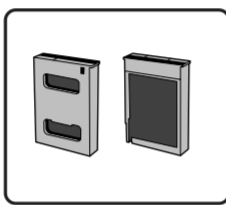

Use Fujifilm Instant Color Film "instax mini" only.

(No other type of film can be used.)
* A film pack contains 1 black film cover and 10 film sheets.
* Do not remove the film pack from its inner bag until immediately before loading it into the camera.

Verwenden Sie nur Fujifilm "instax mini" Sofort-Farbfilm für diese Kamera.

(Andere Filmsorten als "instax mini" können nicht verwendet werden.)
* Eine Filmpackung enthält ein schwarzes Filmdeckblatt und 10 Filmbögen.
* Nehmen Sie die Filmpackung erst unmittelbar vor dem Einlegen in die Kamera aus ihrer Verpackung.

Utiliser seulement les films couleur Fujifilm Instantané "instax mini".

(D'autres films ne peuvent pas être utilisés.)
* La cassette film contient 1 protection et 10 photos.
* Ne retirez pas la cassette film hors de son sachet intérieur avant de l'installer dans l'appareil.

Utilice únicamente película instantánea en color Fujifilm "instax mini".

(No puede utilizarse ningún otro tipo de película.)
* Un cartucho de película contiene 1 placa protectora de color negro y 10 hojas de película.
* No extraiga el cartucho de película de su bolsa interior hasta el momento de cargarlo en la cámara.

本機只能使用富士即影即有膠片 "instax mini"

(不能使用其他類型膠片。)
* 膠片盒中有1張黑色膠片覆片和10張膠片。
* 膠片盒要在即將裝入照相機之前從內袋袋內取出。

후지필름 인스턴트 컬러필름 "instax mini"

(그외의 필름은 사용할 수 없습니다.)
* 필름팩에는 1장의 후색 필름 커버와 10장의 필름이 수납되어 있습니다.
* 필름팩은 카메라를 넣기 직전에 내장 봉에서 꺼내어 주십시오.

3 TAKING PICTURES

FOTOGAFIEREN / PRENANT DES PHOTOS / TOMA DE FOTOGRAFÍAS / 撮影 / 촬영해 봅시다

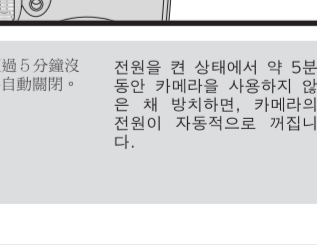
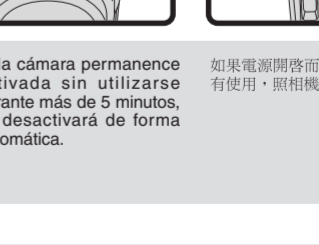
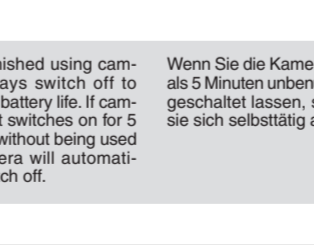
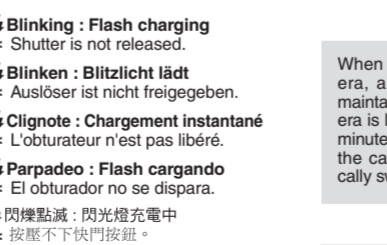
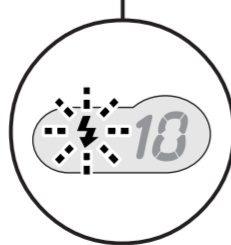
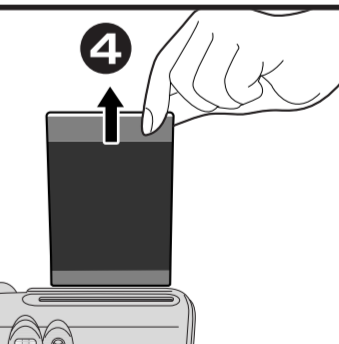
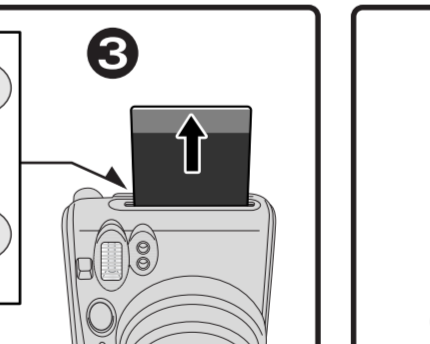
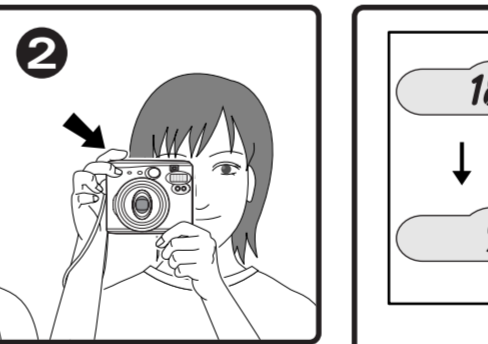
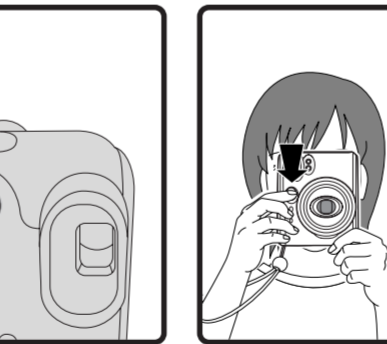
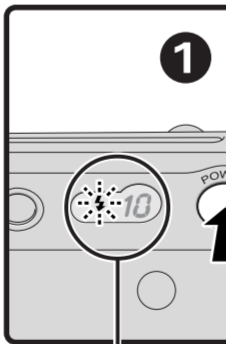

⚡Blinking : Flash charging
* Shutter is not released.

⚡Blinken : Blitzlicht lädt
* Auslöser ist nicht freigegeben.

⚡Clignote : Chargement instantané
* L'obturateur n'est pas libéré.

⚡Parpadeo : Flash cargando
* El obturador no se dispara.

⚡閃爍滅減 : 閃光燈充電中
* 按壓不下快門按鈕。

⚡점멸 : 플래쉬 충전중
* 셔터가 릴리즈 되지 않았습니다.

When finished using camera, always switch off to maintain battery life. If camera is left switches on for 5 minutes without being used the camera will automatically switch off.

Wenn Sie die Kamera mehr als 5 Minuten unbenutzt eingeschaltet lassen, schaltet sie sich selbsttätig aus.

Si l'appareil est l'aisé sous tension pendant plus de 5 minutes sans sollicitation, il se met automatiquement hors tension.

Si la cámara permanece activada sin utilizarse durante más de 5 minutos, se desactivará de forma automática.

如果電源開啓而超過5分鐘沒有使用，照相機將自動關閉。

전원을 켜 상태에서 약 5분 동안 카메라를 사용하지 않은 채 방치하면, 카메라의 전원이 자동으로 꺼집니다.

How to hold the camera / Halten der Kamera / Comment tenir l'appareil

Cómo sujetar la cámara / 照相機握持架式 / 카메라 쥐는 법

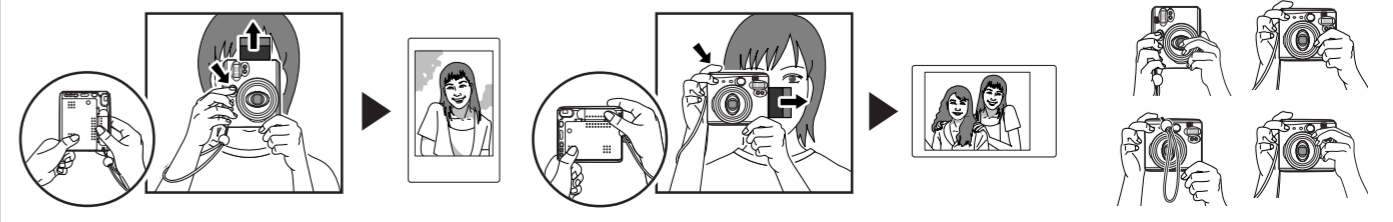

A THE EXPOSURE MODE BELICHTUNGS-MODUS / MODE D'EXPOSITION / MODO DE EXPOSICIÓN / 攝影模式 / 촬영 모드

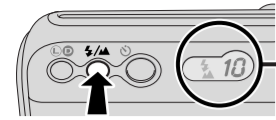

When the **1/▲** button is pressed, the shooting mode is switched.
* Setting does not change even if the shutter is released.

Wenn die **1/▲**-Taste gedrückt wird, wird zwischen den Aufnahmearten umgeschaltet.
* Die Einstellung ändert sich nicht, wenn der Auslöser betätigt wird.

Quand le bouton **1/▲** est pressé, le mode de prise de vues est commuté.
* Le réglage ne change pas même si l'obturateur est libéré.

Quando se presiona el botón **1/▲**, se cambia el modo de toma de fotografías.
* El ajuste no cambia incluso si se dispara el obturador.

— 按壓 **1/▲** 按鈕，攝影模式就轉換。
* 按下快門按鈕，設定也不會改變。

1/▲ 버튼을 누르면 촬영 모드는 변환됩니다.
* 선택이 릴리즈 되더라도 설정이 바뀌지 않습니다.

<p>(No display) Auto mode (Intelligent Flash for Brighter Backgrounds) (Keine Anzeige) Autobetrieb (Intelligenter Blitz mit verbesserter Hintergrundausleuchtung) (Aucun affichage) Mode automatique (Flash Intelligent pour Arrière-Plans Plus Lumineux) (Sin visualización) Modo automático (Flash Inteligente para Fondos Más Iluminados) (無標示) 自動模式 (背景美滿閃光燈) (화면 표시 없음) 자동 모드 (배경을 밝게 하는 인텔리전트 플래쉬)</p> <p>Flash mode that fires the flash and automatically switches the shutter speed according to the surrounding brightness in dark places. ● Becomes slow shutter flash shooting (slow synchro) and the background is photographed brightly in dark places. ● Flash is not fired in bright places.</p> <p>Der Blitzlichtmodus zündet den Blitz automatisch und steuert die Verschlusszeit entsprechend der Umgebungshelligkeit an dunklen Orten. ● Wird zur Blitzlichtfunktion mit langer Verschlusszeit (langsame Synchronisation). Der Hintergrund wird dadurch bei dunklem Umgebungslicht heller abgebildet. ● An hellen Orten wird der Blitz nicht gezündet.</p> <p>Le mode instantané qui déclenche le flash et commute automatiquement la vitesse de l'obturateur selon la luminosité environnante dans les endroits obscurs. ● Passe en prise de flash à obturateur lent (synchro lent) et le fond est photographié brillamment dans les endroits obscurs. ● Le flash n'est pas déclenché dans les endroits lumineux.</p> <p>Modo de flash que enciende el flash y automáticamente cambia la velocidad del obturador según la luminosidad circundante en lugares oscuros. ● La toma de fotografías pasa al modo de toma de fotografías de flash de obturador lento (synchro nización lenta) y el fondo se fotografía con mayor luminosidad en lugares oscuros. ● El flash no se enciende en lugares bien iluminados.</p> <p>這是在陰暗處使閃光燈發光，並且按周圍的實際亮度自動轉換快門速度的閃光燈模式。 ● 在陰暗處將以慢速進行閃光燈攝影(慢速同步)，把背景照得漂亮清楚些。 ● 在明亮的地方閃光燈不會發光。</p> <p>어두운 곳에서 주위의 밝기에 따라 선택 속도를 변환하고 플래시를 터트리는 플래쉬 모드. ● 어두운 곳에서는 슬로우 선택 플래쉬 촬영(느리게 맞춤)이 되며, 배경이 밝게 찍힙니다. ● 밝은 곳에서는 플래쉬가 터지지 않습니다.</p> <p>* This mode is set when the power is turned on. * Since the slow shutter is selected in dark places, the picture may be blurred when shooting a moving subject. To prevent camera shake, the use of a steady surface or tripod is recommended. Also, the background color is easily affected by certain lighting conditions. (Under fluorescent lighting, the background may be bluish-green and under tungsten lighting, the background may be reddish.) * If the background is too dark, the effect may not be obtained.</p> <p>* Ce mode est réglé quand le courant est rétabli. * Puisque l'obturateur lent est sélectionné dans les endroits obscurs, l'image peut être voilée en prenant un sujet mobile. Pour empêcher toute secousse de l'appareil, il est recommandé de fixer l'appareil en utilisant une table, un trépied, etc. En outre, la couleur de fond est affectée facilement par l'éclairage. (En cas d'éclairage fluorescent, le fond peut être vert bleuâtre et en cas d'éclairage avec tungstène, le fond peut être rougeâtre.) * Si le fond est trop foncé, l'effet ne peut être obtenu.</p> <p>* 接電電源時，將設定於此模式。 * 在陰暗處快門速度將放慢，故拍攝運動體時照片可能會模糊不清。為防止照相機搖動建議使用桌子或三腳架加以固定。此外，背景顏色可能容易受到照明的影響。應注意。(在螢光燈下可能加重綠色色調，在鎢絲燈下可能加重紅色色調) * 背景過於陰暗時，有時不發生效果。</p> <p>* 이 모드는 전원이 켜져 있을 때 설정됩니다. * 어두운 곳에서는 슬로우 선택으로 설정되어 있으므로 움직이는 피사체를 찍으면 사진이 흐리게 찍힐 수도 있습니다. 카메라의 흔들림을 방지하기 위해서 테이블이나 삼각대 등을 사용하여 고정하시기 바랍니다. 또한, 배경색은 조명에 영향을 받기 쉽습니다. (열광등 아래에서는 배경이 청록색으로 되며, 백열등 아래에서는 붉은빛으로 촬영되는 경우가 있습니다.) * 배경이 너무 어두우면, 효과가 나타나지 않을 수도 있습니다.</p>	<p>Fill-in Flash Mode Aufhellblitzmodus Mode flash fill-in Modo flash de relleno 輔助閃光模式 강제 발광 모드</p> <p>The flash fires whether the surroundings are bright or dark. ● The subject is photographed sharply with backlighting.</p> <p>Der Blitz zündet immer, unabhängig von der Helligkeit der Umgebung. ● Der Bildgegenstand und der Hintergrund werden scharf und hell abgebildet.</p> <p>Le flash met se déclenche si l'environnement est lumineux ou foncé. ● Le sujet est photographié brusquement avec contre-jour.</p> <p>El flash se enciende si el ambiente es luminoso u oscuro. ● El sujeto se fotografía de modo nítido con la iluminación posterior.</p> <p>不管周圍是明亮或者陰暗，閃光燈都會發光。 ● 逆光時可將被攝體拍得清晰好看。</p> <p>주위가 밝거나 어둡거나 관계없이 플래쉬가 터집니다. ● 역광을 사용하여 피사체를 깨끗하게 촬영합니다.</p> <p>● Camera shake can be prevented without selecting the slow shutter mode even in dark places. (Shutter speed 1/30 seconds)</p> <p>● Die Aufhellblitzfunktion vermeidet ein Verwackeln der Kamera; der Hintergrund wird mit Aufhellblitz bei dunkler Umgebung nicht aufgehellt. (Verschlusszeit 1/30 Sekunden)</p> <p>● Toute secousse de l'appareil peut être empêchée sans sélectionner le mode d'obturateur lent même dans des endroits foncés (vitesse de l'obturateur de 1/30 secondes)</p> <p>● La sacudida de la cámara puede ser prevenida sin seleccionar el modo del obturador lento incluso en lugares oscuros. (velocidad del obturador de 1/30 segundos)</p> <p>● 在陰暗處快門速度也不會放慢，故可防止手持照相機搖動。(快門速度 1/30 秒)</p> <p>● 어두운 곳에서도 슬로우 선택 모드를 선택하지 않고 카메라 흔들림을 방지할 수 있습니다. (선택 속도 1/30 초)</p> <p>* However, background depiction may deteriorate. * Allerdings kann dies zu einer Verschlechterung der Hintergrundabbildung führen.</p> <p>* Cependant, la représentation du fond peut se détériorer. * Sin embargo, la reproducción del fondo puede deteriorarse.</p> <p>* 但背景의 攝像質量可能要差些。 * 그러나, 배경 묘사가 나빠질 수 있습니다.</p>	<p>Landscape Mode Landschaftsmodus Mode paysage Modo paisajes 風景模式 원경 모드</p> <p>Use when shooting a distant place (3m – ∞) outdoors, etc. Bei Aufnahmen entfernter motive (3m – ∞) im Freien etc. Utiliser en cas de prise de vues dans un endroit éloigné (3 m – ∞) à l'extérieur, etc. Se usa para tomar fotografías de escenas distantes (3m – ∞) al exterior, etc. 在屋外進行遠景(3m~∞)攝影時使用。 실외 등에서 먼 거리(3m~∞) 촬영을 할 때 사용하십시오.</p> <p>Since the slow shutter is selected in dark places, the use of a steady surface or tripod is recommended. Da an dunklen Orten eine lange Verschlusszeit gewählt wird, empfehlen wir Ihnen, ein Verwackeln der Kamera durch fixieren auf einem Tisch, Stativ oder dergleichen zu verhindern. Puisque l'obturateur lent est sélectionné dans un endroit obscur, pour empêcher toute secousse de l'appareil, il est recommandé de fixer l'appareil en utilisant une table, un trépied, etc.</p> <p>Puesto que se selecciona el obturador lento en lugares oscuros, para prevenir la sacudida de la cámara, se recomienda fijar la cámara usando una mesa, un trípode, etc. 在陰暗處快門速度將放慢，為防止照相機搖動建議使用桌子或三腳架加以固定。 * 어두운 곳에서는 슬로우 선택이 선택되어 있으므로 카메라의 흔들림을 방지하기 위해 카메라를 테이블이나 삼각대 등을 사용하여 고정하시기 바랍니다.</p>
-------------------------------------------------------------------------------------------------------------------------------------------------------------------------------------------------------------------------------------------------------------------------------------------------------------------------------------------------------------------------------------------------------------------------------------------------------------------------------------------------------------------------------------------------------------------------------------------------------------------------------------------------------------------------------------------------------------------------------------------------------------------------------------------------------------------------------------------------------------------------------------------------------------------------------------------------------------------------------------------------------------------------------------------------------------------------------------------------------------------------------------------------------------------------------------------------------------------------------------------------------------------------------------------------------------------------------------------------------------------------------------------------------------------------------------------------------------------------------------------------------------------------------------------------------------------------------------------------------------------------------------------------------------------------------------------------------------------------------------------------------------------------------------------------------------------------------------------------------------------------------------------------------------------------------------------------------------------------------------------------------------------------------------------------------------------------------------------------------------------------------------------------------------------------------------------------------------------------------------------------------------------------------------------------------------------------------------------------------------------------------------------------------------------------------------------------------------------------------------------------------------------------------------------------------------------------------------------------------------------------------------------------------------------------------------------------------------------------------------------------------------------------------------------------------------------------------------------------------------------------------------------------------------------------------------------------------------------------------------------------------------------------------------------------------------------------------------------------------------------------------------------------------------------------------------------------------------------------------------------------------------------------------------------------------------------------------------------------------------------------------------------------------------------------------------------------------------------------------------------------------------------------------------------------------------------------------------------------------------------------------------------------------------------------------------------------------------------------------------------------------------------------------------------------------------------	----------------------------------------------------------------------------------------------------------------------------------------------------------------------------------------------------------------------------------------------------------------------------------------------------------------------------------------------------------------------------------------------------------------------------------------------------------------------------------------------------------------------------------------------------------------------------------------------------------------------------------------------------------------------------------------------------------------------------------------------------------------------------------------------------------------------------------------------------------------------------------------------------------------------------------------------------------------------------------------------------------------------------------------------------------------------------------------------------------------------------------------------------------------------------------------------------------------------------------------------------------------------------------------------------------------------------------------------------------------------------------------------------------------------------------------------------------------------------------------------------------------------------------------------------------------------------------------------------------------------------------------------------------------------------------------------------------------------------------------------------------------------------------------------------------------------------------------------------------------------------------------------------------------------------------------------------------------------------------------------------------------------------------------------------	----------------------------------------------------------------------------------------------------------------------------------------------------------------------------------------------------------------------------------------------------------------------------------------------------------------------------------------------------------------------------------------------------------------------------------------------------------------------------------------------------------------------------------------------------------------------------------------------------------------------------------------------------------------------------------------------------------------------------------------------------------------------------------------------------------------------------------------------------------------------------------------------------------------------------------------------------------------------------------------------------------------------------------------------------------------------------------------------------------------------------------------------------------------------------------------------------------------------------------------------------------------------------------------------------------------------------------------------------------------------------------------------------------------------------

B SELF-TIMER MODE SELBSTAUSLÖSERMODUS / MODE RETARDATEUR MODO DE DISPARADOR AUTOMÁTICO / 自拍模式 / 셀프타이머

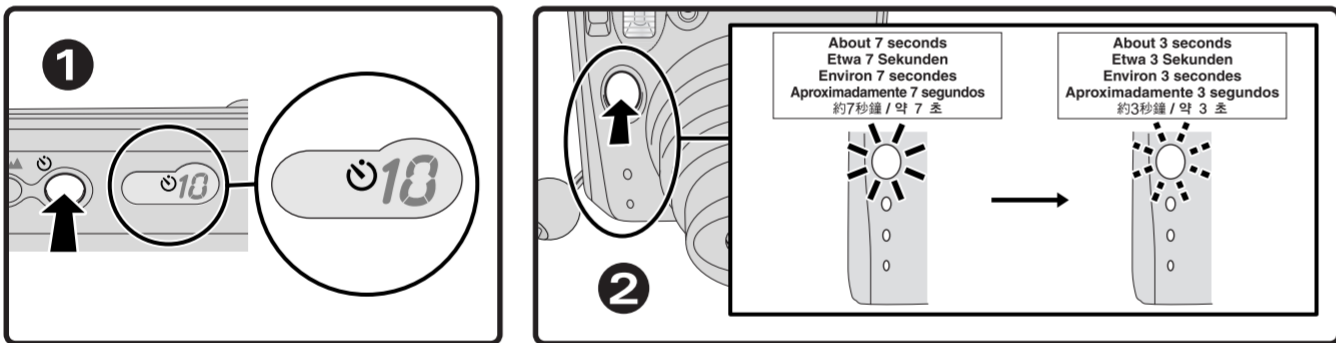

● When you want to cancel a started self-timer mode, press the **10** button again.
● Wenn Sie den Selbstauslösermodus aufheben möchten, drücken Sie die **10**-Taste noch einmal.
● Quand vous voulez annuler un mode retardateur qui a démarré, appuyer sur le bouton **10** une nouvelle fois.

● Cuando usted desea cancelar un modo de disparador automático ya iniciado, presione el botón **10** otra vez.
● 解除已經起動的自拍模式時，可再度按壓一次 **10** 按鈕。
● 설정한 셀프 타이머 모드를 해제하려면, **10** 버튼을 한번 더 눌러 주십시오.

2 Continuous Photo Self-timer / 2 Kontinuierliche Selbstauslöser / 2 Retardateur Photo en Continu
2 Disparador Automático Foto Continua / 2張連續自拍裝置 / 2장 연속 촬영 셀프 타이머

1st frame / 1. Bild / 1ère image
1er fotograma / 第1張 / 1 번째 프레임

● About 7 seconds
Etwa 7 Sekunden
Environ 7 secondes
Aproximadamente 7 segundos
約7秒鐘 / 약 7 초

● About 3 seconds
Etwa 3 Sekunden
Environ 3 secondes
Aproximadamente 3 segundos
約3秒鐘 / 약 3 초

2nd frame / 2. Bild / 2ème image
2do fotograma / 第2張 / 2 번째 프레임

● About 1.5 – 5 seconds
Etwa 1,5 – 5 Sekunden
Environ 1,5 – 5 secondes
Aproximadamente 1,5 – 5 segundos
約1.5–5秒鐘 / 약 1.5초에서 5초

● About 3 seconds
Etwa 3 Sekunden
Environ 3 secondes
Aproximadamente 3 segundos
約3秒鐘 / 약 3 초

* If there are not 2 or more frames remaining, 2 Continuous Photo Self-timer cannot be selected.
* Sofern nicht 2 oder mehr Bilder übrig sind, kann der 2 kontinuierliche Selbstauslöser nicht gewählt werden.

* S'il n'y a pas 2 images ou plus restantes, 2 Retardateur Photo en continu ne peut pas être choisi.

* Si no hay 2 o más imágenes restantes, 2 Disparador automático Foto continua no puede ser seleccionado.

* 剩余的膠片沒有兩張以上時，不能選擇2張連續自拍裝置。

* 2개 이상의 프레임이 남아 있지 않았을 경우에는 2 장 연속 촬영 셀프 타이머 모드를 선택할 수 없습니다.

C LIGHTEN-DARKEN CONTROL BELICHTUNGSKORREKTUR / CONTRÔLE "ÉCLAIRCIR-OBSCURCIR" CONTROL ACLARECER-OSCURECER / 濃淡控制 / 농담 컨트롤

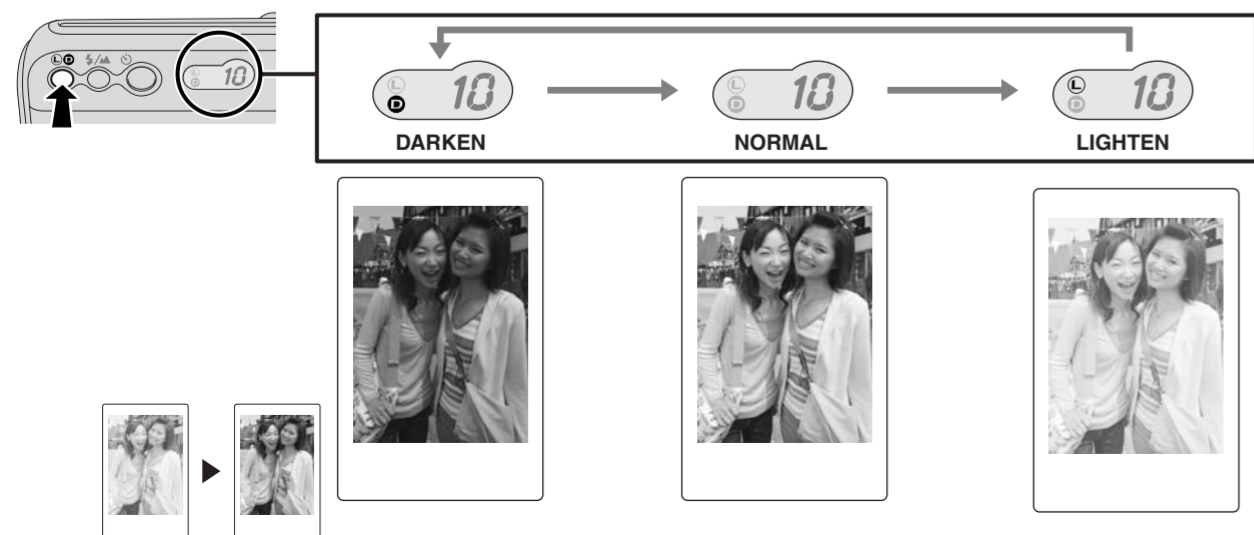

Technique / Techniken / Techniques / Técnica / 技巧 / 테크닉

- When you shoot a subject against a reflective surface such as a window or mirror, position yourself at an angle to the subject to prevent the reflected light from entering the camera.
- When you shoot pictures of two or more people, make sure that they are positioned at an equal distance from the camera so that they get the same exposure.
- Beim Fotografieren eines Motivs, das sich vor einer reflektierenden Oberfläche befindet, z.B. vor einer Glasscheibe oder einem Fenster, wählen Sie eine Position schräg vor dem Motiv, damit das reflektierte Licht nicht in das Objektiv zurückfällt.
- Wenn zwei oder mehr Personen fotografiert werden, sollten sich diese möglichst im gleichen Abstand vor der Kamera befinden, damit sie gleichmäßig belichtet werden.
- Lorsque vous photographiez un sujet placé devant une surface réfléchissante, telle qu'une fenêtre ou un miroir, placez-vous en biais par rapport au sujet afin d'éviter que la lumière réfléchie n'atteigne l'appareil.
- Lorsque vous photographiez plusieurs personnes, assurez-vous qu'elles se trouvent à une distance égale par rapport à l'appareil de manière à ce qu'elles soient exposées au flash de la même façon.
- Cuando detrás del sujeto haya una superficie que refleja la luz, como puede ser una ventana o un espejo, cambie el ángulo de la toma para evitar que la luz reflejada entre en la cámara.
- Cuando realice una fotografía de dos o más personas, procure que éstas se sitúen a la misma distancia de la cámara para que todas reciban la luz del flash de manera uniforme.
- 面對反射光線的表面，如窗戶或鏡子拍攝被攝體時，請站在從被攝體稍微斜方向的位置拍攝，以免反射光線進入照相機內。
- 當拍攝兩個以上的人物時，確認他們位於離照相機同等距離的位置，以便他們能夠受到同等的閃光燈光線。
- 겨울 및 유리 등 빛을 반사시키는 것이 있을 경우에는 약간 비스듬하게 사진을 찍는 등 반사광이 카메라에 들어가지 않도록 고안해 주십시오.
- 두사람 이상의 인물을 촬영할 경우에는 카메라에서 각자의 인물을 같은 거리에서 균등하게 스트로보방이 비추도록 촬영하십시오.